

ViewSonic®



**PJD8333s/PJD8633ws/PJD7333/
PJD7533w
DLP Projector
Guia do usuário**

Modelo nº VS14946/VS14935/VS14948/VS14950

Informação de Conformidade

Declaração FCC

Este dispositivo móvel está de acordo com o sector 15 das Normas da FCC. A operação está sujeita às duas seguintes condições: (1) Este dispositivo não pode causar qualquer interferência prejudicial, e (2) este dispositivo deve aceitar qualquer interferência recebida, incluindo interferências que possam causar uma operação indesejada.

Este dispositivo foi testado e está em conformidade com os limites para um dispositivo digital de Classe B, de acordo com o sector 15 das Regras da FCC. Estes limites são criados para fornecer uma protecção razoável contra qualquer interferência prejudicial numa instalação residencial. Este equipamento gera, usa e pode irradiar energia de rádio frequência, e se não for instalado e utilizado de acordo com as instruções, pode causar interferência prejudicial às comunicações de rádio. No entanto, não há garantia da não ocorrência de interferência numa instalação particular. Se este equipamento causar interferência prejudicial à recepção de rádio ou televisão, o que poderá ser determinado ligando e desligando o equipamento, o utilizador é encorajado a tentar corrigir a interferência através de uma ou mais das seguintes medidas:

- Reorientar ou reposicionar a antena receptora.
- Aumentar a distância entre o equipamento e o receptor.
- Ligar o equipamento a uma tomada num circuito diferente daquele ao qual o receptor está ligado.
- Consultar o revendedor ou um técnico de rádio / TV para obter ajuda.

Aviso: Ações ou modificações não aprovadas expressamente pela parte responsável pelas conformidades podem anular a autoridade do utilizador para operar o equipamento.

Para o Canadá

- Este aparelho digital de Classe B está em conformidade com o ICES-003.
- Cet appareil numérique de la classe B est conforme à la norme NMB-003 du Canada.

Conformidade CE para Países Europeus

CE Este dispositivo está em conformidade com a Norma EMC 2004/108/EC e Norma de Baixa Voltagem 2006/95/CE.

A informação seguinte se aplica somente a estados membros da UE:

A marca cumpre com a Directriz para a Gestão de Resíduos de Equipamentos Eléctricos e Electrónicos 2002/96/EC (REEE).

A marca indica o requisito de NÃO depositar o equipamento como resíduo urbano ou baterias descartadas ou acumuladores, devendo utilizar os sistemas de recolha e devolução disponíveis.

Se as baterias, acumuladores ou baterias celulares fornecidas com este equipamento, exibirem símbolos químicos Hg, Cd ou Pb, significa que a bateria tem um teor de metais pesados superior a 0,0005% de Mercúrio, mais de 0,002% de Cádmiu ou superior a 0,004% de Chumbo.



Instruções de Segurança Importantes

1. Leia estas instruções.
2. Guarde estas instruções.
3. Preste atenção a todos os avisos.
4. Siga todas as instruções.
5. Não utilize este aparelho próximo da água.
6. Limpe com um pano macio, seco.
7. Não bloqueie nenhuma abertura de ventilação. Instale o aparelho de acordo com as instruções do fabricante.
8. Não instale próximo a nenhuma fonte de calor tal como radiadores, registradores de calor, fogões, ou outros dispositivos (incluindo amplificadores) que produzam calor.
9. Não negligencie o propósito de segurança da tomada polarizada ou do tipo terra. Uma tomada polarizada tem dois dentes sendo um mais largo que o outro. A tomada do tipo terra tem dois dentes e um terceiro dente tipo pino. O dente largo e o terceiro pino é provido para a sua segurança. Se a tomada provida não se encaixa na sua saída da rede eléctrica, consulte um electricista para a substituição da saída de energia obsoleta.
10. Proteja o cabo de energia contra pisadas ou enroscamentos especialmente nas tomadas. Receptáculos convenientes e o ponto onde eles saem do aparelho. Certifique-se de que a saída de energia esteja localizada próximo à unidade de modo que ela seja facilmente acessível.
11. Utilize somente anexos/acessórios especificados pelo fabricante.
12. Utilize somente com o carrinho, suporte, tripé, console, ou mesa especificada pelo fabricante, ou vendido com o aparelho. Quando um carrinho é utilizado, tome cuidado ao mover o conjunto de carrinho/aparelho para evitar danos causados por tropeçamento.
13. Desligue este aparelho quando não for utilizado por longos períodos de tempo.
14. Consulte o pessoal de serviço qualificado para todos os serviços. O serviço é necessário quando o aparelho tiver sido danificado de algum modo, tal como cabo de alimentação ou tomada danificada, líquido derramado ou objetos caídos dentro do aparelho, exposição do aparelho à chuva ou humidade, funcionamento anormal, ou queda do aparelho.



Declaração de Conformidade RoHS2

Este produto foi criado e fabricado de acordo com a Directiva 2011/65/EU do Parlamento Europeu e do Conselho sobre restrição de uso de certos tipos de substância perigosas em equipamento eléctrico e electrónico (Directiva RoHS2) bem como com os valores máximos de concentração estabelecidos pelo Comitê de Adaptação Técnica Européia (TAC), conforme mostrado a seguir:

Substância	Concentração Máxima Proposta	Concentração Atual
Chumbo (Pb)	0,1%	< 0,1%
Mercúrio (Hg)	0,1%	< 0,1%
Cádmio (Cd)	0,01%	< 0,01%
Cromo hexavalente (Cr ⁶⁺)	0,1%	< 0,1%
Bifenil polibrominato (PBB)	0,1%	< 0,1%
Éter difenil polibrominato (PBDE)	0,1%	< 0,1%

Certos componentes dos produtos em referência estão isentos sob o Anexo das Directivas RoHS2, conforme as informações abaixo:

Exemplos de componentes isentos são:

1. Mercúrio em lâmpadas fluorescentes compactas não excedendo 5 mg por lâmpada e em outros tipos não especificamente mencionado no anexo da diretiva RoHS2.
2. Chumbo no vidro de tubos de raio catódicos, componentes eletrónicos, tubos fluorescentes e peças de cerâmica electrónica (ex. dispositivos piezoelétricos).
3. Chumbo em soldaduras de temperatura elevada (ex. liga de chumbo com 85% por peso ou mais de chumbo).

Chumbo como um elemento componente no ferro com até de 0,35% de chumbo por peso, como alumínio com até 0,4% de chumbo por peso e como uma liga de cobre com até 4% de chumbo por peso.

Informação do copyright

Copyright © ViewSonic® Corporation, 2013. Todos os direitos reservados.

Macintosh e Power Macintosh são marcas registradas da Apple Inc.

Microsoft, Windows, Windows NT e o logotipo Windows são marcas registradas da Microsoft Corporation nos Estados Unidos e em outros países.

ViewSonic, o logotipo dos três pássaros, OnView, ViewMatch e ViewMeter são marcas registradas da ViewSonic Corporation.

VESA é uma marca registrada da Video Electronics Standards Association. DPMS e DDC são marcas comerciais da VESA.

PS/2, VGA e XGA são marcas comerciais registradas da International Business Machines Corporation.

Isenção de responsabilidades: A ViewSonic Corporation não se responsabiliza por omissões ou erros técnicos ou editoriais aqui contidos ou por danos incidentais ou conseqüentes

resultantes do fornecimento deste material, do desempenho ou da utilização deste produto.

Objetivando um contínuo aprimoramento do produto, a ViewSonic Corporation reserva-se o direito de alterar as especificações do produto sem notificação prévia. As informações deste documento podem mudar sem notificação prévia.

Nenhuma parte deste documento pode ser copiada, reproduzida ou transmitida por qualquer meio ou para qualquer finalidade sem permissão prévia por escrito da ViewSonic Corporation.

Registo do Produto

Para satisfazer possíveis necessidades futuras relativas a produtos e para receber informações adicionais à medida que estiverem disponíveis, registre o seu produto online no website da ViewSonic na secção da sua região.

O CD ViewSonic permite-lhe imprimir o formulário de registo do produto. Depois de preenchido, envie por correio ou fax para a respectiva filial da ViewSonic. Para encontrar o seu formulário de registo, procure no directório “:\CD\Registration”.

Ao registar o seu produto estará melhor preparado para futuras necessidade de apoio ao cliente.

Imprima este guia do utilizador e preencha a informação na secção “Para seu arquivo”. O número de série do seu monitor LCD encontra-se na traseira do monitor. Para informações adicionais, consulte a secção “Apoio ao cliente” deste guia.

Para Seus Registos

Nome do Produto:	PJD8333s/PJD8633ws/PJD7333/PJD7533w ViewSonic DLP Projector
Número do Modelo:	VS14946/VS14935/VS14948/VS14950
Número do Documento:	PJD8333s/PJD8633ws/PJD7333/PJD7533w_UG_PTG Rev. 1A 01-24-13
Número Serial:	_____
Data da Compra:	_____

Eliminação do produto no fim da sua vida útil

A lâmpada neste produto contém mercúrio o qual pode ser perigoso tanto para si como para o ambiente. Tenha cuidado e elimine este produto de acordo com as leis locais, estaduais ou federais.

A ViewSonic respeita o ambiente e está empenhada em desenvolver práticas ecológicas. Obrigado por uma computação mais inteligente e mais amiga do ambiente. Visite o web site da ViewSonic para mais informações.

E.U.A. e Canadá: <http://www.viewsonic.com/company/green/recycle-program/>

Europa: <http://www.viewsoniceurope.com/uk/support/recycling-information/>

Taiwan: <http://recycle.epa.gov.tw/recycle/index2.aspx>

Notas acerca do cabo de alimentação AC

O cabo de alimentação AC deve cumprir os requisitos do país onde este projector for utilizado. Confirme o seu tipo de ficha AC nas figuras apresentadas abaixo e certifique-se que utiliza o cabo de alimentação AC apropriado. Se o cabo de alimentação AC não corresponder ao seu tipo de tomada AC, contacte o seu revendedor. Este projector está equipado com uma ficha AC com ligação à terra. Certifique-se de que a sua tomada é adequada para a ligação da ficha. Não anule o objectivo de segurança deste tipo de ficha com ligação à terra. Recomendamos que utilize um dispositivo de fonte de vídeo que esteja também equipado com um tipo de ficha com ligação à terra para evitar interferências no sinal devido a flutuações da tensão.

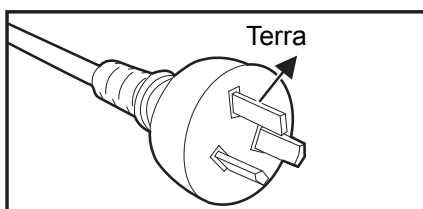

Para Austrália e China continental

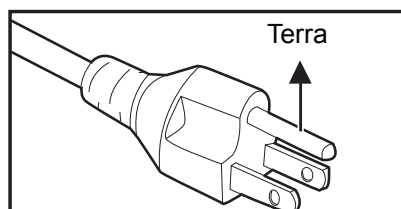

Para os E.U.A. e Canadá

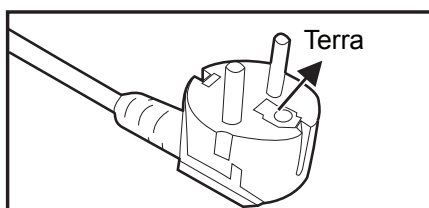

Para a Europa continental

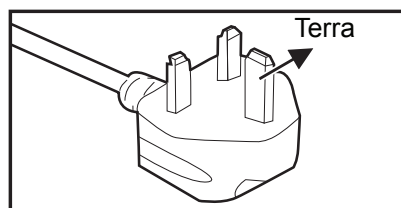

Para o Reino Unido

Índice

Introdução	1
Características do projector.....	1
Conteúdo da embalagem.....	2
Visão geral do projector.....	3
Utilizar o produto	5
Painel de controle.....	5
Portas de ligação.....	6
Controlo remoto.....	8
Instalar as pilhas.....	11
Utilização do controlo remoto.....	12
Ligação	13
Ligação a um computador ou monitor.....	14
Ligação a fontes de vídeo.....	16
Reproduzir som através do projector.....	18
Utilização	20
Ligar/Desligar o projector.....	20
Ajustar a altura do projector.....	21
Ajustar a focagem e zoom do projector.....	21
Ajustar o tamanho da imagem de projecção.....	22
Bloquear os botões de controlo.....	24
Definir o temporizador de apresentação.....	25
Operação do menu.....	26
Controlar o projector através de um ambiente LAN.....	38
Controlar o projector através de um navegador Web.....	41
Exibir imagens através do vsPresenter.....	46
Exibir imagens com um dispositivo de armazenamento USB.....	49
Manutenção	61
Limpar a lente.....	61
Limpar a carcaça do projector.....	61
Substituir a lâmpada.....	62
Especificações	64
Dimensões.....	65
Instalação no tecto.....	65
Anexo	66
Mensagens dos indicadores LED.....	66
Modos de compatibilidade.....	67
Resolução de problemas.....	68
Comando e configuração RS-232.....	69
Código de controlo de IV.....	72

Introdução

Características do projector

O projector possui um motor óptico de alto desempenho e um design simples para oferecer alta fiabilidade e facilidade de utilização.

O projector possui as seguintes características:

- Tecnologia DLP® Texas Instruments de chip único de 0,55"
- PJD7333 / PJD8333s: XGA (1024x768 pixéis)
- Tecnologia DLP® Texas Instruments de chip único de 0,65"
- PJD7533w / PJD8633ws: WXGA (1280x800 pixéis)
- Compatibilidade com computadores Macintosh®
- Compatibilidade com NTSC, PAL, SECAM e HDTV
- Terminal D-Sub de 15 pinos para ligação de vídeo analógico
- Menu no ecrã multi-idioma de fácil utilização
- Correção electrónica avançada de trapezóide
- Conector RS-232 para controlo por porta de série
- Suporte para HDMI 1.4a
- Compatível com PJLink™
- Suporte de controlo remoto com software Creston
- Exibição por LAN 4-1 (máximo 4 PC/Portátil/smartphone/smart Pad para 1 projector)
- A exibição por USB suporta a ligação de computadores através de um cabo mini USB de tipo B para tipo A
- Suporte para unidade flash USB para reprodução de Foto/Vídeo/música e visualizador de documentos
- A função de Temporizador DynamicEco diminui o consumo de energia da lâmpada até 70% se nenhum sinal de entrada for detectado durante um período de tempo predefinido.
- Função de encerramento rápido seleccionável
- Modos comutáveis normal e económico, para reduzir o consumo de energia
- Suporta a tecnologia 3D DLP link
- Consumo de energia inferior a 0,5 W em modo de espera.

Nota

- ***As informações incluídas neste manual estão sujeitas a alterações sem aviso prévio.***
- ***Não é permitida a reprodução, transferência ou cópia de qualquer parte deste documento sem a prévia autorização por escrito.***
- ***A luminosidade aparente da imagem projectada varia consoante as condições de luz ambiente, as definições de contraste/luminosidade da fonte de entrada seleccionada, e é directamente proporcional à distância de projecção.***
- ***A luminosidade da lâmpada diminui ao longo do tempo e poderá variar consoante as especificações dos fabricantes da lâmpada. Este comportamento é normal e esperado.***

Conteúdo da embalagem

Quando desembalar o projector, certifique-se de que a embalagem contém os seguintes componentes:

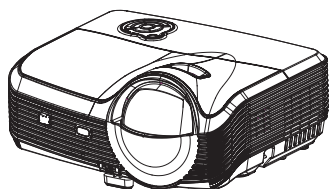

Projector PJD8333s/
PJD8633ws

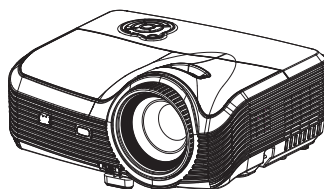

Projector PJD7333/
PJD7533w

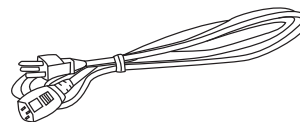

Cabo de alimentação

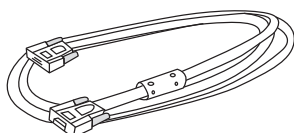

Cabo VGA
(D-SUB para D-SUB)



Controle remoto (IV) e
pilhas (AAA *2 PCS)

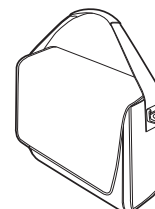

Bolsa de transporte do
projector

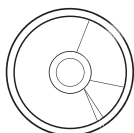

CD com Assistente
ViewSonic

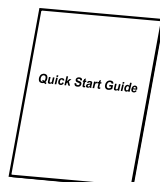

Guia de consulta rápida

Acessórios opcionais

1. Kit de montagem no tecto
2. Lâmpada de substituição
3. Adaptador VGA - Componente

Nota

- **Contate imediatamente o seu revendedor se algum dos itens estiver em falta, se estiver encontrar danificado ou se a unidade não funcionar.**
- **Para máxima protecção do produto, guarde os materiais de embalagem originais, incluindo a caixa original e embale novamente o produto tal como foi embalado originalmente caso seja necessário enviá-lo para reparação.**

Visão geral do projector

Vista frontal

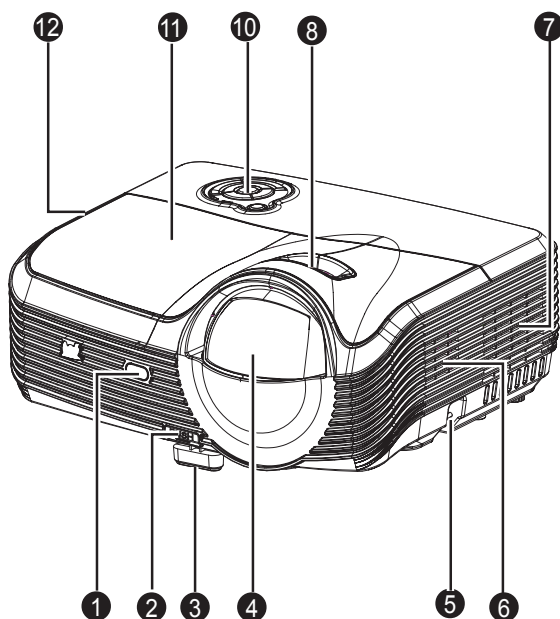

PJD8333s/PJD8633ws

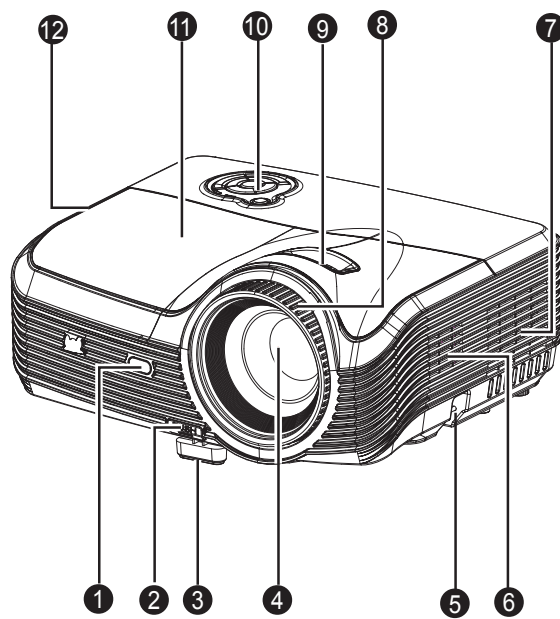

PJD7333/PJD7533w

- | | |
|--|---|
| 1. Sensor de IV frontal do controlo remoto | 2. Botão de elevação |
| 3. Pé de elevação | 4. Lente de projecção |
| 5. Barra de segurança | 6. Altifalante |
| 7. Orifícios de ventilação (entrada de ar) | 8. Anel de foco |
| 9. Anel de zoom | 10. Painel de controlo |
| 11. Tapa da lâmpada | 12. Orifícios de ventilação (saída de ar) |

Vista traseira

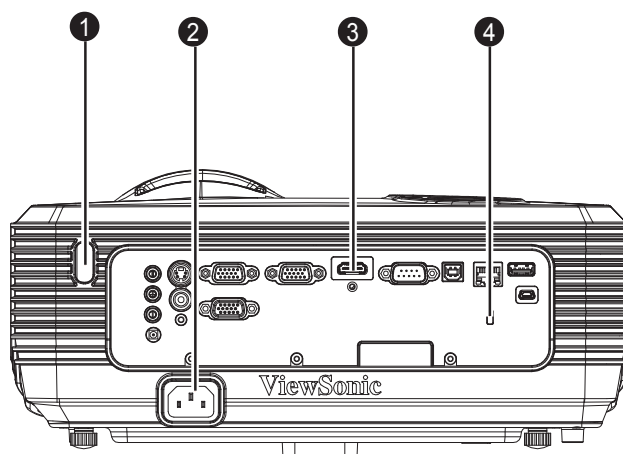

- | | |
|---|-----------------------------|
| 1. Sensor de IV traseiro do controlo remoto | 2. Tomada de alimentação AC |
| 3. Portas de ligação | 4. Bloqueio Kensington |

Vista inferior

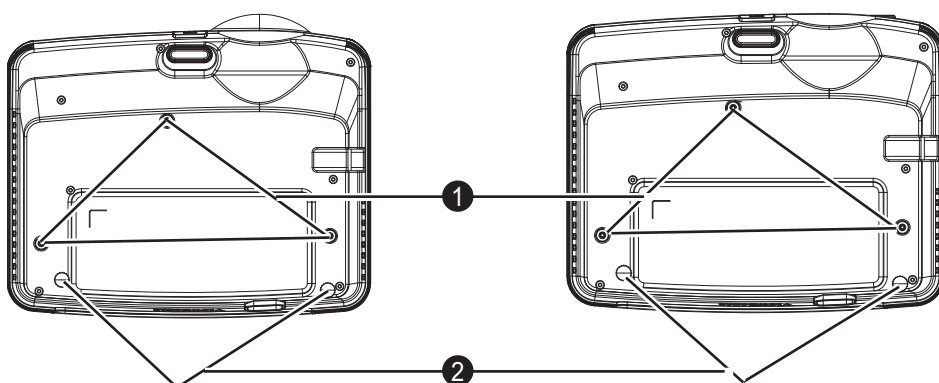

PJD8333s/PJD8633ws

PJD7333/PJD7533w

- | | |
|--|--------------------------------|
| 1. Orifícios de montagem no tecto (M4*8) | 2. Pés de ajuste de inclinação |
|--|--------------------------------|

Nota

- *Este projector pode ser utilizado com um suporte de montagem no tecto. O suporte de montagem no tecto não está incluído na embalagem.*
- *Contacte o seu revendedor para obter informações acerca da montagem do projector no tecto.*
- *Quando instalar a unidade, incorpore um dispositivo de interrupção de alimentação que esteja permanentemente acessível numa ligação fixa ou ligue o cabo de alimentação a uma tomada próxima da unidade que esteja facilmente acessível. Caso ocorra uma falha durante o funcionamento da unidade, utilize o dispositivo de interrupção de alimentação para desligar a alimentação ou desligue o cabo da tomada.*

Utilizar o produto

Painel de controle

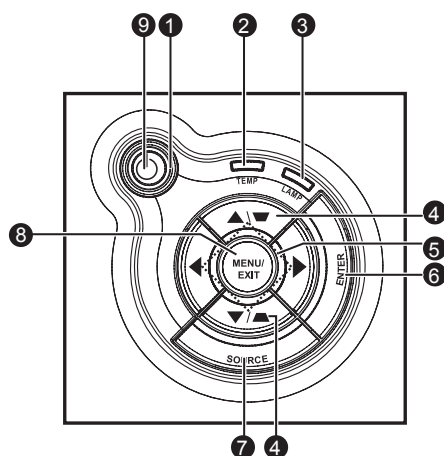

- 1. Alimentação (LED indicador de energia)**
Consulte "Mensagens dos indicadores LED".
- 2. TEMP (indicador LED de temperatura)**
Consulte "Mensagens dos indicadores LED".
- 3. LAMP (indicador LED da lâmpada)**
Consulte "Mensagens dos indicadores LED".
- 4. Distorção/Botões direccionais (▲ /Cima, ▼ Baixo)**
Corrigir manualmente as imagens distorcidas resultantes de uma projecção inclinada.
- 5. Quatro botões direccionais**
Utilize os quatro botões direccionais para seleccionar itens ou efectuar ajustes à sua selecção.
- 6. ENTER**
Entrar no submenu e confirmar a selecção do menu.
- 7. SOURCE**
Exibir a barra de selecção de fonte.
- 8. MENU/EXIT**
Exibir ou sair dos menus no ecrã.
- 9. Alimentação**
Ligar ou desligar o projector.

Portas de ligação

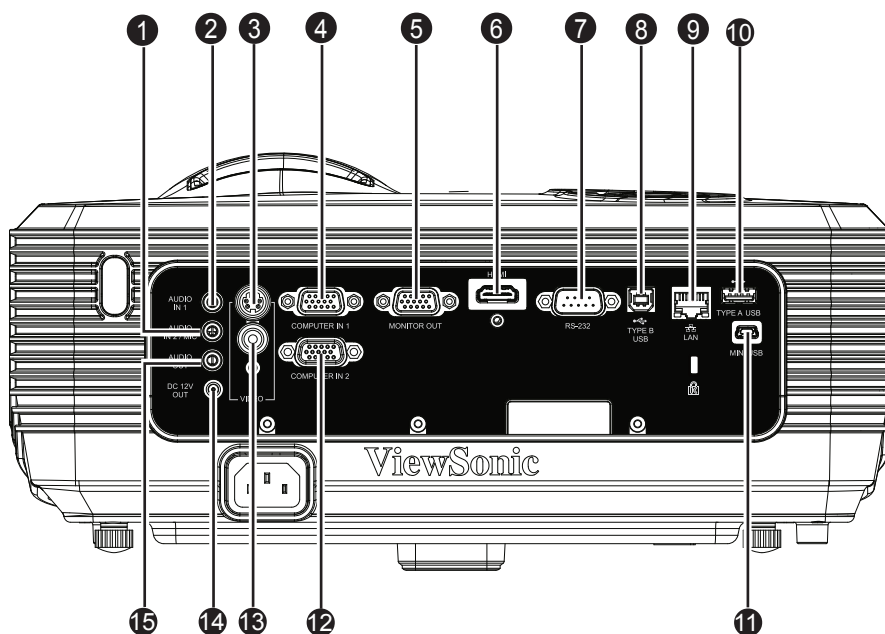

1. AUDIO IN 2/MIC

Ligue um cabo de saída de áudio de um equipamento de vídeo/computador ou um microfone a esta ficha.

Nota: A função para mudar para a Entrada de áudio/microfone pode ser activada ou desactivada no menu OSD.

2. AUDIO IN 1

Ligue um cabo de saída de áudio de um equipamento de vídeo ou computador a esta ficha.

Nota: A ficha de AUDIO IN 1 pode reproduzir apenas o som do sinal da COMPUTER IN 1.

3. S-VIDEO

Ligue um cabo de saída S-Video de um equipamento de vídeo a esta ficha.

4. COMPUTER IN 1

Ligue o sinal de entrada de imagem (RGB analógico ou componente) a esta ficha.

5. MONITOR OUT

Ligue a um monitor de computador, etc.

6. HDMI

Ligue um cabo de saída HDMI de um equipamento de vídeo a esta ficha.

7. RS-232

Quando utilizar o projector através de um computador, ligue esta entrada à porta RS-232C do computador.

8. TYPE B USB

Este conector serve para a actualização do firmware e para suporta da função de rato.

9. LAN

Conector RJ45 para ligação Ethernet.

10. TYPE A USB

Este conector suporta unidades flash USB e adaptadores sem fios.

11. MINI USB

A exibição por USB suporta a ligação de computadores através de um cabo mini USB de tipo B para tipo A.

12. COMPUTER IN 2

Ligue o sinal de entrada de imagem (RGB analógico ou componente) a esta ficha.

13. VIDEO

Ligue um cabo de saída de vídeo composto de um equipamento de vídeo a esta ficha.

14. DC 12V OUT

Saída DC de 12V

15. AUDIO OUT

Ligue a um altifalante ou outro equipamento de entrada de áudio.

Controlo remoto

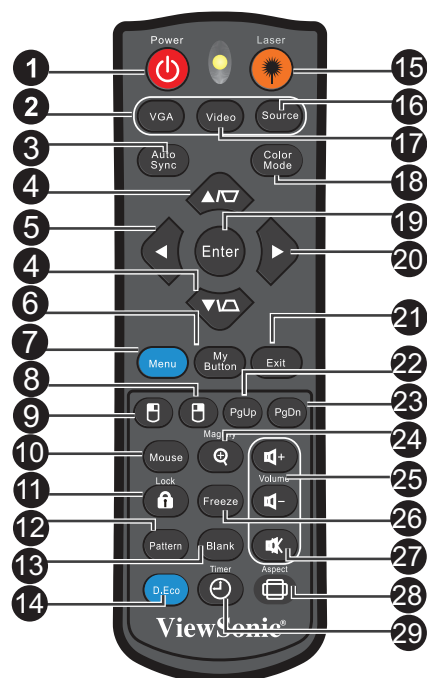

- 1. Power**
Ligar ou desligar o projector.
- 2. VGA**
Mudar entre o sinal de COMPUTER IN 1 e COMPUTER IN 2.
- 3. Auto Sync**
Determina automaticamente as melhores sincronizações para a imagem exibida.
- 4. Distorção/Botões direccionais (▲/Cima, ▼Baixo)**
Corrigir manualmente as imagens distorcidas resultantes de uma projecção inclinada.
- 5. ◀Esquerda**
Quando o menu de exibição no ecrã (OSD) está activo, os botões #4, #5 e #20 são usados como botões de direcção, para seleccionar os itens de menu pretendidos e para fazer ajustes.
- 6. My Button**
Botão definido pelo utilizador para uma função personalizada
- 7. Menu**
Exibir ou voltar ao menu OSD anterior.
- 8. 🖱 Mouse direito**
Executar a função de botão direito do rato quando o modo de rato está activado.
- 9. 🖱 Mouse esquerdo**
Executar a função de botão esquerdo do rato quando o modo de rato está activado.

- 10. Mouse**
Mudar entre o modo normal e o modo de rato.
- 11.  Lock**
Activar o bloqueio dos botões do painel.
- 12. Pattern**
Exibir o padrão de teste incorporado.
- 13. Blank**
Ocultar a imagem do ecrã.
- 14. D.Eco**
Diminui o consumo de energia da lâmpada até 70%.
Nota: O processamento demorará algum tempo a iniciar. Certifique-se de que o projector se encontra ligado há mais de 4 minutos.
- 15. Laser**
Aponte o controlo remoto para o ecrã, mantenha premido este botão para activar o ponteiro laser.
- 16. Source**
Exibir a barra de selecção de fonte.
- 17. Video**
Mudar sequencialmente a fonte de entrada para Composto/S-Video/HDMI.
- 18. Color Mode**
Seleccionar um modo de configuração da imagem.
- 19. Enter**
Confirmar selecções.
- 20. ► Direita**

Quando o menu de exibição no ecrã (OSD) está activo, os botões #4, #5 e #20 são usados como botões de direcção, para seleccionar os itens de menu pretendidos e para fazer ajustes.
- 21. Exit**
Sair e guardar as definições do menu.
- 22. Página Acima**
Realizar a função de página acima quando o rato está activado.
- 23. Página Abaixo**
Realizar a função de página para baixo quando o rato está ativado.
- 24. Magnify**
Aumenta o tamanho da imagem projectada.
- 25. Volume**
Ajustar o nível do volume.
- 26. Freeze**
Congela a imagem projetada.
- 27. Sem som**
Activa e desactiva o áudio do projector.

28. Aspect

Seleccionar o formato de exibição da imagem.

29. Timer

Activar o menu OSD do Temporizador de apresentação.

Utilizador o apontador a laser

O feixe de laser é visível. Se necessário, mantenha premido o botão de LASER para uma utilização contínua.

O apontador a laser não é um brinquedo. Os pais deverão ter atenção aos perigos relacionados com a energia laser e manter este controlo remoto afastado do alcance de crianças.



Atenção

- *Não olhe directamente para a luz laser nem aponte o feixe de laser para os seus olhos ou os de outras pessoas. Antes de utilizar o controlo remoto, consulte as mensagens de aviso existentes na traseira do mesmo.*

Utilização do controlo remoto

A capacidade de utilização do seu computador com o controlo remoto oferece-lhe maior flexibilidade ao efectuar apresentações.

1. Ligue o projector ao seu PC ou computador portátil com um cabo USB antes de utilizar o controlo remoto em vez do rato do computador. Para mais detalhes, consulte "[Ligação a um computador](#)" na página 14.
2. Defina o sinal de entrada para **COMPUTER IN 1** ou **COMPUTER IN 2**.
3. Prima o botão **Mouse** no controlo remoto para mudar do modo normal para o modo de rato. Será exibido um ícone no ecrã para indicar a activação do modo de rato.
4. Execute os controlos do rato desejados no seu controlo remoto.
 - Para deslocar o cursor no ecrã, prima ▲/ ▼/ ◀/ ▶ .
 - Para clicar com o botão esquerdo, prima Ⓚ.
 - Para clicar com o botão direito, prima Ⓛ.
 - Para utilizar o seu programa de exibição (num PC ligado) que responda a comandos de página acima/abaixo (como o Microsoft PowerPoint), prima **Página Acima/Página Abaixo**.
 - Para voltar ao modo normal, prima novamente o botão **Mouse**.

Instalar as pilhas

1. Abra a tampa do compartimento das pilhas na direcção indicada.

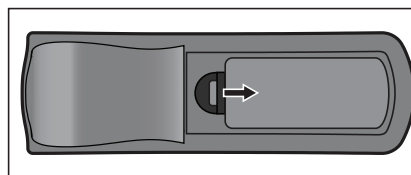

2. Instale as pilhas como indicado no diagrama dentro do compartimento.

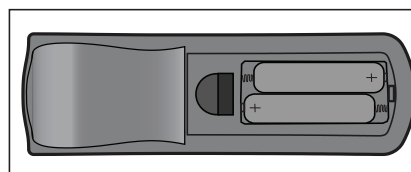

3. Feche a tampa do compartimento das pilhas.

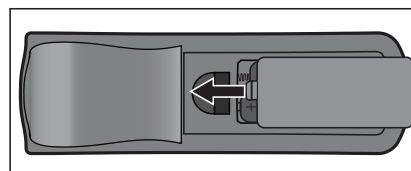

Atenção

- **Existe o risco de explosão se a bateria for substituída por outra de tipo incorrecto.**
- **Elimine a bateria usada seguindo as instruções.**
- **Ao introduzir a bateria certifique-se que os pólos positivo e negativo estão corretamente alinhados.**



Nota

- **Mantenha as pilhas fora do alcance de crianças. Existe risco de morte se as pilhas forem acidentalmente engolidas.**
- **Retire as pilhas do controlo remoto se não o vai utilizar durante um longo período de tempo.**
- **Não elimine as pilhas usadas junto com o lixo doméstico. Elimine as pilhas usadas de acordo com as normas locais.**
- **A substituição incorrecta das pilhas poderá originar perigo de explosão. Substitua todas as pilhas por pilhas novas.**
- **Mantenha as pilhas afastadas de fogo ou água e guarde-as num local escuro, fresco e seco.**
- **Caso suspeite que as pilhas têm fugas, limpe o líquido derramado e substitua-as por pilhas novas.**
- **Se o líquido entrar em contacto com o seu corpo ou roupa, lave de imediato com bastante água.**

Utilização do controlo remoto

Aponte o controlo remoto para o sensor de infravermelhos e prima um botão.

- Utilizar o projector pela frente

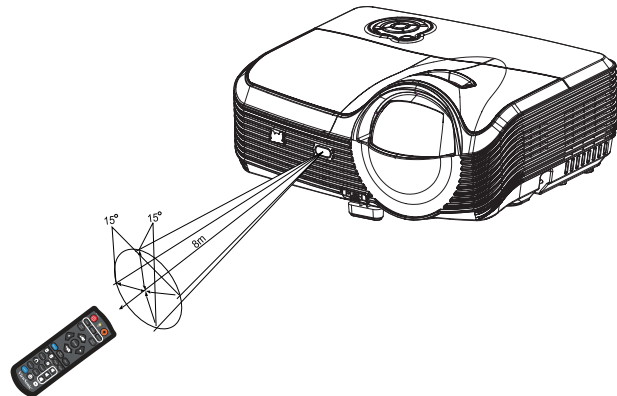

- Utilizar o projector pela traseira

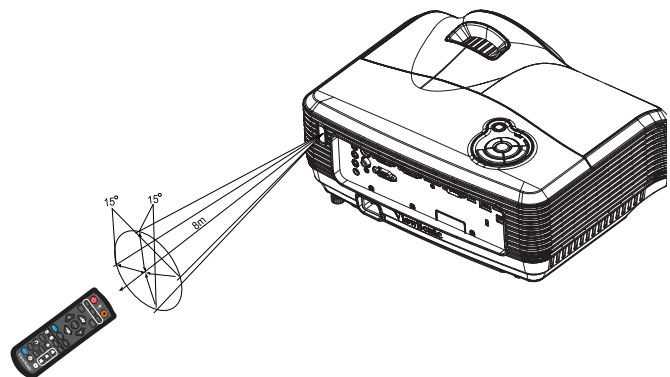

Nota

- **Não aponte o laser directamente para os olhos das pessoas (especialmente crianças). Existe perigo de lesões oculares.**
- **O controlo remoto poderá não funcionar quando houver luz solar ou outra luz forte, como uma lâmpada fluorescente a incidir sobre sensor.**
- **Utilize o controlo remoto a partir de uma posição de onde o sensor seja visível.**
- **Não deixe cair o controlo remoto nem o submeta a choques.**
- **Mantenha o controlo remoto afastado de locais com temperatura ou humidade elevadas.**
- **Não permita que o controlo remoto se molhe nem coloque objectos molhados sobre o mesmo.**
- **Não desmonte o controlo remoto.**

Ligação

Ao ligar uma fonte de sinal ao projector, certifique-se de que:

1. Desliga todos os equipamentos antes de proceder a qualquer ligação.
2. Utiliza os cabos de sinal correctos para cada fonte.
3. Certifique que os cabos estão firmemente inseridos.

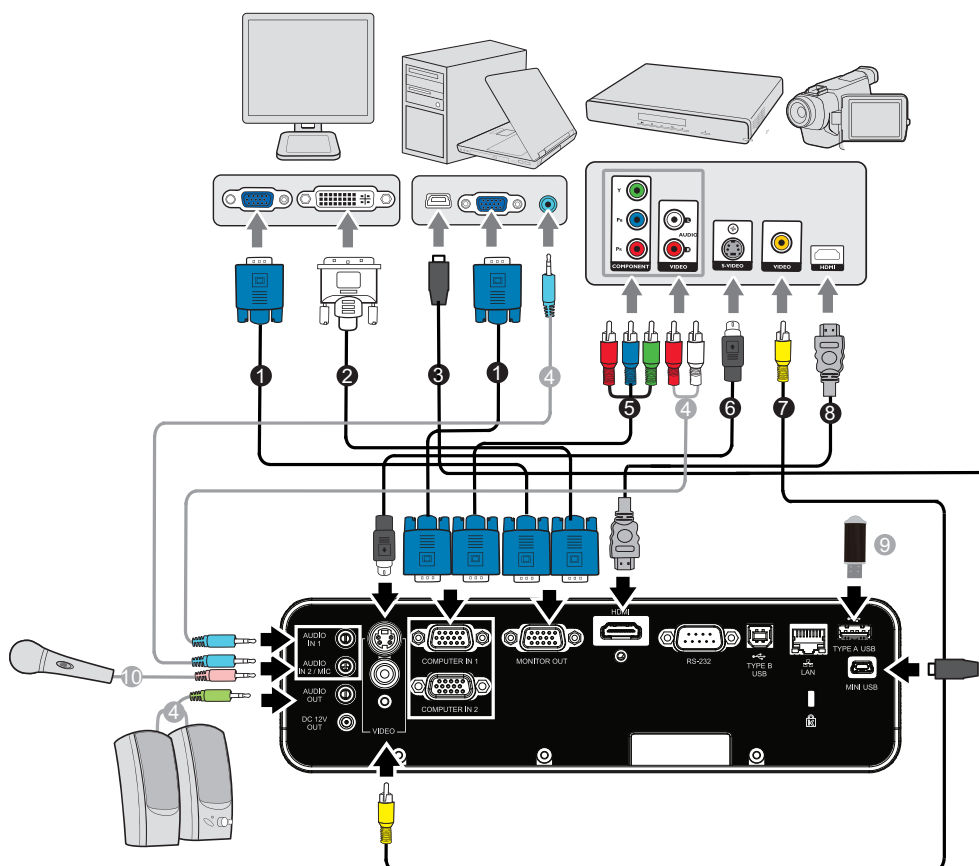

- | | |
|---------------------------------------|---|
| 1. Cabo VGA (D-Sub para D-Sub) | 2. Cabo VGA para DVI-A |
| 3. Cabo USB (mini tipo B para tipo A) | 4. Cabo de áudio |
| 5. Cabo VGA (D-Sub) para HDTV (RCA) | 6. Cabo S-Video |
| 7. Cabo de vídeo composto | 8. Cabo HDMI |
| 9. Unidade flash USB | 10. Cabo de microfone de ficha mini 3,5 |

Importante

- Nas ligações ilustradas acima, alguns cabos poderão não ser fornecidos com o projector (consulte "[Conteúdo da embalagem](#)" na página 2). Os cabos encontram-se disponíveis em lojas de electrónica.
- As ilustrações apresentadas acima servem apenas como referência. As fichas de ligação disponíveis na traseira do projector variam de acordo com o modelo.
- Para métodos de ligação detalhados, consulte as páginas 14-17.

Ligação a um computador ou monitor

Ligação a um computador

O projectador possui duas tomadas de entrada VGA que permitem a ligação a computadores compatíveis com IBM® e Macintosh®. Será necessário utilizar um adaptador Mac para ligar computadores Macintosh.

Para ligar o projectador a um computador portátil ou de secretária:

- Utilizando um cabo VGA
 1. Utilize o cabo VGA fornecido e ligue uma extremidade à tomada de saída D-Sub do computador.
 2. Ligue a outra extremidade do cabo VGA à tomada de entrada de sinal **COMPUTER IN 1** ou **COMPUTER IN 2** do projectador.
 3. Caso deseje utilizar a função de paginação remota, utilize um cabo USB e ligue a extremidade de tipo A à porta USB do computador e a outra extremidade à tomada de **TYPE B USB** do projectador. Para mais detalhes, consulte "[Utilização do controlo remoto](#)" na página 10.

Importante

- *Muitos computadores portáteis não activam as portas de vídeo externas quando são ligados a um projectador. Geralmente, para activar e desactivar o monitor externo, pode utilizar-se uma combinação de teclas, como FN + F3, ou a tecla CRT/LCD. Localize, no computador portátil, uma tecla de função designada CRT/LCD ou uma tecla de função com o símbolo de um monitor. Prima FN e a tecla de função em simultâneo. Consulte a documentação do seu computador portátil para saber qual é a combinação de teclas.*
- Utilizando um cabo USB
 1. Utilize um cabo USB e ligue a extremidade tipo A à ficha de saída USB do computador.
 2. Ligue a extremidade tipo mini-B do cabo USB à ficha USB mini-B do projectador.

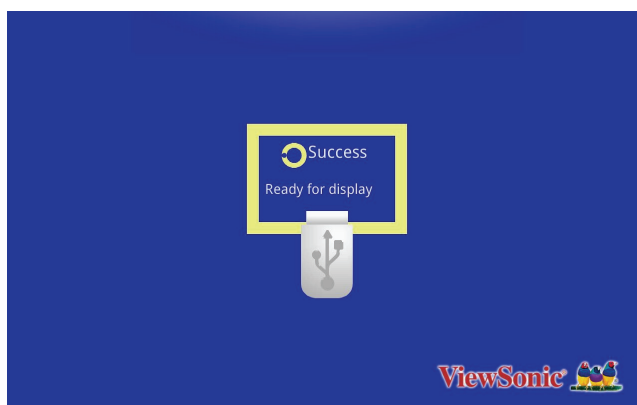

3. Aceda a "O meu computador", faça duplo clique numa unidade de disco para instalar o controlador USB.

4. Faça duplo clique no ícone "ViewSonic USB Mirror-only" no ambiente de trabalho para exibir o ViewSonic USB no ecrã.

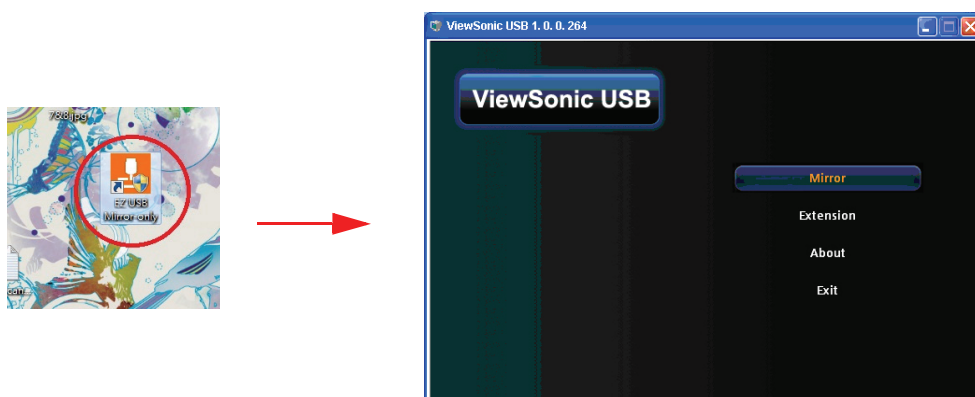

5. Seleccione Mirror (Espelho) ou Extension (Extensão) para exibir os seus conteúdos.



Importante

- *A função ViewSonic USB não suporta dispositivos Mac OS.*

Ligação a um monitor

Se pretender acompanhar de perto a sua apresentação num monitor, bem como no ecrã, pode ligar a tomada de saída de sinal **MONITOR OUT** do projector a um monitor externo com um cabo VGA, seguindo as instruções indicadas abaixo:

Para ligar o projector a um monitor:

1. Ligue o projector a um computador, tal como descrito na secção "[Ligação a um computador](#)" na página 14.
2. Utilize um cabo VGA adequado (apenas é fornecido um cabo) e ligue uma extremidade do cabo à tomada de entrada D-Sub do monitor de vídeo.
Ou, se o seu monitor estiver equipado com uma tomada de entrada DVI, utilize num cabo VGA para DVI-D e ligue a extremidade DVI do cabo à tomada de entrada DVI do monitor de vídeo.
3. Ligue a outra extremidade do cabo à tomada **MONITOR OUT** do projector.

Importante



- *No modo de espera, a tomada **COMPUTER OUT** funciona apenas quando a tomada **COMPUTER IN 1** está ligada ao projector.*

Ligação a fontes de vídeo

Pode ligar o projector a diversas fontes de vídeo, desde que possuam uma das seguintes tomadas de saída:

- HDMI
- Vídeo componente
- S-Video
- Vídeo (composto)

Basta ligar o projector a uma fonte de vídeo que utilize um dos métodos de ligação referidos acima. No entanto, cada método proporciona um nível diferente de qualidade de vídeo. O método que escolher irá provavelmente depender da disponibilidade de terminais correspondentes, tanto no projector como na fonte de vídeo, conforme descrito abaixo:

Nome do terminal	Aparência do terminal	Referência	Qualidade da imagem
HDMI	HDMI 	"Conexão a uma fonte HDMI" na página 16	Melhor
S-Video	S-VIDEO 	"Ligação a uma fonte S-Video" na página 17	Bom
Vídeo	VIDEO 	"Ligação a uma fonte de vídeo composto" na página 17	Normal

Conexão a uma fonte HDMI

Examine a sua fonte de vídeo para verificar se dispõe de um conjunto de tomadas de saída HDMI não utilizadas:

- Em caso afirmativo, continue com este procedimento.
- Caso contrário, deverá definir novamente o método mais adequado para ligar o dispositivo.

Para conectar o projetor a uma fonte HDMI:

1. Utilize um cabo de HDMI e conecte uma extremidade à saída HDMI da do dispositivo fonte HDMI.
2. Ligue a outra extremidade do cabo HDMI à tomada HDMI do projector.

Ligação a uma fonte de vídeo componente

Examine a sua fonte de vídeo para verificar se dispõe de um conjunto de tomadas de saída de Vídeo Componente não utilizadas:

- Em caso afirmativo, continue com este procedimento.
- Caso contrário, deverá definir novamente o método mais adequado para ligar o dispositivo.

Para ligar o projector a uma fonte de vídeo componente:

1. Pegue um cabo VGA (D-Sub) para HDTV (RCA) e conecte a extremidade com 3 conectores do tipo RCA às tomadas de saída de Vídeo Componente da fonte de vídeo. Ligue as fichas às tomadas com a cor correspondente; verde com verde, azul com azul e vermelho com vermelho.
2. Ligue a outra extremidade do cabo (com um conector do tipo D-Sub) à tomada **COMPUTER IN 1** ou **COMPUTER IN 2** do projector.

Importante

- *Se a imagem de vídeo seleccionada não for exibida depois do projector estar ligado e da fonte de vídeo correcta estar seleccionada, certifique-se que o dispositivo de fonte de vídeo está ligado e a funcionar correctamente. Verifique, também, se os cabos de sinal estão correctamente ligados.*
-  **Adaptador VGA componente (ViewSonic P/N: CB-00008906)**

Ligação a uma fonte S-Video

Examine a sua fonte de vídeo para verificar se dispõe de uma tomada de saída S-Video não utilizada:

- Em caso afirmativo, continue com este procedimento.
- Caso contrário, deverá definir novamente o método mais adequado para ligar o dispositivo.

Para ligar o projector a uma fonte S-Video:

1. Utilize um cabo S-Video e ligue uma extremidade à saída S-Video da fonte de vídeo.
2. Conecte a outra extremidade do cabo S-Video à tomada **S-VIDEO** do projetor.

Importante

- *Se a imagem de vídeo seleccionada não for exibida depois do projector estar ligado e da fonte de vídeo correcta estar seleccionada, certifique-se que o dispositivo de fonte de vídeo está ligado e a funcionar correctamente. Verifique, também, se os cabos de sinal estão correctamente ligados.*
- *Se já tiver efectuado uma ligação de Vídeo Componente entre o projector e esta fonte S-Video utilizando as ligações de Vídeo Componente, não é necessário fazer a ligação a este dispositivo utilizando uma ligação S-Video, uma vez que é uma ligação desnecessária com uma qualidade de imagem inferior. Para mais detalhes, consulte "[Ligação a fontes de vídeo](#)" na página 16.*

Ligação a uma fonte de vídeo composto

Examine a sua fonte de vídeo para verificar se dispõe de um conjunto de tomadas de saída de Vídeo Composto não utilizadas:

- Em caso afirmativo, continue com este procedimento.
- Caso contrário, deverá definir novamente o método mais adequado para ligar o dispositivo.

Para ligar o projector a uma fonte de vídeo composto:

1. Utilize um cabo de vídeo e ligue uma extremidade à saída de Vídeo Composto da fonte de vídeo.
2. Conecte a outra extremidade do cabo vídeo à tomada **VIDEO** do projector.

Importante

- *Se a imagem de vídeo seleccionada não for exibida depois do projector estar ligado e da fonte de vídeo correcta estar seleccionada, certifique-se que o dispositivo de fonte de vídeo está ligado e a funcionar correctamente. Verifique, também, se os cabos de sinal estão correctamente ligados.*
- *Apenas precisará de recorrer a uma ligação de Vídeo Composto neste dispositivo se as entradas de Vídeo Componente e S-Video não estiverem disponíveis. Para mais detalhes, consulte "[Ligação a fontes de vídeo](#)" na página 16.*

Reproduzir som através do projector

Pode utilizar o altifalante do projector (mono misturado) nas suas apresentações e ligar também altifalantes externos à tomada de **AUDIO OUT** do projector.

Se possuir um sistema de som separado, poderá preferir ligar a saída de áudio do seu dispositivo de origem de Vídeo a esse sistema de som, em vez de ao projector com áudio mono.

Pode também utilizar um microfone para reproduzir o som através do altifalante do projector.

Uma vez ligado, o áudio pode ser controlado através dos menus no ecrã (OSD). Para mais detalhes, consulte "[Definições de som](#)" na página 33.

A tabela abaixo descreve os métodos de ligação para diferentes dispositivos e a origem do som.

E/S do Projector	Audio in 1	Audio in 2	Microphone
Ligação a Audio in 2	Audio in 2 → Audio in	Audio in 2 → Microphone	
Audio in 1	Computer in 1	Computer in 1 Computer in 2 Composite S-video	N/D
Audio in 2	Computer in 1 Computer in 2 Composite S-video	N/D	Computer in 1 Computer in 2 Composite S-video

O sinal de entrada seleccionado determina o som que será reproduzido pelo altifalante do projector e qual o som que será reproduzido a partir do projector quando a **AUDIO OUT** estiver ligada. Se seleccionar um sinal de PC; o projector poderá reproduzir o som recebido a partir da **AUDIO IN 1/AUDIO IN 2** ou **MIC**.

Sobre a entrada de microfone

- Se pretende utilizar um microfone, ligue um cabo de ficha mini de 3,5 mm ao projector.
- Pode utilizar um microfone sem fios, desde que ligue um módulo sem fios à tomada de entrada de microfone, que funcione bem com os dispositivos associados.

- Para garantir uma utilização com qualidade do microfone sem fios, recomendamos que o seu microfone cumpra os requisitos indicados na tabela abaixo.

Sinal	Parâmetro	Min	Tipo	Máx	
Microfone	Princip. transdutor				Dinâmico
	Impedância	300		1K	ohm
	Resposta de frequência	600		16K	Hz

- Existem duas formas de ajustar o volume do microfone.
 - Ajuste directamente o nível do volume do microfone no menu **Vídeo/Áudio > Definições de som > Volume do microfone.**
 - Ajuste o nível de volume do projector no menu **Vídeo/Áudio > Definições de som > Volume** ou prima os botões de Volume (+, -) no controlo remoto. (O ajuste do volume do projector irá afectar o volume do microfone.)
- Para tornar a entrada de microfone disponível quando o projector se encontra no modo de espera, active a opção **Vídeo/Áudio > Definições de som > Saída de áudio activa.**
- Se o microfone não funcionar, verifique o nível de volume e a ligação do cabo.
- O microfone poderá produzir ruído quando se aproxima demasiado do altifalante do projector. Afaste o microfone do altifalante do projector. Quanto maior for o nível do volume necessário, maior será a distância necessária para o Altifalante para evitar o ruído.

Utilização

Ligar/Desligar o projector

Ligar o projector:



1. Termine as ligações do cabo de alimentação AC e do(s) cabo(s) de sinal periférico.
2. Prima  para ligar o projector.
O projector demora cerca de um minuto a aquecer.
3. Ligue o dispositivo de fonte de vídeo (computador, portátil, DVD, etc.). O projector detecta automaticamente a fonte quando a opção Fonte automática está Activada.
 - Se ligar vários dispositivos ao projector em simultâneo, prima o botão **SOURCE** no projector para seleccionar o sinal desejado ou prima o botão do sinal desejado no controlo remoto.
 - Se o projector não detectar um sinal válido, a mensagem "Sem Sinal" continuará a ser apresentada.
 - Certifique-se de que a função Pesquisa rápida automática no menu FONTE está activada se deseja que o projector procure os sinais automaticamente.



Aviso

- *Retire a tampa da lente antes de ligar o projector.*
- *Nunca olhe directamente para a lente quando a lâmpada estiver ligada. Isso poderá provocar danos na sua visão.*
- *Este ponto focal gera altas temperaturas. Não coloque qualquer objecto junto a este ponto para evitar o risco de incêndio.*

Desligar o projector:

1. Prima  para desligar a lâmpada do projector. Será exibida a mensagem "Desligar? Prima novamente o botão de Energia" no ecrã.
2. Prima novamente  para confirmar.
 - Quando o modo ecológico estiver desligado, o LED de Energia irá começar a piscar e o projector entrará em modo de espera.
 - Quando o modo ecológico estiver ligado, o LED de Energia permanecerá aceso e o projector entrará em modo de espera.
 - Se desejar ligar novamente o projector, deverá esperar que o projector termine o ciclo de arrefecimento e entre no modo de espera. Quando o dispositivo se encontrar em modo de espera, basta premir  para reiniciar o projector.
3. Desligue o cabo de alimentação AC da tomada eléctrica e do projector.
4. Não ligue o projector imediatamente após o ter desligado.

Ajustar a altura do projector

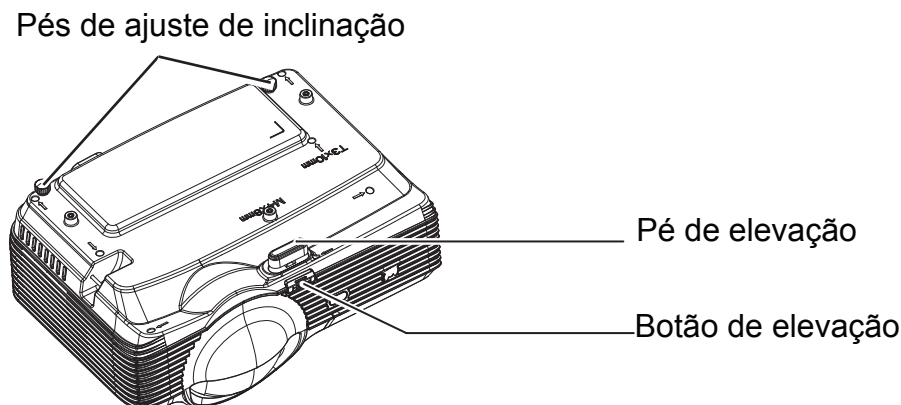

O projector está equipado com um pé de elevação para ajustar a altura da imagem. Para elevar ou baixar a imagem:

1. Para elevar ou baixar a imagem, prima o botão de elevação e eleve ou baixe a parte frontal do projector. Liberte o botão para fixar o ajuste.
2. Para nivelar a imagem no ecrã, rode os pés de ajuste de inclinação para regular a altura com precisão.

Nota

- *Para evitar danos no projector, certifique-se que o pé de elevação e o pés de ajuste de inclinação se encontram totalmente retraídos antes de colocar o projector no seu estojo de transporte.*

Ajustar a focagem e zoom do projector

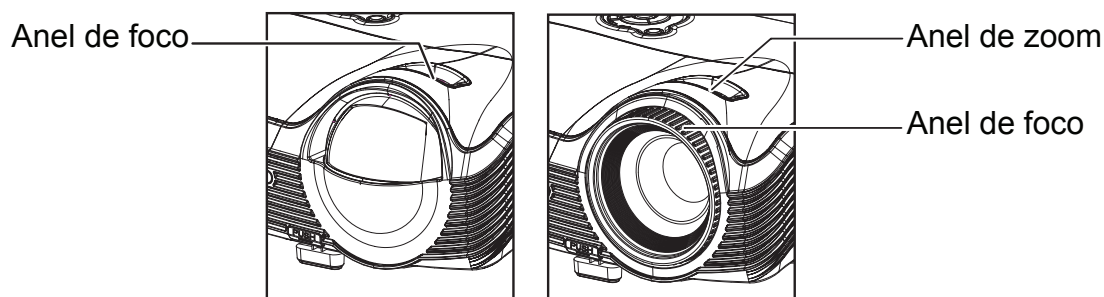

PJD8333s/PJD8633ws

PJD7333/PJD7533w

1. Efectue a focagem da imagem rodando o anel de focagem. Recomendamos que utilize uma imagem fixa para efectuar a focagem.
2. Ajuste o tamanho da imagem rodando o anel de zoom.

Ajustar o tamanho da imagem de projecção

Consulte o gráfico e a tabela abaixo para determinar o tamanho do ecrã e a distância da projecção.

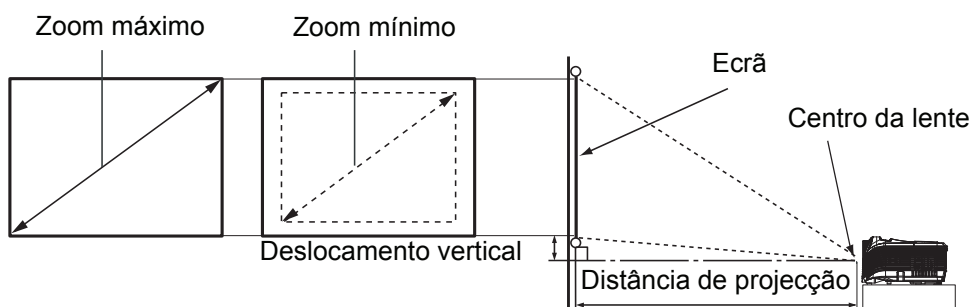

PJD8333s

Ecrã		Distância a partir do ecrã [polegadas (m)]	Altura [polegadas (cm)]	Deslocamento vertical [polegadas (cm)]
Tamanho diagonal [polegadas (cm)]	Largura [polegadas (cm)]			
60 (152)	48 (122)	22 (0,57)	36 (91)	5 (14)
70 (178)	56 (142)	26 (0,67)	42 (107)	6 (16)
90 (229)	72 (183)	34 (0,86)	54 (137)	8 (21)
100 (254)	80 (203)	37 (0,95)	60 (152)	9 (23)
120 (305)	96 (244)	45 (1,14)	72 (183)	11 (27)
150 (381)	120 (305)	56 (1,43)	90 (229)	14 (34)
180 (457)	144 (366)	67 (1,71)	108 (274)	16 (41)

PJD8633ws

Ecrã		Distância a partir do ecrã [polegadas (m)]	Altura [polegadas (cm)]	Deslocamento vertical [polegadas (cm)]
Tamanho diagonal [polegadas (cm)]	Largura [polegadas (cm)]			
60 (152)	51 (129)	19 (0,5)	32 (81)	4 (10)
70 (178)	59 (151)	22 (0,6)	37 (94)	5 (12)
90 (229)	76 (194)	29 (0,7)	48 (121)	6 (15)
100 (254)	85 (215)	32 (0,8)	53 (135)	7 (17)
120 (305)	102 (258)	38 (1,0)	64 (162)	8 (20)
150 (381)	127 (323)	48 (1,2)	79 (202)	10 (25)
180 (457)	153 (388)	57 (1,5)	95 (242)	12 (30)

PJD7333

Ecrã		Distância a partir do ecrã [polegadas (m)]		Altura [polegadas (cm)]	Deslocamento vertical [polegadas (cm)]
Tamanho diagonal [polegadas (cm)]	Largura [polegadas (cm)]	Comprimento mín. (Largo)	Comprimento máx. (Tele)		
40 (102)	34 (86)	44,9 (1,1)	73,8 (1,9)	21 (54)	3,2 (8,1)
60 (152)	51 (129)	67,9 (1,7)	111,2 (2,8)	32 (81)	4,8 (12,1)
80 (203)	68 (172)	90,9 (2,3)	148,5 (3,8)	42 (108)	6,4 (16,2)
100 (254)	85 (215)	113,9 (2,9)	185,9 (4,7)	53 (135)	7,9 (20,2)
150 (381)	127 (323)	171,4 (4,4)	279,4 (7,1)	79 (202)	11,9 (30,3)
200 (508)	170 (431)	228,9 (5,8)	372,8 (9,5)	106 (269)	15,9 (40,4)
250 (635)	212 (538)	286,4 (7,3)	466,3 (11,8)	132 (336)	19,9 (50,5)
300 (762)	254 (646)	343,9 (8,7)	559,7 (14,2)	159 (404)	23,8 (60,6)

PJD7533w

Ecrã		Distância a partir do ecrã [polegadas (m)]		Altura [polegadas (cm)]	Deslocamento vertical [polegadas (cm)]
Tamanho diagonal [polegadas (cm)]	Largura [polegadas (cm)]	Comprimento mín. (Largo)	Comprimento máx. (Tele)		
40 (102)	34 (86)	51 (1,3)	61 (1,5)	21 (54)	2,6 (6,7)
60 (152)	51 (129)	76 (1,9)	91 (2,3)	32 (81)	4,0 (10,1)
80 (203)	68 (172)	101 (2,6)	121 (3,1)	42 (108)	5,3 (13,5)
100 (254)	85 (215)	126 (3,2)	152 (3,9)	53 (135)	6,6 (16,8)
150 (381)	127 (323)	190 (4,8)	228 (5,8)	79 (202)	9,9 (25,2)
200 (508)	170 (431)	253 (6,4)	304 (7,7)	106 (269)	13,2 (33,7)
250 (635)	212 (538)	316 (8,0)	379 (9,6)	132 (337)	16,6 (42,1)
300 (762)	254 (646)	379 (9,6)	455 (11,6)	159 (404)	19,9 (50,5)

Nota

- **Coloque o projector na posição horizontal; outras posições poderão originar o aumento da temperatura e danificar o projector.**
- **Mantenha uma distância igual ou superior a 30 cm entre as partes laterais do projector.**
- **Não utilize o projector em ambientes com fumo. Os resíduos de fumo poderão acumular-se em componentes críticos afectando o projector ou o seu desempenho.**
- **Consulte o seu revendedor para a realização de instalações especiais, tais como a suspensão no tecto.**
- **Existe uma tolerância de 3% entre estes números, devido às variações dos componentes ópticos. Recomendamos que, caso pretenda instalar permanentemente o projector, teste previamente o tamanho e distância de projecção utilizando o projector no local onde vai ser instalado, para permitir ter em conta as características ópticas do projector. Isto ajudará a determinar a posição exacta de montagem, para que seja a mais adequada para o local de instalação.**

Bloquear os botões de controlo

Com os botões de controlo do projector bloqueados, pode impedir que as definições do projector sejam acidentalmente alteradas (por crianças, por exemplo). Quando o **Bloqueio dos botões do painel** estiver activado, os botões de controlo do projector não funcionarão, com excepção do botão **Alimentação**.

1. Prima o botão **Lock** no controlo remoto.
2. Será exibida uma mensagem de confirmação. Selecciona **Sim** para confirmar.

Para desbloquear os botões do painel:

1. Prima o botão **Lock** no controlo remoto.
2. Será exibida uma mensagem de confirmação. Selecciona **Sim** para confirmar.



Importante

- **Se premir o botão **Alimentação** para desligar o projector sem desactivar o bloqueio dos botões do painel, os botões do projector continuarão bloqueados da próxima vez que o ligar.**
- **Os botões do controlo remoto poderão continuar a ser utilizados quando o bloqueio dos botões do painel estiver activado.**

Definir o temporizador de apresentação

O temporizador de apresentação pode indicar o tempo de apresentação no ecrã para o ajudar a gerir melhor o tempo quando estiver a fazer uma apresentação. Siga estes passos para utilizar esta função:

1. Prima o botão **Timer** no controlo remoto para aceder ao menu **Temporizador de apresentação** ou aceda ao menu **Opção > Temporizador de apresentação** e prima **►** para exibir a página **Temporizador de apresentação**.
2. Realce **Período do temporizador** e escolha o período do temporizador premindo **◀/▶**.
3. Prima **▼** para realçar **Mostrar temporizador** e escolha se deseja exibir o temporizador no ecrã premindo **◀/▶**.

Seleção	Descrição
Sempre	Exibe o temporizador no ecrã durante o tempo de apresentação.
1 min/2 min/3 min	Exibe o temporizador no ecrã nos últimos 1/2/3 minuto(s).
Nunca	Oculto o temporizador durante o tempo de apresentação.

4. Prima **▼** para realçar a opção **Posição do temporizador** e defina a posição do temporizador premindo **◀/▶**.
Superior esquerdo → Inferior esquerdo → Superior direito → Inferior direito
5. Prima **▼** para realçar **Método de contagem do temporizador** e seleccione o método de contagem desejado premindo **◀/▶**.

Seleção	Descrição
Contagem crescente	Inicia em 0 até ao tempo predefinido.
Contagem decrescente	Conta de forma decrescente desde o tempo predefinido até 0.

6. Para activar o temporizador de apresentação, realce **Iniciar contagem** e seleccione **Iniciar contagem**. Verá a mensagem exibida no ecrã.
7. Para cancelar o temporizador, aceda ao menu **Opção > Temporizador de apresentação > Iniciar contagem** e realce a opção **Desligar**.

Operação do menu

O projetor possui menus de exibição na tela multi-idioma que lhe permitem efetuar ajustes na imagem e alterar diversas definições.

Como utilizar

1. Prima o botão **MENU/EXIT** no projector ou **Menu** no controlo remoto para abrir o menu OSD.
2. Quando o menu OSD for exibido, utilize ◀/ ▶ para seleccionar qualquer opção no menu principal.
3. Depois de seleccionar o item desejado no menu principal, pressione ▼ para aceder ao submenu para o ajuste da opção.
4. Utilize ▲/ ▼ para seleccionar o item desejado e ajuste as definições com ◀/▶ .
5. Prima o botão **MENU/EXIT** no projector ou **Menu** no controlo remoto para voltar ao menu principal.
6. Prima o botão **MENU/EXIT** duas vezes* no projector ou **Exit** no controlo remoto para sair e guardar as definições.

*Depois de premir a primeira vez, regressará ao menu principal; ao premir a segunda vez, fechará o menu OSD.

Diagrama do menu

Menu Principal	Submenu	Definições		
Imagem	Modo de cor	RGB: Brilhante / PC / Filme / ViewMatch / Utilizador 1 / Utilizador 2 / Quadro branco / Quadro negro / Quadro verde Vídeo: Brilhante / Jogo / Filme / ViewMatch / Utilizador 1 / Utilizador 2 / Quadro branco / DICOM SIM / Quadro verde		
	Modo refer.	RGB: Brilhante / PC / Filme / ViewMatch Vídeo: Brilhante / Jogo / Filme / ViewMatch		
	Luminosidade	0 - 100		
	Contraste	0 - 100		
	Configuração da cor	Temp. Cor	Utilizador / Fresco / Normal / Quente	
		Ganho Vermelho	0 - 100	
		Ganho Verde	0 - 100	
		Ganho Azul	0 - 100	
	Cor do utilizador	Cor	Vermelho / Verde / Azul / Ciano / Magenta / Amarelo	
		Matiz	-99 - +100	
		Saturação	0 - 199	
		Ganho	0 - 199	
	Int. Branco	0 - 10		
	Gama	1 - 8		
	Formato da imagem	XGA: Automático / 4:3 / 16:9 / Pan. WXGA: Automático / 4:3 / 16:9 / 16:10* / Anamórfico * Apenas 16:10 para o modelo PJD7533w / PJD8633ws		
	Modo dinâmico	Ligar / Desligar		
	Distorção	-40 - +40		
Definições de 3D	Sinc. 3D	Ligar / Desligar		
	Formato 3D	Automático / Fotografamas sequenciais / Frame Packing / Superior-Inferior / Side-By-Side		
	Inverter 3D	Ligar / Desligar		
Vídeo/Áudio	Frequência	0 - 31		
	Alinhamento	-5 - +5		
	Posição H.	-10 - +10		
	Posição V.	-10 - +10		
	Zoom	0 - +5		
	Configuração de vídeo	Nitidez	0 - 31	
		Tonalidade	0 - 100	
		Saturação	0 - 100	
	Definições de som	Volume	0 - 10	
		Sem som	Ligar / Desligar	
		Entrada de áudio 2	Entrada de áudio / Entrada de microfone	
Volume do microfone		0 - 10		

Conf.	Projecção	Proj front / Proj tecto / Retro projecção / Retroproj. tecto		
	Conf. do menu	Posição do menu	Superior esquerdo / Superior direito / Centro / Inferior esquerdo / Inferior direito	
		Tempo exib. menu	5 - 60 Seg	
		Transparência do OSD	Desligar - 90	
	Formato HDMI	DVI: RGB Melhorado / RGB Normal / YCbCr HDMI: Automático / RGB Total / RGB limitado / YCbCr		
	Gama HDMI	Normal / Melhorado		
	Ecrã vazio	Preto / Vermelho / Verde / Azul / Ciano / Amarelo / Magenta / Branco		
	Ecrã inicial	Ecrã inicial	Desligar (Preto) / ViewSonic / Azul	
	Mensagem	Ligar / Desligar		
	Fonte automática	Ligar / Desligar		
	Desactivação autom.	Desligar - 60 Minutos		
	Minutos inact	Desligar -12 Horas		
	Definições em espera	Rede	Ligar / Desligar	
		Saída VGA activa	Ligar / Desligar	
		Saída de áudio activa	Ligar / Desligar	
		Desligar rapidamente	Ligar / Desligar	
		Reinício inteligente	Ligar / Desligar	
		DC 12V	Ligar / Desligar	
	Controlo LAN	LAN com fios	Estado	Desligar / Ligar
			DHCP	Ligar / Desligar
			Endereço IP do projector	
			Máscara de sub-rede	
			Gateway predefinido	
			Servidor de DNS	
			Aplicar	
		LAN sem fios	Estado	
			SSID	
Endereço IP				
Modo de ligação				
Reiniciar rede		Reiniciar / Cancelar		

Opção	Legendas	Desligar/ Lg1~Lg4/ T1~T2		
	Senha	Alterar senha	Int. nova senha	Confirmar senha
		Senha	Sim / Não	
		Eliminar senha	Int. senha actual	Eliminar senha Sim / Não
	Temporizador de apresentação	Período do temporizador	0 - 240 Min	
		Mostrar temporizador	Sempre / 1 Min / 2 Min / 3 Min / Nunca	
		Posição do temporizador	Superior esquerdo / Inferior esquerdo / Superior direito / Inferior direito	
		Método de contagem do temporizador	Contagem decrescente / contagem crescente	
		Iniciar contagem	Iniciar contagem / Desligar	
	Altitude elevada	Ligar / Desligar		
	Conf. da lâmp.	Tempo da lâmpada		
		Repor tempo da lâmpada	Sim / Não	
		Modo ECO	Ligar / Desligar	
		Temporizador ECO Dinâmico	Desligar / 5 / 10 / 15 / 20 / 25 / 30 min	
	O meu botão	Luminosidade / Contraste / Configuração da cor / Projecção / Posição do menu / Definições de 3D / Modo Eco / Modo dinâmico / Transparência do OSD / Legendas / Desactivação autom. / Minutos inact / Fonte automática		
Padrão	Desligar / 1 / 2 / 3 / 4 / 5 / Utilizador			
CEC	Ligar / Desligar			
Predef. de fábrica	Sim / Não			
Idioma	English / Deutsch / Français / Español / Italiano / Русский / 한국어 / ไทย / Português / 简体中文 / 繁體中文 / 日本語 / Nederlands / Svenska / Türkçe / Suomi / Polski / Indonesia / العربية / हिन्दी			
Informações	Fonte de entrada			
	Resolução			
	Frequência H.			
	Frequência V.			
	Tempo da lâmpada			
	Endereço MAC			

Imagem

Modo de cor

Existem muitas predefinições optimizadas para vários tipos de imagens.

- **Brilhante:** Maximiza a luminosidade da imagem projectada. Este modo é adequado para ambientes em que é necessária uma luminosidade muito elevada.
- **PC:** Adequado para apresentações em ambientes com luz natural para corresponder às cores do PC ou do computador portátil.
- **Jogo:** Adequado para jogar jogos.
- **Filme:** É apropriado para reproduzir filmes com elevado nível de cor. Este modo é adequado para visualização num ambiente escuro (pouco iluminado)
- **ViewMatch:** Muda entre o desempenho de alto brilho e o desempenho de precisão de cor.
- **Utilizador 1:** Memoriza as definições do utilizador 1.
- **Utilizador 2:** Memoriza as definições do utilizador 2.
- **Quadro branco:** Para tipo de ecrã de projecção branco.
- **DICOM SIM:** Recomendado para ficheiros do formato DICOM no modo de simulação.
- **Quadro verde:** Para tipo de ecrã de projecção verde.

Nota

- *A opção DCIM SIM destina-se apenas para efeitos de formação e referência. Não é utilizada para diagnóstico.*
- *DICOM é um acrónimo de Digital Imaging and Communications in Medicine. É uma norma criada pela American College of Radiology e pela National Electrical Manufacturers Association. Esta norma especifica o método de dados de imagem digital a transferir de um sistema para outro.*

Modo refer.

Seleccione um modo de imagem que satisfaz as suas necessidades para a qualidade da imagem e efectue outros ajustes na imagem. Esta função está disponível apenas quando as opções Utilizador 1 ou Utilizador 2 estiverem seleccionadas.

- **Brilhante:** Maximiza a luminosidade da imagem projectada. Este modo é adequado para ambientes em que é necessária uma luminosidade muito elevada.
- **PC:** Adequado para apresentações em ambientes com luz natural para corresponder às cores do PC ou do computador portátil.
- **Jogo:** Adequado para jogar jogos.
- **Filme:** É apropriado para reproduzir filmes com elevado nível de cor. Este modo é adequado para visualização num ambiente escuro (pouco iluminado).
- **ViewMatch:** Muda entre o desempenho de alto brilho e o desempenho de precisão de cor.

Luminosidade

Aumentar ou diminuir o brilho da imagem.

Contraste

Definir a diferença entre áreas claras e áreas escuras.

Configuração da cor

Ajustar a temperatura da cor. Com uma temperatura mais elevada o ecrã parece mais frio; com temperatura mais baixa, o ecrã parece mais quente. Se seleccionar "Utilizador", poderá alterar a intensidade de cada uma das 3 cores (Ganho Vermelho, Ganho Verde, Ganho Azul) para personalizar a temperatura da cor do utilizador.

Cor do utilizador

A Cor do utilizador oferece seis conjuntos (RGBMY) de cores para ajustar. Ao seleccionar cada cor, poderá ajustar independentemente o seu intervalo, matiz, saturação e ganho de acordo com a sua preferência.

Int. Branco

Aumentar o brilho das áreas brancas.

Gama

Modificar a visualização de cenários escuros. Com um valor de gama mais elevada, os cenários mais escuros ficarão mais claros.

Formato da imagem

Seleccionar como a imagem se ajusta no ecrã:

- Automático: Dimensiona proporcionalmente a imagem para se adaptar à resolução nativa do projector relativamente à largura horizontal ou vertical. Pode aproveitar o seu ecrã ao máximo sem alterar a proporção da imagem de origem.
- 4:3: Dimensiona uma imagem, de forma a que seja apresentada no centro do ecrã, no formato 4:3.
- 16:9: Dimensiona uma imagem, de forma a que seja apresentada no centro do ecrã, no formato 16:9.
- 16:10: Dimensiona uma imagem, de forma a que seja apresentada no centro do ecrã, no formato 16:10.
- Pan./Anamórfico: Diminui a distorção da proporção aproximando-se da proporção original no centro da imagem e distribuindo a maior parte da distorção pelas extremidades da imagem exibida.

Nota

- *Panorâmico para o modelo XGA; Anamórfico para o modelo WXGA.*
- *Apenas 16:10 para o modelo PJD7533w / PJD8633ws.*

Modo dinâmico

Escolha "Ligar" para reduzir o brilho lâmpada, o que irá detectar automaticamente o nível de luminosidade do conteúdo e reduzir o consumo de energia (até 70 por cento). Escolha "Desligar" para desactivar o Modo dinâmico.

Nota

- *Se for seleccionada a opção "Ligar" para o Modo dinâmico, a opção Modo ECO será desactivada.*

Distorção

Corrigir manualmente as imagens distorcidas resultantes de uma projecção inclinada. Prima o botão de Distorção ▲ / ▼ no projector ou controlo remoto para exibir a página de correcção de distorção.

Prima ▲ para corrigir a distorção da parte superior da imagem.

Prima ▼ para corrigir a distorção da parte inferior da imagem.

Definições de 3D

O projector oferece uma função de 3D que permite visualizar filmes, vídeos e eventos desportivos em 3D de forma mais realista apresentando a profundidade das imagens. Para ver imagens 3D precisa de utilizar um par de óculos 3D.

Sinc. 3D

Caso detecte a inversão da profundidade da imagem, active esta função para corrigir o problema.

Formato 3D

Utilize esta função para escolher um formato 3D apropriado se o projector não reconhecer o formato 3D.

Se o sinal 3D for transmitido por um dispositivo compatível com HDMI 1.4a, o projector detectará o sinal das informações de Sinc. 3D e projectará automaticamente as imagens no formato 3D. Em outros casos, poderá ser necessário seleccionar manualmente um formato de Sinc. 3D para o projector para projectar imagens 3D correctamente.

Nota

- *O Formato 3D estará disponível quando estiver seleccionada a opção "Ligar" para a função de Sinc. 3D.*
- *A predefinição será "Automático" quando a fonte de entrada for HDMI.*
- *A predefinição será "Side-By-Side" quando a fonte de entrada for vídeo ou computador. "Automático" estará indisponível.*
- *O nível de luminosidade da imagem projectada irá diminuir.*
- *O Modo de cor não pode ser ajustado.*

Inverter 3D

- Ligar: Inverter o conteúdo das imagens esquerda e direita.
- Desligar: Conteúdo da imagem predefinida.

Vídeo/Áudio

Frequência

Ajustar o sincronismo do projector em relação ao computador.

Nota

- *Esta função é suportada apenas no modo de computador.*

Alinhamento

Ajustar a fase do projector em relação ao computador.

Nota

- *Esta função é suportada apenas no modo de computador.*

Posição H.

Ajustar a imagem para a esquerda ou para a direita dentro da área de projecção.

Posição V.

Ajustar a imagem para cima ou para baixo dentro da área de projecção.

Zoom

Utilizando o controlo remoto

1. Prima o botão Magnify no controlo remoto para exibir a barra de Zoom.
2. Prima ◀/▶ para ampliar a imagem até o tamanho desejado.
3. Prima "Enter" no projector ou no controlo remoto para mudar para o modo de deslocamento e prima os botões direccionais para navegar pela imagem. É necessário que a barra de zoom seja apresentada no ecrã se deseja mudar para o modo de deslocamento.
4. Para diminuir o tamanho da imagem, prima o botão Magnify e prima ◀ repetidamente até restaurar o tamanho original.

Utilizando o menu OSD

1. Prima o botão **MENU/EXIT** no projector ou **Menu** no controlo remoto e depois prima ▶ até realçar o menu Vídeo/Áudio.
2. Prima ▶ para realçar Zoom.
3. Repita os passos 2-4 da secção Utilizando o controlo remoto.

Configuração de vídeo

Permite-lhe aceder ao menu de Configuração de vídeo.

- Nitidez: Tornar a imagem mais nítida ou mais suave.
- Tonalidade: Mudar as cores em direcção ao vermelho ou verde.
- Saturação: Ajustar uma imagem de vídeo de preto e branco até totalmente saturada de cor.

Definições de som

Permite-lhe aceder ao menu de Definições de som.

- Volume: Ajustar o nível de volume do projector.
- Sem som: Activa e desactiva o áudio do projector.
- Entrada de áudio: Mudar a função de Entrada de Áudio 2 para a função de entrada de áudio ou entrada de microfone.
- Volume do microfone: Ajustar o nível de volume do microfone.

Conf.

Projecção

Ajustar a imagem para coincidir com a orientação do projector: vertical ou invertido, à frente ou atrás do ecrã. Inverter ou reverter a imagem correspondentemente.

Conf. do menu

Permite-lhe aceder à Conf. do menu.

- Posição do menu: Escolher a localização do menu no ecrã.
- Tempo exib. menu: Duração da exibição do menu OSD (contagem em segundos, iniciada no estado inactivo).
- Transparência do OSD: Seleccionar para alterar o nível de transparência do fundo do menu OSD.

Formato HDMI

Selecciona automaticamente ou manualmente o formato HDMI apropriado.

Nota

- *Esta função está disponível apenas quando a porta de entrada HDMI estiver a ser utilizada.*
- *Quando o Formato HDMI estiver definido como "Automático", a opção Gama HDMI estará desactivada.*

Gama HDMI

- Melhorado: O intervalo para o sinal de saída HDMI é de 0 - 255.
- Normal: O intervalo para o sinal de saída HDMI é de 16 - 235.

Ecrã vazio

Para seleccionar a cor do ecrã quando a função Ecrã vazio estiver activada.

Ecrã inicial

Permite seleccionar o ecrã de logótipo que é visualizado durante o arranque do projector. Estão disponíveis quatro opções: Logótipo ViewSonic, Ecrã preto, Captura do ecrã ou Ecrã azul.

Mensagem

Activar ou desactivar a caixa de mensagem no canto inferior direito do ecrã.

Fonte automática

Procurar automaticamente todas as fontes de entrada de sinal se esta função do menu OSD estiver activada.

A função irá parar o processo de procura automática de sinal e fixará a fonte de sinal preferida se a função Fonte automática estiver desactivada.

Desactivação autom.

Permite a desactivação automática do projector se não for detectado qualquer sinal de entrada após um período de tempo especificado.

Minutos inact

O projector irá desligar automaticamente quando a contagem decrescente terminar, tenha ou não detectado sinal.

Definições em espera

Rede

Definir se a função de rede funciona quando o projector se encontra em modo de espera (desligado mas ligado à alimentação AC).

Nota

- *Menos de 0,5W de consumo de energia quando a rede está desligada.*
- *Quando o modo de Poupança de Energia estiver activado, as definições de Saída VGA activa e Saída de áudio activa não estarão disponíveis.*

Saída VGA activa

Definir se a função de SAÍDA VGA funciona quando o projector se encontra em suspensão (desligado mas ligado à alimentação AC).

Saída de áudio activa

Definir se a função de saída de áudio funciona quando o projector se encontra em suspensão (desligado mas ligado à alimentação AC).

Desligar rapidamente

- Ligar: O projector irá encerrar imediatamente sem arrefecer.
- Desligar: O projector irá encerrar seguindo o procedimento normal de arrefecimento.

Reinício inteligente

Se seleccionar a opção Ligar o projector irá reiniciar imediatamente, 3 segundos após o seu encerramento. Após 3 minutos, se o projector não for ligado novamente, irá entrar directamente no modo de espera.

DC 12V

Definir se a função de DC12V funciona quando o projector se encontra em modo de espera (desligado mas ligado à alimentação AC).

Controlo LAN

LAN com fios

Permite-lhe aceder ao menu de definições da LAN com fios. Consulte a página [38](#).

- Estado: Exibir o estado do projector.
- DHCP: Abreviatura de Protocolo de Configuração Dinâmica de Anfitrião. Este protocolo atribui automaticamente Endereços IP aos dispositivos de rede.
 - Quando o protocolo "DHCP" está definido para "Ligar", demorará algum tempo a obter o endereço IP do servidor DHCP.
 - Quando o protocolo "DHCP" está definido para "Desligar", o utilizador deverá definir manualmente o endereço IP.
- Endereço IP do projector: Endereço numérico para identificar os computadores da rede. Esta função apenas pode ser utilizada quando o protocolo DHCP estiver desactivado.
 - O endereço IP é o número que identifica este projector na rede. Não poderão existir dois dispositivos com o mesmo Endereço IP na mesma rede.
 - O Endereço IP "0.0.0.0" não é permitido.
- Máscara de sub-rede: Um valor numérico para definir o número de bits utilizados para um endereço de rede de uma rede dividida (ou sub-rede) num Endereço IP. Esta função apenas pode ser utilizada quando o protocolo DHCP estiver desactivado.
 - A Máscara de sub-rede "0.0.0.0" não é permitida.

- Gateway predefinido: Um servidor (ou router) para comunicar através de redes (sub-redes) que estão divididas pela Máscara de sub-rede. Esta função apenas pode ser utilizada quando o protocolo DHCP estiver desactivado.
- Servidor de DNS: Configure o endereço do servidor de DNS quando o protocolo DHCP estiver desactivado.
- Aplicar: Guardar e executar as definições de LAN com fios.

LAN sem fios

Permite-lhe aceder ao menu de definições da LAN sem fios. Consulte a página [39](#).

- Estado: Exibir o estado do projector.
- SSID: Exibir a informação de SSID do projector.
- Endereço IP: Endereço numérico para identificar os computadores da rede. Esta função apenas pode ser utilizada quando o protocolo DHCP estiver desactivado.
 - O endereço IP é o número que identifica este projector na rede. Não poderão existir dois dispositivos com o mesmo Endereço IP na mesma rede.
 - O Endereço IP "0.0.0.0" não é permitido.
- Modo de ligação: Métodos para ligar a redes sem fios com dispositivos Wi-Fi.

Reiniciar rede

Quase ocorram problemas na ligação de rede e seja necessário reiniciar as definições da rede, pode aceder ao menu **Conf. > Controlo LAN > Reiniciar rede** para reiniciar a função da rede.

Opção

Legendas

Activar ou desactivar as legendas seleccionando Lg1 (legendas 1, o canal mais comum), Lg2, Lg3, Lg4, T1, T2 ou Desligar.

Senha

Definir, alterar ou eliminar a senha. Quando a função de senha estiver activada, será necessário introduzir a senha predefinida para projectar a imagem quando o projector for ligado.

Temporizador de apresentação

Lembrar o apresentador que terá de terminar a apresentação dentro de um determinado tempo.

Altitude elevada

Utilize esta função para permitir que as ventoinhas funcionem continuamente à velocidade máxima para atingir o apropriado arrefecimento de altitude elevada do projector.

Conf. da lâmp.

Permite-lhe aceder ao menu de Conf. da lâmp..

- Tempo da lâmpada: Exibir o tempo decorrido de utilização da lâmpada (em horas).
- Repor tempo da lâmpada: Repor o tempo da lâmpada para 0 horas.
- Modo ECO: Utilize esta função para diminuir a luz da lâmpada do projector, o que irá diminuir o consumo de energia e aumentar a vida útil da lâmpada.

- Temporizador ECO Dinâmico (RC): Define o temporizador de activação da função Eco dinâmico. A lâmpada do projector irá reduzir o brilho quando o temporizador terminar.

O meu botão

Permitir que o utilizador defina um botão de atalho no controlo remoto para seleccionar um item de função do menu OSD.

Padrão

O projector pode exibir vários padrões de teste. Ajuda-o a ajustar o tamanho da imagem e o foco e garante que a imagem projectada está sem distorções.

CEC

Se o projector estiver ligado a um leitor de DVD com um cabo HDMI, seleccione Ligar para activar o leitor de DVD quando ligar o projector.

Predef. de fábrica

Repor as predefinições de fábrica.

Nota

- *As definições seguintes não são repostas: Distorção, Senha, Projecção, Altitude elevada e Idioma.*

Idioma

Seleccionar o idioma utilizado pelo menu no ecrã.

Informações

Fonte de entrada

Exibir a fonte de entrada actual.

Resolução

Exibir a resolução da fonte de entrada actual.

Frequência H.

Exibir a frequência horizontal da imagem actual.

Frequência V.

Exibir a frequência vertical da imagem actual.

Tempo da lâmpada

Exibir o tempo decorrido de utilização da lâmpada (em horas).

Endereço MAC

Exibir o endereço MAC.

Controlar o projector através de um ambiente LAN

Pode gerir e controlar o projector a partir de um ou mais computadores remotos se estes estiverem correctamente ligados à mesma rede local.

Ligação com fios

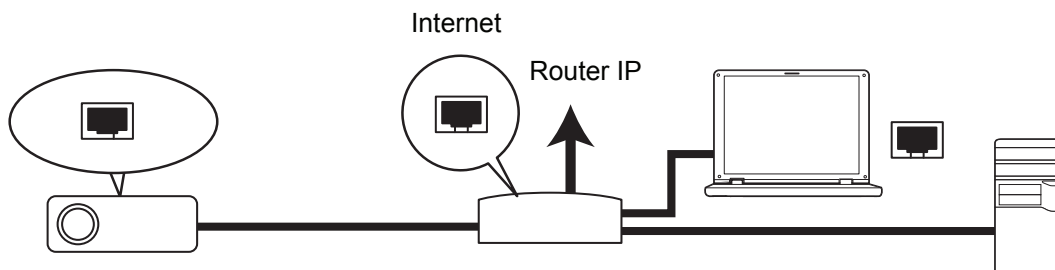

Se estiver num ambiente DHCP:

1. Utilize um cabo RJ45 e ligue uma extremidade à ficha de entrada LAN RJ45 do projector e a outra extremidade à porta RJ45 da sua Ethernet ou router.
2. Prima o botão **MENU/EXIT** no projector ou **Menu** no controlo remoto e aceda ao menu **Conf. > Controlo LAN**.
3. Realce a opção **LAN com fios** e prima **ENTER** no projector ou **Enter** no controlo remoto.
4. Certifique-se de que o **Estado** está **Ligar**.
5. Prima **▼** para realçar **DHCP** e prima **◀/▶** para seleccionar **Ligar**.
6. Prima **▼** para realçar **Aplicar** e prima **ENTER** no projector ou **Enter** no controlo remoto.
7. Aguarde cerca de 15 - 20 segundos e depois aceda novamente à página LAN com fios. As definições de **Endereço IP**, **Máscara de sub-rede**, **Gateway predefinido** e **Servidor DNS** do projector serão exibidas. Anote o endereço IP exibido na linha **Endereço IP do projector**.

Importante

- Se o **Endereço IP** do projector continuar a não ser exibido, contacte o seu administrador de rede.
- Se os cabos **RJ45** não estiverem correctamente ligados, as definições de **Endereço IP**, **Máscara de sub-rede**, **Gateway predefinido** e **DNS** apresentarão o endereço **0.0.0.0**. Certifique-se de que os cabos se encontram devidamente ligados e execute novamente os procedimentos indicados acima.
- Se deseja ligar o projector no modo de espera, certifique-se de que selecciona **RJ45** e obtém as informações de **Endereço IP**, **Máscara de sub-rede**, **Gateway predefinido** e **DNS** depois de ligar o projector.

Se estiver num ambiente não-DHCP:

1. Repita os passos 1-4 indicados acima.
2. Prima **▼** para realçar **DHCP** e prima **◀/▶** para seleccionar **Desligar**.

3. Contacte o seu administrador de rede para saber as definições de **Endereço IP**, **Máscara de sub-rede**, **Gateway predefinido** e **Servidor de DNS** do projector.
4. Prima ▼ para seleccionar o item que deseja modificar e prima **ENTER** no projector ou **Enter** no controlo remoto.
5. Prima ◀ / ▶ para deslocar o cursor e depois introduza o valor.
6. Para guardar as definições, prima **ENTER** no projector ou **Enter** no controlo remoto. Se não deseja guardar as definições, prima **MENU/EXIT** no projector ou **Menu** no controlo remoto.
7. Prima ▼ para realçar **Aplicar** e prima **ENTER** no projector ou **Enter** no controlo remoto.

☞ **Importante**

- *Se os cabos RJ45 não estiverem correctamente ligados, as definições de Endereço IP, Máscara de sub-rede, Gateway predefinido e DNS apresentarão o endereço 0.0.0.0. Certifique-se de que os cabos se encontram devidamente ligados e execute novamente os procedimentos indicados acima.*
- *Se deseja ligar o projector no modo de espera, certifique-se de que selecciona RJ45 e obtém as informações de Endereço IP, Máscara de sub-rede, Gateway predefinido e DNS depois de ligar o projector.*

Ligação sem fios

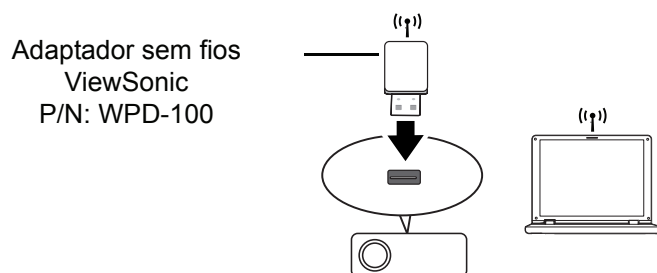

Para ligar ao projector sem fios, deverá ligar um adaptador de rede sem fios ViewSonic (opcional) ao conector USB Tipo A do projector e depois deverá efectuar alguns passos de configuração no OSD.

1. Certifique-se de que o projector se encontra ligado.
2. Prima o botão **MENU/EXIT** no projector ou **Menu** no controlo remoto e aceda ao menu **Conf. > Controlo LAN**.
3. Realce a opção **LAN sem fios** e prima **ENTER** no projector ou **Enter** no controlo remoto.
4. Certifique-se de que o **Estado** está **Ligar**.
5. Certifique-se de que a informação de **SSID** é exibido.
6. No modo **AP**, é necessário utilizar o utilitário de ligação sem fios do seu computador para procurar o SSID do projector e ligar ao mesmo. A primeira senha de ligação à rede Wi-Fi é "87654321". Em seguida, poderá procurar o projector com o vsPresenter. Para utilizar o modo Cliente, deverá ligar o computador e o projector ao mesmo router AP e efectuar as ligações com o mesmo endereço IP.

Sobre os modos AP e Cliente

No modo AP, é necessário utilizar o utilitário de ligação sem fios do computador para procurar o SSID do projector e ligar ao mesmo. Em seguida, poderá procurar o projector com o vsPresenter.

No modo Cliente, deverá ligar o computador e o projector ao mesmo router AP e efectuar as ligações com o mesmo endereço IP.

O diagrama seguinte descreve como aceder à Internet nos modos AP e Cliente.

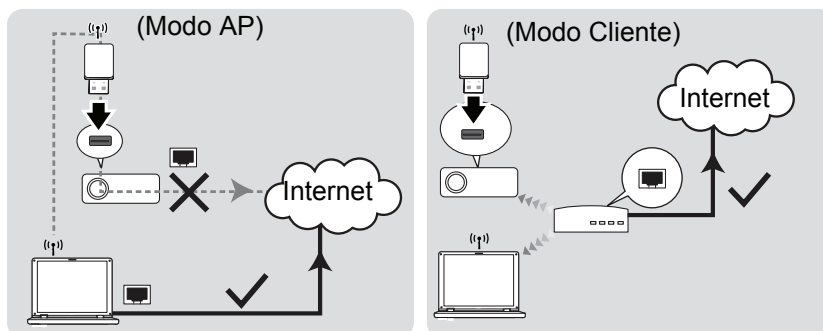

Importante

- ***Se necessitar de mais informações acerca dos modos AP e Cliente, consulte manuais para routers sem fios disponíveis geralmente em lojas de artigos de informática.***

Controlar o projector através de um navegador Web

Quando tiver o endereço IP correcto do projector e o mesmo se encontrar ligado ou em modo de espera, pode utilizar qualquer computador na mesma rede local para controlar o projector.

Importante

- **Se utilizar Microsoft Internet Explorer, certifique-se de que utiliza a versão 7.0 ou superior.**
- **As capturas de ecrã incluídas neste manual servem apenas como referência e poderão ser diferentes dos ecrãs reais.**

1. Introduza o endereço do projector na barra de endereço do seu navegador e prima Enter (Confirmar).



2. Será aberta a página de ViewSonic Network Control (Controlo de Rede ViewSonic).

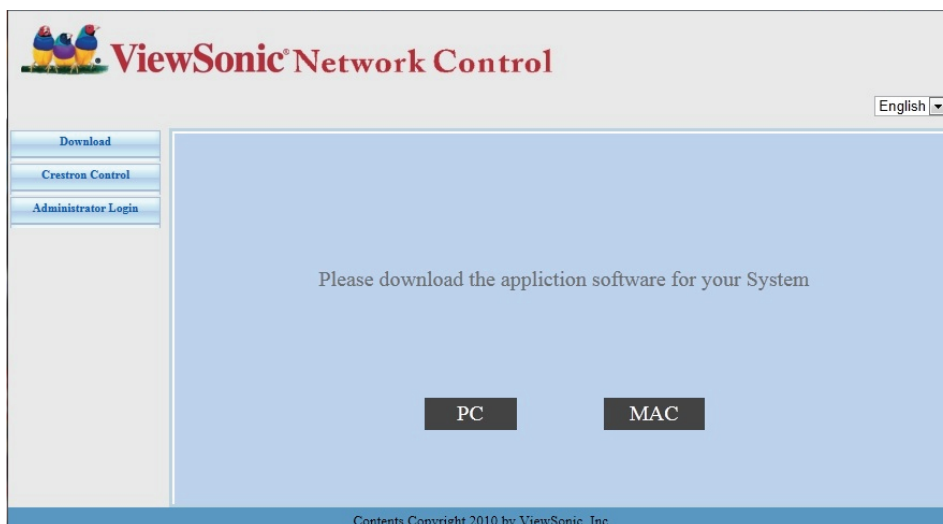

3. Clique em Administrator Login (Início de sessão do Administrador) e introduza a senha predefinida "0000" para iniciar sessão.

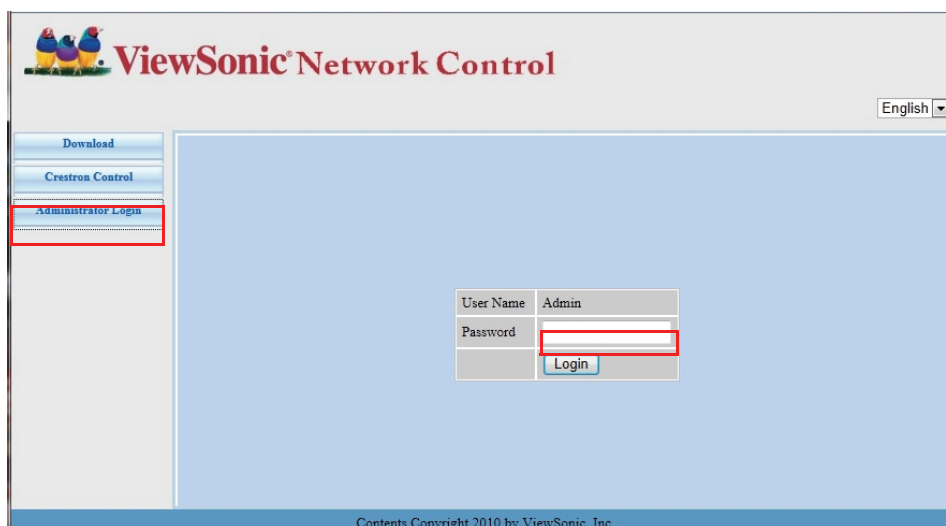

4. Será apresentada a página principal do ViewSonic Network Control (Controlo de Rede ViewSonic).

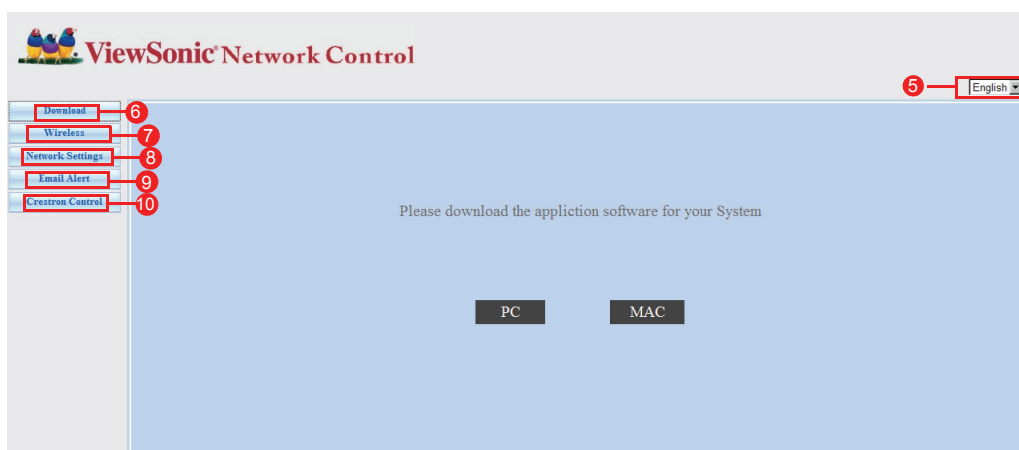

5. Para alterar o idioma das páginas Web, clique na seta para baixo para exibir uma lista pendente e seleccione o idioma desejado.
6. Para transferir o vsPresenter, clique em PC ou MAC, dependendo do sistema operativo do seu computador. Para mais detalhes, consulte ["Exibir imagens através do vsPresenter" na página 46](#).
7. A página Wireless (Sem Fios) exibe as informações de LAN sem fios.
8. Network Settings (Definições da rede): Disponibiliza definições de rede.
9. Email Alert (Alerta de e-mail): Permite-lhe configurar o servidor de correio e enviar mensagens de erro do sistema para o seu administrador de rede.
10. A página Crestron (eControl) apresenta a interface do utilizador Crestron eControl. Para mais detalhes, consulte ["Sobre o controlo Crestron" na página 42](#).

Sobre o controlo Crestron

1. A página Crestron (eControl) apresenta a interface do utilizador Crestron eControl. A página eControl oferece vários botões virtuais para controlar o projector ou ajustar as imagens projectadas.

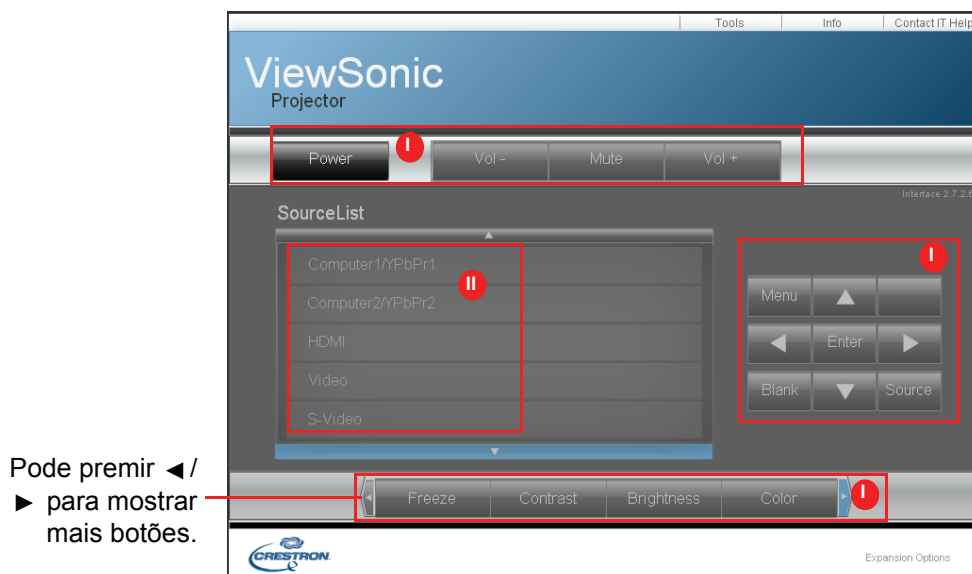

- i. Estes botões funcionam do mesmo modo que os botões nos menus OSD ou no controlo remoto.
- ii. Para mudar entra sinais de entrada, clique no sinal desejado.

Importante

- **O botão de Menu também pode ser utilizado para voltar aos menus OSD anteriores, sair e guardar as definições do menu.**
- **A lista de fontes de entrada varia de acordo com os conectores disponíveis no projector.**
- **Quando utilizar o painel de controlo do projector ou o controlo remoto para alterar definições no menu OSD, o navegador demorará algum tempo a sincronizar essas alterações com o projector.**

2. A página de Tools (Ferramentas) permite-lhe gerir o projector, configurar as definições de controlo LAN e aceder com segurança ao controlo em rede remota neste projector.

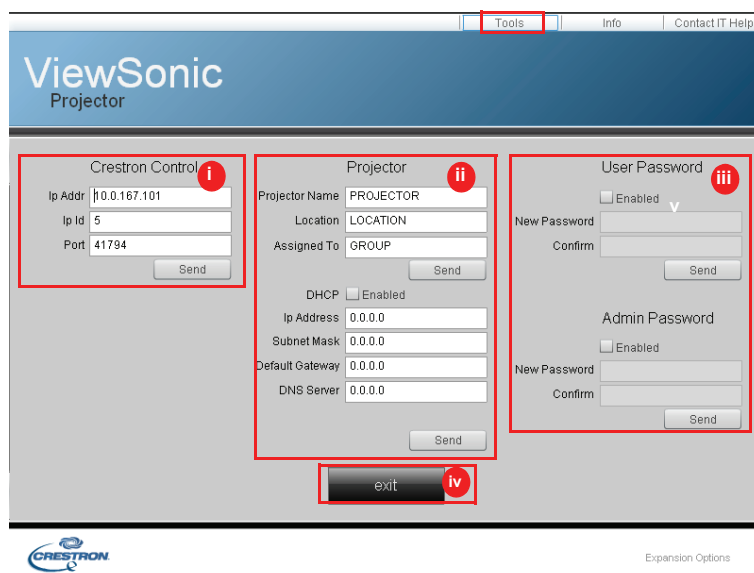

The screenshot shows the 'ViewSonic Projector' web interface. At the top, there are tabs for 'Tools', 'Info', and 'Contact IT Help'. The main content area is divided into three panels, each with a red box and a letter in a red circle:

- Panel i (Crestron Control):** Contains fields for 'Ip Addr' (0.0.167.101), 'Ip Id' (5), and 'Port' (41794), with a 'Send' button below.
- Panel ii (Projector):** Contains fields for 'Projector Name' (PROJECTOR), 'Location' (LOCATION), and 'Assigned To' (GROUP), with a 'Send' button below. Below these are network settings: 'DHCP' (checkbox), 'Ip Address' (0.0.0.0), 'Subnet Mask' (0.0.0.0), 'Default Gateway' (0.0.0.0), and 'DNS Server' (0.0.0.0), with a 'Send' button at the bottom.
- Panel iii (User Password):** Contains 'New Password' and 'Confirm' fields, with a 'Send' button below. Below that are 'Admin Password' settings: 'Admin Password' (checkbox), 'New Password', and 'Confirm', with a 'Send' button at the bottom.

At the bottom center, there is an 'exit' button with a red box and the letter 'iv' in a red circle. The ViewSonic logo is at the top left, and the Crestron logo is at the bottom left. 'Expansion Options' is at the bottom right.

- i. Esta área é utilizada apenas com o Sistema de Controlo Creston. Contacte a Creston ou consulte o manual do utilizador Creston para obter informações de configuração.
- ii. Esta área é utilizada para atribuir o nome do projector, associando-o a um determinado local, definir uma pessoa responsável e ajustar as definições de rede.
- iii. Esta área é utilizada para definir as senhas de Utilizador e Administrador. Quando a protecção por senha estiver activada, serão impedidas alterações não autorizadas à configuração do projector.

Importante

- **Para evitar erros, introduza apenas caracteres alfanuméricos na página de Tools (Ferramentas).**
 - **Após efectuar os ajustes, prima o botão Send (Enviar) e os dados serão guardados no projector.**
- iv. Prima **Exit (Sair)** para voltar à página de controlo em rede remota.

Tenha atenção ao limite de caracteres introduzidos (incluindo espaços e outros sinais de pontuação) indicados na lista seguinte:

Categoria do item	Comprimento da introdução	Número máximo de caracteres
Creston Control (Controlo Crestron)	Endereço IP	15
	ID de IP	2
	Porta	5
Projector	Nome do projector	10
	Localização	9
	Atribuído a	9
Network Configuration (Configuração da rede)	DHCP (Activado)	(N/D)
	Endereço IP	15
	Máscara de sub-rede	15
	Gateway predefinido	15
	Servidor de DNS	15
User Password (Senha do utilizador)	Activado	(N/D)
	Nova senha	20
	Confirmar	2
Admin Password (Senha do administrador)	Activado	(N/D)
	Nova senha	20
	Confirmar	20

3. A página de info (Informações) mostra as informações e o estado deste projector.

Prima **exit (Sair)** para voltar à página de controlo de rede remota Crestron.

4. Depois de premir o botão "Contact IT Help (Contactar ajuda de TI)", a janela de Title (Título) será apresentada no canto superior direito do ecrã. Poderá enviar mensagens para os administradores/utilizadores do software RoomView que estejam ligados à mesma rede local.

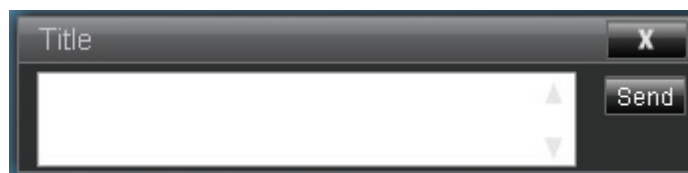

Importante

- **Envie mensagens apenas com letras e números em Inglês.**

Para mais informações, visite <http://www.crestron.com> e www.crestron.com/getroomview.

****Crestron RoomView**

Não página "Edit Room (Sala de edição)", introduza o Endereço IP (ou nome do anfitrião) como indicado no menu apresentado no ecrã (OSD) do projector e "05" para IPID, "41794" para a porta de controlo Creston reservada.

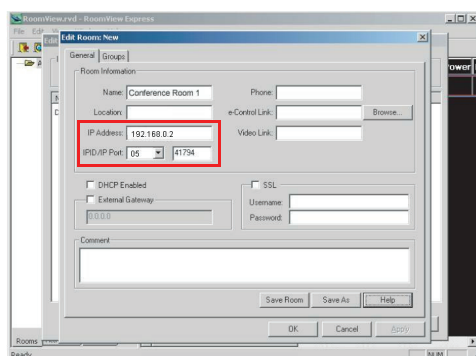

Sobre a configuração e método de comando do Crestron RoomView, aceda ao Web site abaixo para obter o Guia do Utilizador do RoomView e outras informações:

http://www.crestron.com/features/roomview_connected_embedded_projectors_devices/resources.asp

Exibir imagens através do vsPresenter

Transferir e instalar o vsPresenter

O vsPresenter é uma aplicação executada no PC anfitrião. Esta aplicação ajuda a ligar o seu computador a um projector de rede disponível e a transferir o conteúdo do ambiente de trabalho para o projector de rede através da ligação de rede local.

1. Aceda à página principal do Network Control (Controlo de rede). Para mais detalhes, consulte os passos 1-2 na página 41.
2. Transfira o vsPresenter.
3. Quando a transferência estiver concluída, instale o software no seu computador clicando no ficheiro exe. Siga as instruções apresentadas no ecrã para concluir a instalação.
4. Execute o vsPresenter.
5. Seleccione a zona de exibição clicando em 1, 2, 3, 4, L, R, Tudo ou Fundo e introduza a senha. A palavra-passe predefinida é "0000".

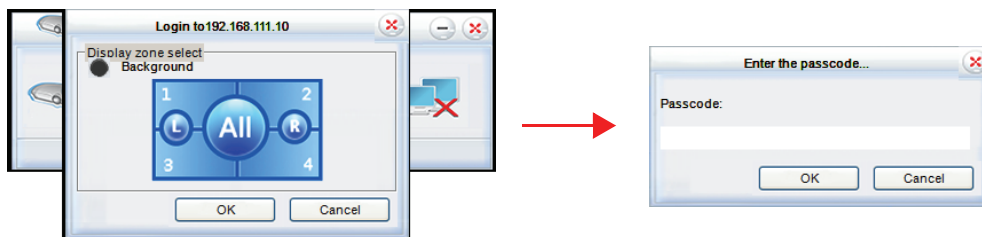

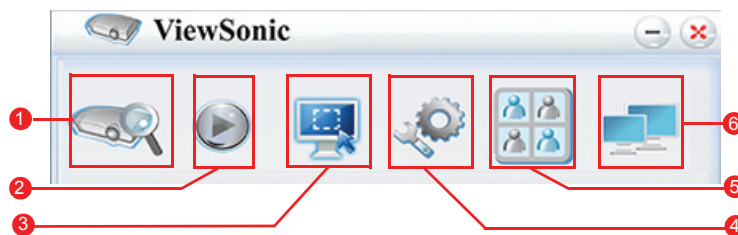

Utilizar o vsPresenter

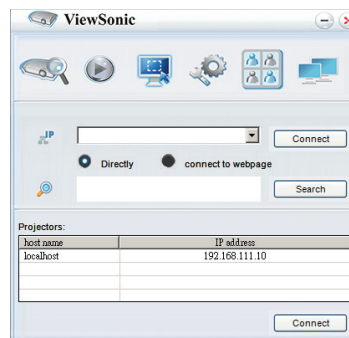

1. A página Search (Procurar) permite-lhe procurar e ligar a um projector.



- i. Para ligar a um projector, seleccione Direct (Directamente), depois introduza o endereço IP do projector e clique em Connect (Ligar).
 - ii. Para procurar projectores, clique em Search (Procurar) para listar todos os projectores existentes na mesma rede local. Clique nos projectores desejados na lista de procura e clique em Connect directly (Ligar directamente). Pode também introduzir o nome do projector desejado e clicar em Search (Procurar).
 - iii. Pode ligar à página Web de sistema de controlo ViewSonic na página 42.
2. Se pretende parar a imagem projectada no ecrã, prima . Não serão exibidos outros movimentos no ecrã até que seja premido o botão .
 3. Pode escolher o modo de espelho ou modo de extensão aqui.

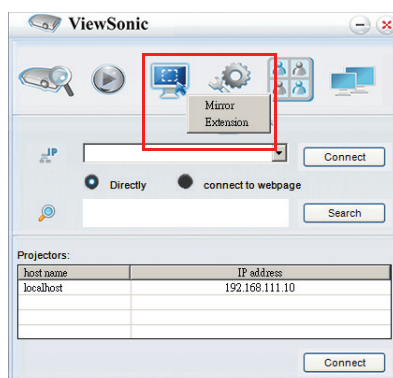

- i. O modo de Mirror (Espelho) destina-se a exibir o conteúdo do seu computador.
 - ii. O modo de Extension (Extensão) destina-se a expandir o monitor do computador para o ecrã projectado.
4. A página de Setting (Configuração) permite configurar o vsPresenter.

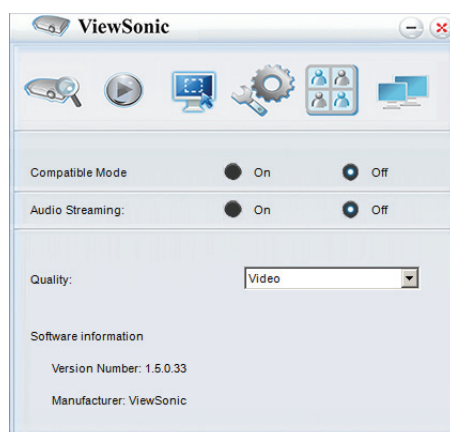





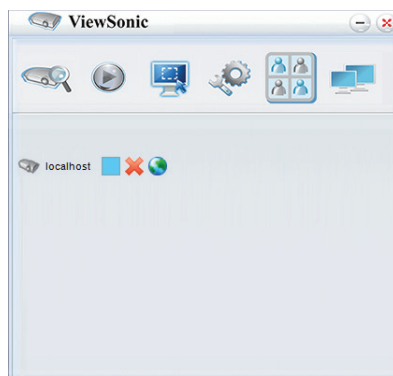



- i. Para utilizar o Compatible Mode (Modo Compatível), clique em On (Ligar).
- ii. Para utilizar a Audio Streaming (Transmissão de áudio), clique em On (Ligar). Clique em Apply (Aplicar).
- iii. Para seleccionar a qualidade da imagem para vídeo ou apresentação, clique na seta para baixo para exibir uma lista pendente e seleccione o nível de qualidade desejado.
- iv. Software Information (Informações do software) estão disponíveis nesta página.

5. Pode gerir os projectores ligados na vsPresenter Management (Gestão do vsPresenter).

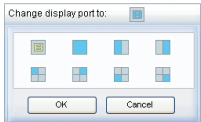

- No modo de conferência:
 1. Apenas o administrador pode controlar.
 2. Um projector pode exibir até 4 ecrãs de computador.
- Pode definir o nome do seu computador na página vsPresenter Management (Gestão do vsPresenter).
- Para mais detalhes acerca dos ícones, consulte a tabela seguinte:

Ícone	Descrição	Ícone	Descrição
	É um utilizador normal e não pode alterar a senha.		Desliga do projector.
	É um administrador e tem autoridade para alterar a senha.		Abre a página Web do Controlo de Rede.
	É utilizador do projector.		Existe outro utilizador do projector.
	É administrador do projector.		É um utilizador normal do projector.
	Define o fuso horário do projector.		

6. Desligar

Para desligar dos projector(es), clique no ícone Disconnect (Desligar).

Importante

- **Desligue outros programas de controlo de rede virtual antes de utilizar o vsPresenter.**

Exibir imagens com um dispositivo de armazenamento USB

O projector dispõe de uma aplicação incorporada que pode exibir imagens guardadas num dispositivo de armazenamento USB. Pode eliminar a necessidade de ligação de um computador.

Para exibir as imagens de um dispositivo de armazenamento USB:

1. Ligue o dispositivo de armazenamento USB à tomada **TYPE A USB**.
2. Prima o botão **Source** e escolha a entrada USB A (Tipo-A). Nota: Se não estiverem ligadas outras fontes e a opção **Fonte automática** estiver activada, o projector irá seleccionar automaticamente a fonte USB A.
3. Prima Enter e utilize ▲/▼ para seleccionar um dos modos EZ Media.

Modo de Photo (Foto)

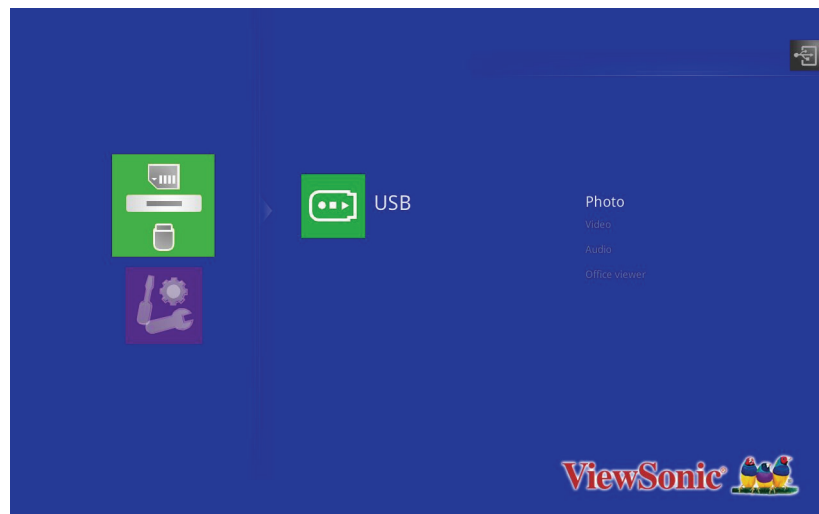

As pastas e ficheiros suportados serão apresentados no modo de miniatura.

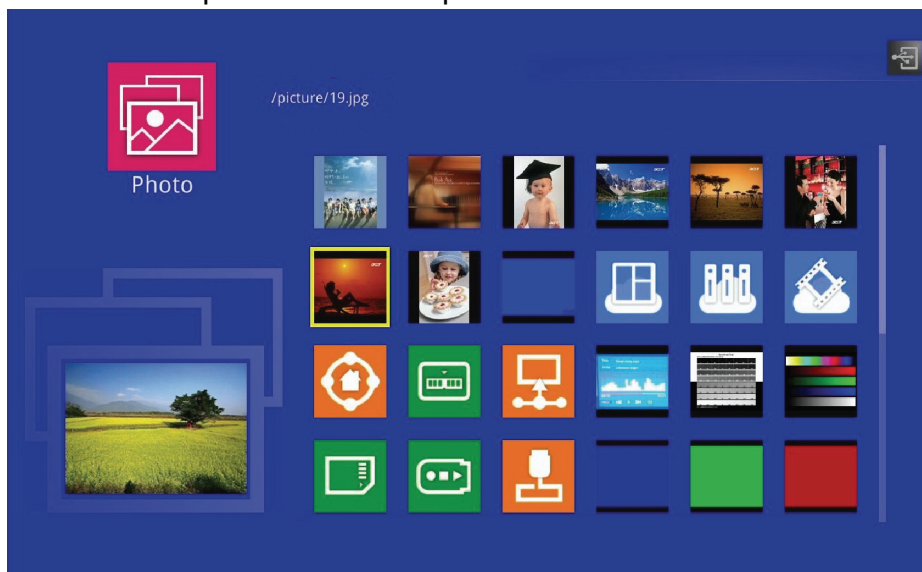

Prima o botão	Acção
Cima	Navegar através das miniaturas
Baixo	
Esquerda	
Direita	
Confirmar	Abrir um ficheiro
Sair	Voltar ao modo de Foto

Exibir uma imagem

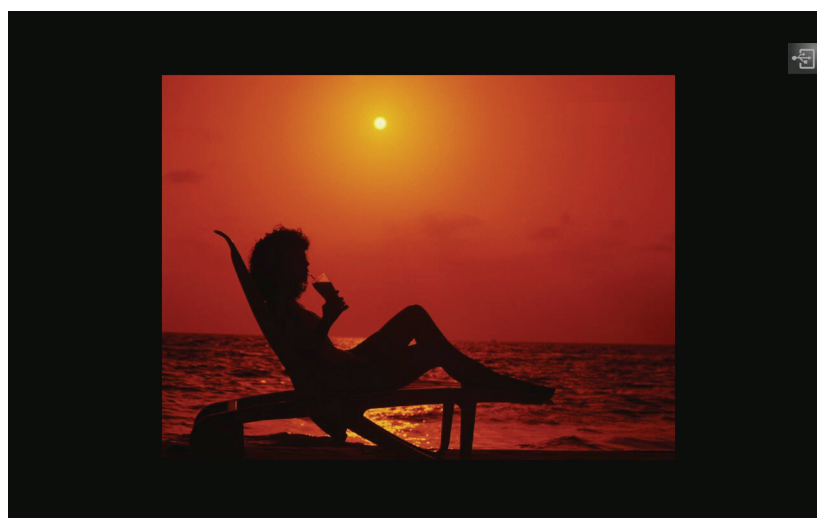

- Prima AutoSync no controlo remoto para exibir o menu de controlo OSD.

Prima o botão	Acção
Cima	Voltar à foto anterior.
Baixo	Avançar para a foto seguinte.
Confirmar	Iniciar a apresentação de diapositivos.
Sair	Voltar ao ficheiro de miniatura.

Apresentações de diapositivos



- O tempo de duração da apresentação de diapositivos pode ser 2 seg, 5, seg e 10 seg.

Modo de Audio (Áudio)

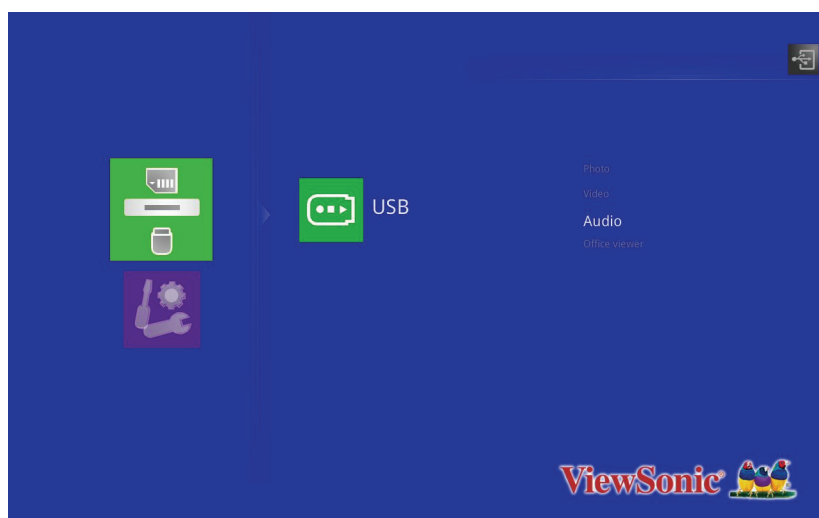

A lista de reprodução é apresentada no ecrã.

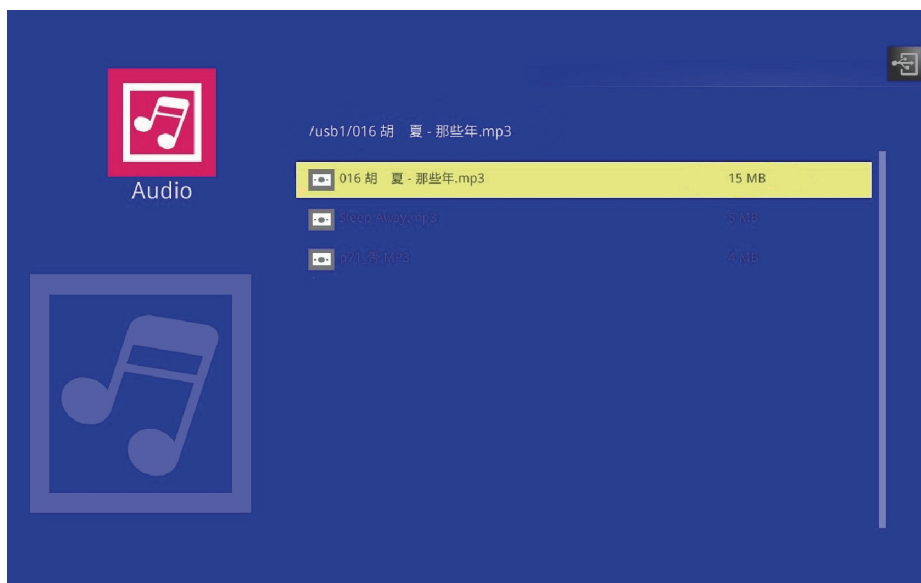

Prima o botão	Acção
Cima	Voltar para a faixa de áudio anterior
Baixo	Avançar para a faixa de áudio seguinte
Confirmar	Reproduzir áudio
Sair	Voltar ao modo de Áudio

Durante a reprodução de áudio

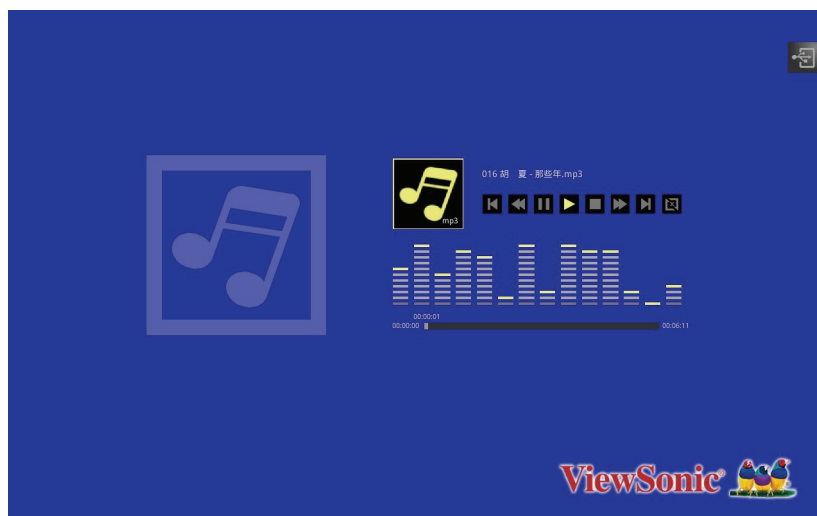

Prima o botão	Acção
Cima	Voltar para a faixa de áudio anterior
Baixo	Avançar para a faixa de áudio seguinte
Esquerda	Recuar rapidamente
Direita	Avançar rapidamente
Confirmar	Reproduzir/pausa
Sair	Voltar à lista de reprodução

Modo de Video (Vídeo)

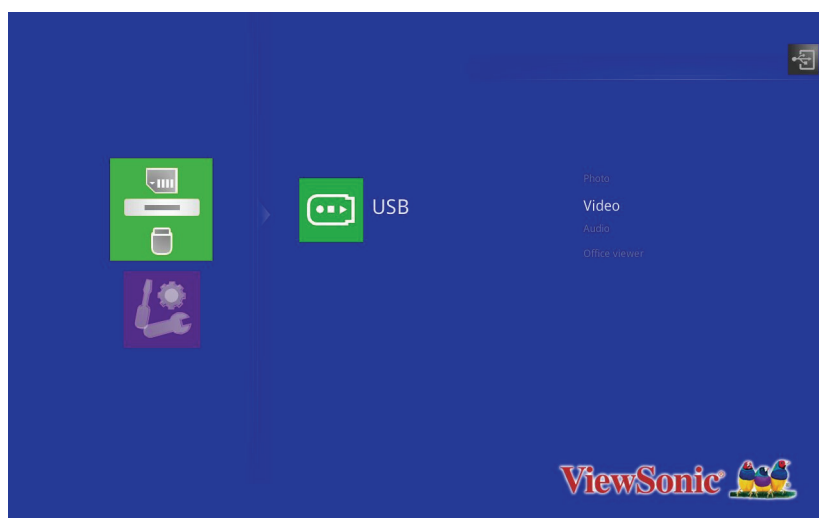

A lista de reprodução de vídeo é apresentada no ecrã.

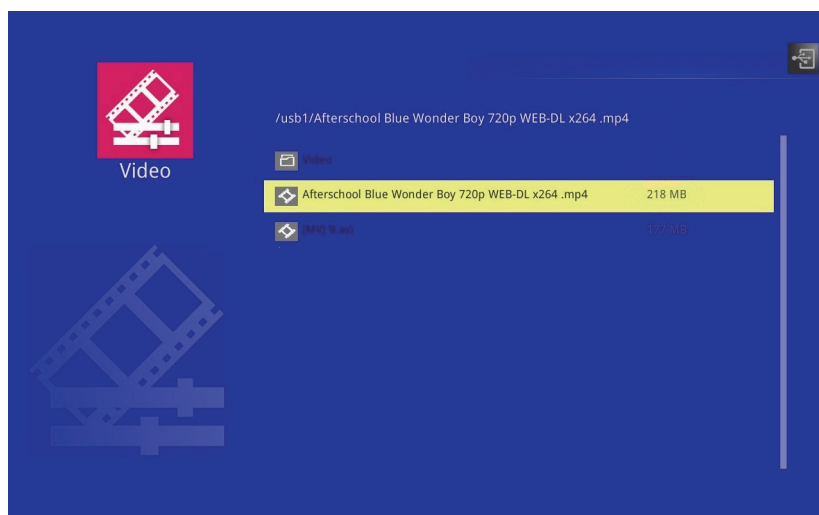

Prima o botão	Acção
Cima	Voltar ao vídeo anterior
Baixo	Avançar para o vídeo seguinte
Confirmar	Reproduzir vídeo
Sair	Voltar ao modo de Vídeo

Durante a reprodução de vídeo



- O menu de controlo OSD é exibido durante alguns segundos. Para o exibir novamente, prima Enter.

Prima o botão	Acção
Cima	Voltar ao vídeo anterior
Baixo	Avançar para o vídeo seguinte
Esquerda	Recuar rapidamente
Direita	Avançar rapidamente
Confirmar	Reproduzir/pausa
Sair	Voltar à lista de reprodução

Modo de Office Viewer (Visualizador de documentos)

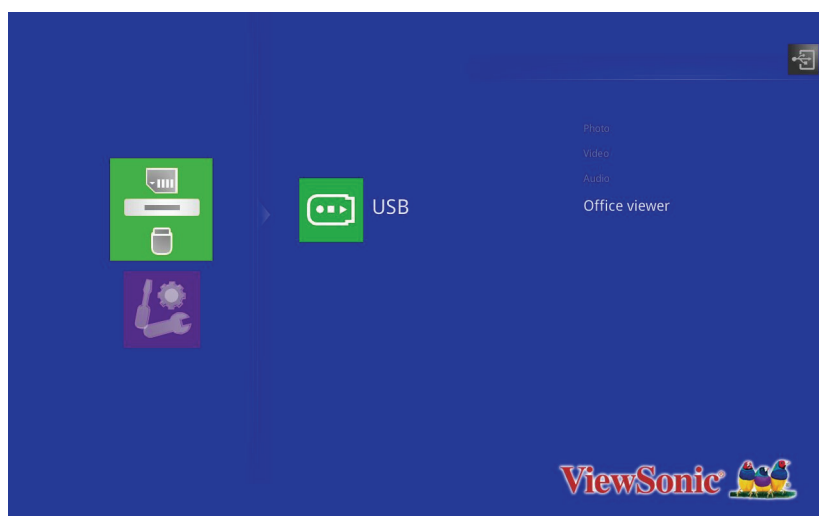

A lista de documentos é exibida no ecrã.

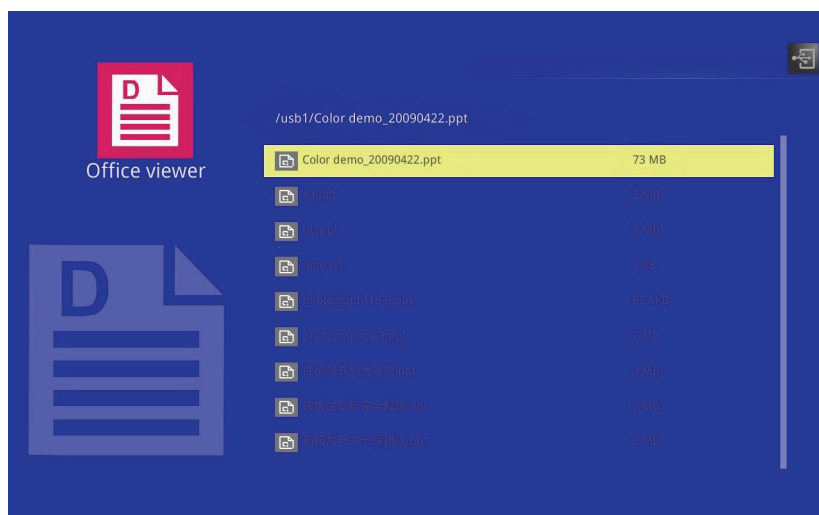

Prima o botão	Acção
Cima	Voltar ao ficheiro anterior
Baixo	Avançar para o ficheiro seguinte
Confirmar	Abrir um ficheiro
Sair	Voltar ao modo de Visualizador de documentos

Nota

- O modelo PJD8333s / PJD7333 suporta uma resolução até 1600x1200.
- O modelo PJD8633ws / PJD7533w suporta uma resolução até 1680x1050.

Durante a exibição do documento

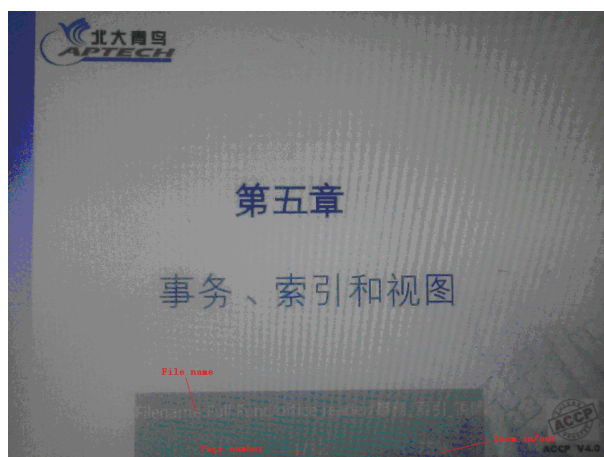

Prima o botão	Acção
Cima	Página Acima
Baixo	Página Abaixo
Esquerda	Reduzir
Direita	Ampliar
Sair	Voltar à lista de ficheiros

Definições

Sistema	Descrição
Versão	Exibir a versão do firmware do EZ Media.
Idioma	Define o idioma do menu apresentado no ecrã do EZ Media.
Actualizar	Define o método de actualização.
Modo de saída	Define o modo de saída.

Vídeo	Descrição
Proporção de exibição	Define a proporção de exibição.
Modo de repetição	Define o modo de repetição.

Áudio	Descrição
Modo de repetição	Define o modo de repetição.

Foto	Descrição
Proporção de exibição	Define a proporção de exibição.
Apresentação de diapositivos	Define a activação de apresentações de diapositivos.
Dur. apres. diapo.	Define o tempo de exibição de cada imagem.

Formatos de ficheiros suportados

1. imagens

Formato da imagem	Perfil	Espaço da cor	Limitação de tamanho
JPEG	Linha de base	YUV400	Sem limite
		YUV420	Sem limite
		YUV422	Sem limite
		YUV440	Sem limite
		YUV444	Sem limite
	Progressivo	YUV400	Largura <= 10240 e altura <= 6400
		YUV420	
		YUV422	
		YUV440	
		YUV444	
BMP	Sem limite	Sem limite	Sem limite

2. Áudio

Formato de áudio	Taxa de amostragem (KHz)	Taxa de bits (Kbps)
OGG	8-48	64-320
ADPCM-WAV	8-48	32-384
PCM-WAV	8-48	128-1536
AAC	8-48	8-256

3. Gravação de voz

Formato do ficheiro	Formato de áudio	Taxa de amostragem (KHz)	Taxa de bits (Kbps)
.wav	IMA-ADPCM	8	32
		16	64
		24	192
		48	384

4. Vídeo

Ficheiro Extensões	Áudio/Vídeo	Codec	Perfil/Nível suportado	Explicação
.avi .divx .mkv	Vídeo	MJPEG	Sem limite	
		H.264/AVC	Até Nível Elevado, Níveis 1- 4.1 (1080P 30fps 20Mbps)	Suporta menos de 4 fotogramas de referência
		XVID	Até ao perfil Avançado Simples (1080P 30fps 20Mbps)	
		MPEG2	Nível principal, Níveis baixo e principal (1080P 30fps 20Mbps)	
		MPEG4	Perfil Avançado Simples (imagem de fotograma), Níveis 0-5 (1080P 30fps 20Mbps)	
.ts	Vídeo	MPEG2	Nível principal, Níveis baixo e principal (1080P 30fps 20Mbps)	
		H.264/AVC	Até Nível Elevado, Níveis 1- 4.1 (1080P 30fps 20Mbps)	Suporta menos de 4 fotogramas de referência
.dat .vob .mpg .mpeg	Vídeo	MPEG1	Nível principal, Níveis baixo e principal (1080P 30fps 20Mbps)	Não suporta D-picture
		MPEG2	Nível principal, Níveis baixo e principal (1080P 30fps 20Mbps)	
	Áudio	MPEG-1 Layer I, II		
		MPEG-1 Layer III (mp3)		
.mov .mp4	Vídeo	MPEG4	Perfil Avançado Simples (imagem de fotograma), Níveis 0-5 (1080P 30fps 20Mbps)	
		H.264/AVC	Até Nível Elevado, Níveis 1- 4.1 (1080P 30fps 20Mbps)	Suporta menos de 4 fotogramas de referência

5. Legendas

Formato	Tipo de letra	Tamanho das legendas
SRT Normal	UTF-8 / UTF-16	4 bits até 448x200 2 bits até 896x200

Nota: NÃO suporta código misto em ficheiros de legendas.

6. Píxel Office Viewer

Formato do ficheiro	Versão suportada	Limitação de páginas/linhas	Limitação de tamanho	Comentário
Adobe PDF	PDF 1.0	Até 1000 páginas (Um ficheiro)	Até 50MB	-
	PDF 1.1			
	PDF 1.2			
	PDF 1.3			
	PDF 1.4			
MS Word	British Word 95.	Visto que o visualizador de documentos não carrega todas as páginas de um ficheiro MS Word em simultâneo, não existem limitações óbvias de páginas e linhas.	Até 50MB	Não suporta Texto em Negrito em caracteres em chinês simplificado
	Word 97, 2000, 2002, 2003.			
	Word 2007(.docx), 2010(.docx)			
MS Excel	British Excel 5, 95.	Limite de linhas: até 595	Até 15MB	Não suporta folhas protegidas por palavra-passe
	Excel 97, 2000, 2002, 2003.	Limite de colunas: até 256		
	Excel 2007(.xlsx), 2010(.xlsx).	Folha: até 100		
	Office XP Excel.	Nota: Qualquer das três limitações indicadas acima não podem ser apresentadas em simultâneo num ficheiro Excel		

Manutenção

O projector necessita de manutenção apropriada. Deverá manter a lente limpa, pois o pó, a sujidade ou manchas serão projectados no ecrã e diminuirão a qualidade da imagem. Caso seja necessário substituir algum componente, contacte o seu revendedor ou um técnico de assistência qualificado. Antes de limpar qualquer componente, desligue o projector e retire o cabo de alimentação da tomada.

Aviso

- ***Nunca abra qualquer tampa do projector. As tensões eléctricas perigosas existentes no interior do projector podem causar ferimentos graves. Não tente reparar o projector por si próprio. Todas as operações de reparação devem ser realizadas por pessoal qualificado.***

Limpar a lente

Limpe cuidadosamente a lente com papel para limpeza de lentes. Não toque na lente com as mãos.

Limpar a carcaça do projector

Limpe cuidadosamente com um pano macio. Se não conseguir remover facilmente a sujidade e as manchas, utilize um pano macio humedecido com água, ou água e detergente neutro e seque com um pano seco e macio.

Nota

- ***Desligue o projector e retire o cabo de alimentação AC da tomada eléctrica antes de iniciar os trabalhos de manutenção.***
- ***Certifique-se que a lente está fria antes de a limpar.***
- ***Não utilize detergentes ou produtos químicos além dos mencionados acima. Não utilize benzeno ou diluentes.***
- ***Não utilize produtos químicos em aerossol.***
- ***Utilize apenas um pano macio ou papel para limpeza de lentes.***

Substituir a lâmpada

Ao longo do tempo de utilização do projector, a luminosidade da lâmpada diminui gradualmente e a mesma tornar-se-á mais susceptível a quebras. Recomendamos que substitua a lâmpada quando for exibida uma mensagem de aviso. Não tente substituir a lâmpada por si próprio. Contacte um técnico de assistência qualificado para efectuar a substituição.

Número do tipo:

PJD8333s/PJD8633ws	PJD7333/PJD7533w
RLC-080	RLC-081

Nota

- *A lâmpada estará extremamente quente logo após o projector ter sido desligado. Se tocar na lâmpada, poderá provocar queimaduras nos dedos. Quando substituir a lâmpada, aguarde pelo menos 45 minutos para que a lâmpada arrefeça.*
- *Nunca toque no vidro da lâmpada. A lâmpada poderá explodir devido ao manuseamento incorrecto, o que inclui o toque no vidro da lâmpada.*
- *A vida útil da lâmpada poderá variar de lâmpada para lâmpada e depende do ambiente de utilização. Não existe garantia todas as lâmpadas terão o mesmo tempo de vida útil. Algumas lâmpadas poderão falhar ou terminar a sua vida útil num período de tempo mais curto do que outras lâmpadas semelhantes.*
- *A lâmpada poderá explodir em consequência de vibrações, choques ou degradação resultante de horas de utilização à medida que a sua vida útil se aproxima do fim. O risco de explosão poderá variar dependendo do ambiente ou das condições nas quais o projector e a lâmpada são utilizados.*
- *Utilize luvas e óculos de protecção ao colocar ou retirar a lâmpada.*
- *Os ciclos rápidos de ligado-desligado irão danificar a lâmpada e reduzir a sua vida útil. Após ligar o projector, aguarde pelo menos 5 minutos antes de o desligar.*
- *Não utilize a lâmpada perto de papel, tecido, ou outro material combustível nem a tape com esses materiais.*
- *Não utilize a lâmpada numa atmosfera que contenha substâncias inflamáveis, tais como diluentes.*
- *Ventile muito bem a área ou a sala quando utilizar a lâmpada numa atmosfera com oxigénio (no ar). Se o ozono for inalado, poderá causar dores de cabeça, náuseas, tonturas e outros sintomas.*
- *A lâmpada contém mercúrio inorgânico. Se a lâmpada explodir, o mercúrio contido na lâmpada ficará exposto. Abandone imediatamente a área se a lâmpada partir durante a sua utilização e ventile a área durante pelo menos 30 minutos para evitar a inalação dos gases de mercúrio. Caso contrário, poderá colocar em risco a sua saúde.*

1. Desligue o projector.
2. Se o projector estiver instalado num suporte de montagem no tecto, retire-o
3. Desligue o cabo de alimentação.
4. Desaperte o parafuso na parte lateral da tampa da lâmpada e retire a tampa.
5. Retire os parafusos do módulo da lâmpada, levante a pega e retire o módulo.
6. Insira o novo módulo da lâmpada no projector e aperte os parafusos.
7. Volte a colocar a tampa da lâmpada e aperte o parafuso.
8. Ligue o projector. Se a lâmpada não acender após o período de aquecimento, tente reinstalar a lâmpada.
9. Reponha o tempo da lâmpada. Consulte o menu "**Opção > Conf. da lâmp.**".

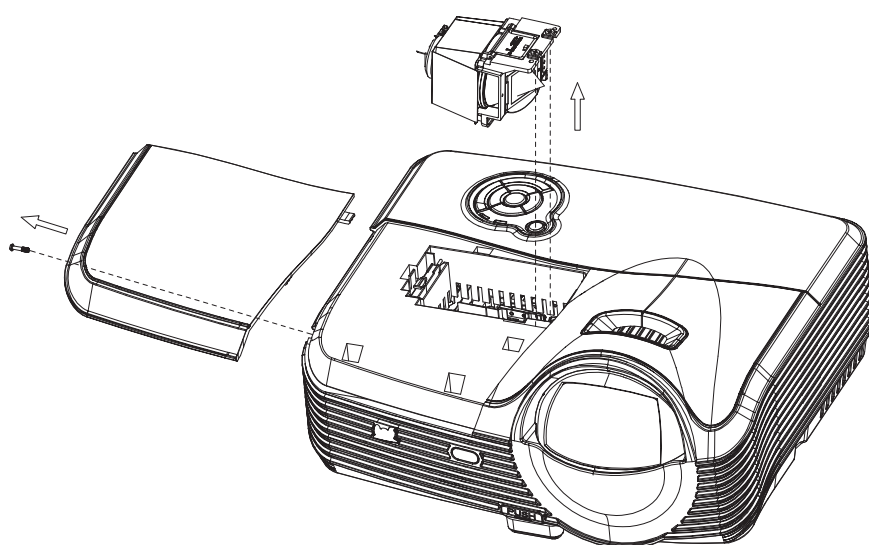

Nota

- *Elimine a lâmpada usada de acordo com as normas locais.*
- *Certifique-se que os parafusos se encontram devidamente apertados. Os parafusos não apertados devidamente poderão originar ferimentos ou acidentes.*
- *Como a lâmpada é feita de vidro, não deixe cair a unidade e não risque o vidro.*
- *Não reutilize a lâmpada antiga. Isso poderá originar a explosão da lâmpada.*
- *Desligue o projector e retire o cabo de alimentação AC da tomada antes de substituir a lâmpada.*
- *Não utilize o projector se a tampa da lâmpada não estiver colocada.*

Especificações

Nome do modelo	PJD8333s	PJD8633ws	PJD7333	PJD7533w
Sistema de exibição	Painel DLP único de 0,55"	Painel DLP único de 0,65"	Painel DLP único de 0,55"	Painel DLP único de 0,65"
Resolução	XGA (1024 × 768)	WXGA (1280 × 800)	XGA (1024 × 768)	WXGA (1280 × 800)
Zoom óptico	N/D	N/D	1,6X	1,2X
F/Nº.	2,7		2,55	2,58
Distância focal	5,445mm		16 - 25,5mm	21 - 25,6mm
Tamanho do ecrã	60" - 250"	60" - 250"	30" - 300"	30" - 300"
Lâmpada	240W	240W	330W	330W
Terminal de entrada	D-Sub de 15 pinos x 2, S-Video x 1, Vídeo x 1, Entrada de sinal de áudio (ficha mini estéreo de 3,5 mm) x 2, HDMI x 1, Entrada de microfone de 3,5 mm x 1, USB Tipo A x 1 (suporta a exibição de unidades flash USB e a ligação de adaptador sem fios para exibição USB), mini USB Tipo B x 1 (suporta exibição USB)			
Terminal de saída	D-Sub de 15 pinos x 1, Saída de sinal de áudio (ficha mini estéreo de 3,5 mm) x 1			
Terminal de controlo	RS-232 x 1, USB Tipo B x 1 (suporta a actualização de firmware e controlo remoto por rato), RJ45 x 1, saída alternada 12-Vdc x 1			
Altifalante	16 watts x 1			
Compatibilidade de vídeo	NTSC, NTSC 4.43 PAL, PAL-N, PAL M SECAM, HDTV (480i/p, 576p, 720p, 1080i/p), Vídeo composto			
Frequência de varredura	31 - 100 KHz 24 - 120 Hz			
Frequência horizontal				
Frequência vertical				
Ambiente	Funcionamento: Temperatura: 0°C a 40°C Humidade: 10%-80% Armazenamento: Temperatura: -20°C a 60°C Humidade: 30%-85%			
Requisitos de energia	AC 120-240 V, 50 - 60 Hz, 3,2A		AC 120-240 V, 50 - 60 Hz, 4,2A	
Consumo de energia	315 W (Máx.)		355 W (Máx.)	
Dimensões (L x P x A)	335,0 x 279,8 x 157,8 mm		335 x 264,2 x 157,8 mm	
Peso	3,6 kg (7,93 lbs)		3,1 kg (6,83 lbs)	
Nota: O desenho e as especificações estão sujeitas a alterações sem aviso prévio.				

Dimensões

PJD8333s/PJD8633ws

335,0 mm (L) x 279,8 mm (P) x 157,8 mm (A)

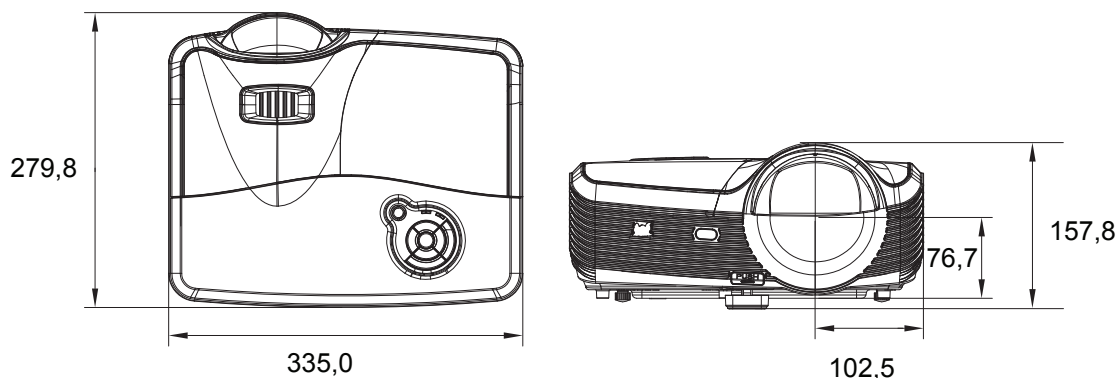

PJD7333/PJD7533w

335,0 mm (L) x 279,8 mm (P) x 157,8 mm (A)

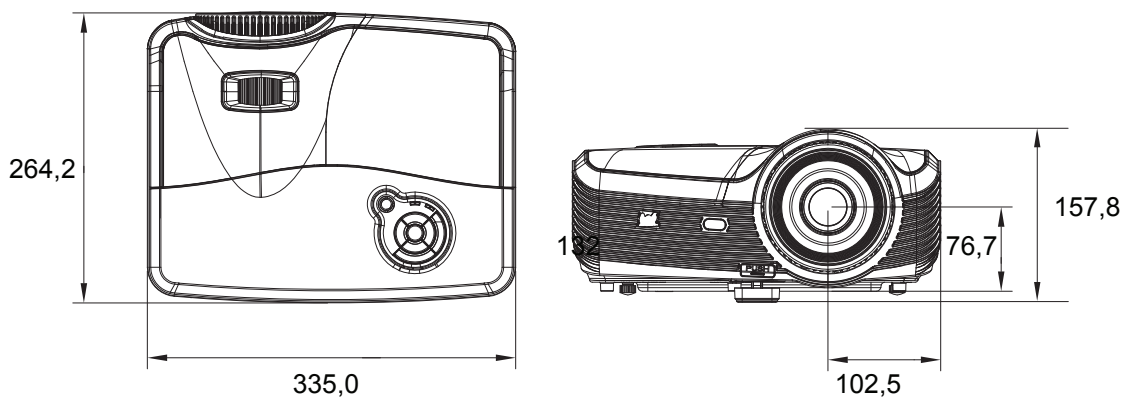

Instalação no tecto

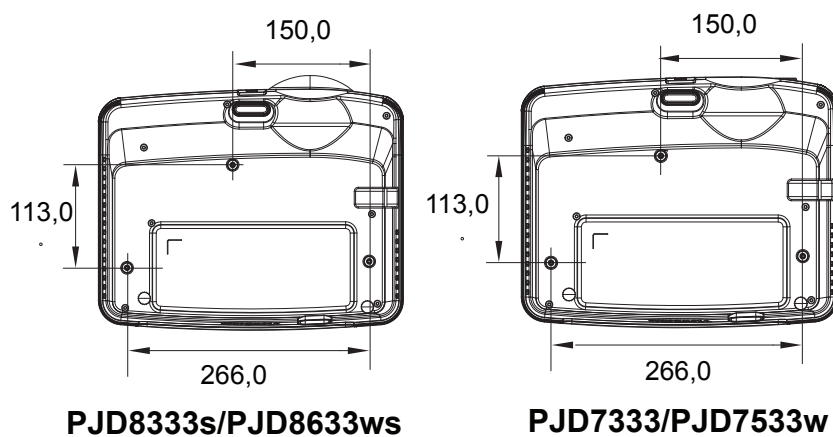

Parafusos para montagem
no tecto:
M4 x 8 (Máx. C = 8 mm)

Unidade: mm

Anexo

Mensagens dos indicadores LED

Tipo de LED	Cor	Estado	Significado
LED de energia	Azul	Fixo	Modo de espera quando o modo verde for activado.
LED de temperatura	Vermelho	Desligar	
LED da lâmpada	Vermelho	Desligar	
LED de energia	Azul	Intermitente	Modo de espera quando o modo verde for desactivado.
LED de temperatura	Vermelho	Desligar	
LED da lâmpada	Vermelho	Desligar	
LED de energia	Azul	Intermitente	A ligar
LED de temperatura	Vermelho	Desligar	
LED da lâmpada	Vermelho	Desligar	
LED de energia	Azul	Fixo	Funcionamento normal
LED de temperatura	Vermelho	Desligar	
LED da lâmpada	Vermelho	Desligar	
LED de energia	Azul	Fixo	A desligar
LED de temperatura	Vermelho	Desligar	
LED da lâmpada	Vermelho	Desligar	
LED de energia	Azul	Fixo	Se existirem problemas nas ventoinhas do sistema do projecto tem, o projecto irá encerrar.
LED de temperatura	Vermelho	Intermitente	
LED da lâmpada	Vermelho	Intermitente	
LED de energia	Azul	Fixo	A lâmpada atingiu o fim da vida útil e deve ser substituída em breve. A lâmpada continuará a funcionar até falhar. Substitua a lâmpada. Se a lâmpada desligar, o balastro deixará de funcionar correctamente.
LED de temperatura	Vermelho	Desligar	
LED da lâmpada	Vermelho	Intermitente	
LED de energia	Azul	Intermitente	1. A temperatura está demasiado alta. A lâmpada irá desligar-se. O motor da ventoinha está a arrefecer a lâmpada. Ou 2. O processo de arrefecimento não estará concluído se o projecto for desligado e reiniciado imediatamente.
LED de temperatura	Vermelho	Intermitente	
LED da lâmpada	Vermelho	Desligar	
LED de energia	Azul	Intermitente	O arranque da lâmpada falhou. Se a temperatura estiver demasiado alta, as ventoinhas irão arrefecer a lâmpada.
LED de temperatura	Vermelho	Desligar	
LED da lâmpada	Vermelho	Fixo	

Modos de compatibilidade

Computador:

Resolução	Sinc-H [kHz]	Sinc-V [Hz]
640 x 350	37,9	85,0
640 x 480	24,6	50,0
	31,5	59,9
	37,9	72,8
	37,5	75,0
	43,3	85,0
	61,9	120,0
720 x 400	31,5	70,0
	37,9	85,0
800 x 600	31,0	50,0
	35,2	56,0
	37,9	60,3
	48,1	72,0
	46,9	75,0
	53,7	85,1
	76,3	120,0
1024 x 768	48,4	60,0
	56,5	70,1
	60,0	75,0
	68,7	85,0
	97,6	120,0
1152 x 864	67,5	75,0
1280 x 768	47,8	60,0
1280 x 960	60,0	60,0
	85,9	85,0
1280 x 1024	64,0	60,0
1400 x 1050	65,3	60,0
1600 x 1200	75,0	60,0
1680 x 1050	65,3	60,0

Vídeo:

Compatibilidade	Resolução	Sinc-H [kHz]	Sinc-V [Hz]
480i	720 x 480	15,8	60
480p	720 x 480	31,5	60
576i	720 x 576	15,8	50
576p	720 x 576	31,3	50
720p	1280 x 720	37,5	50
720p	1280 x 720	45	60
1080i	1920 x 1080	33,8	60
1080i	1920 x 1080	28,1	50
1080p	1920 x 1080	67,5	60
1080p	1920 x 1080	56,3	50

Resolução de problemas

Consulte os sintomas e medidas listados abaixo antes de enviar o projector para reparação. Se o problema persistir, contacte o seu revendedor ou centro de assistência. Consulte também a secção "Mensagens dos indicadores LED".

Problemas com o arranque

Se nenhuma luz se acender:

- Certifique-se de que o cabo de alimentação está correctamente ligado ao projector e que a outra extremidade está ligada a uma tomada com corrente.
- Prima novamente o botão de energia.
- Desligue o cabo de alimentação e aguarde um momento, depois ligue-o e prima o botão de energia novamente.

Problemas com a imagem

Se fonte que procura for exibida:

- Prima o botão **SOURCE** no projector ou **Source** no controlo remoto para seleccionar uma fonte de entrada activa.
- Certifique-se de que a fonte de sinal externa está ligada.
- Para uma ligação ao computador, certifique-se de que a porta de vídeo externa do computador portátil está activada. Consulte o manual do computador.

Se a imagem está desfocada:

- Certifique-se de que a tampa da lente foi removida.
- Ajuste o anel de focagem, durante a exibição do menu no ecrã. (O tamanho da imagem não deverá alterar; se mudar, estará a ajustar o zoom e não a focagem.)
- Verifique se a lente de projecção precisa de ser limpa.

Se a imagem cintilar ou estiver instável numa ligação ao computador:

- Prima **Auto Sync** no controlo remoto.
- Prima o botão **MENU** no projector ou **Menu** no controlo remoto, aceda a **Vídeo/Áudio** e ajuste a **Frequência** ou **Alinhamento**.

Problemas com o controlo remoto

Se o controlo remoto não funciona:

- Certifique-se de que nada está a bloquear o receptor do controlo remoto na parte frontal do projector. Utilize o controlo remoto dentro do alcance efectivo.
- Aponte o controlo remoto para o ecrã ou para a parte frontal ou traseira do projector.
- Desloque o controlo remoto para que esteja directamente apontado para a parte frontal ou traseira do projector e não para a parte lateral.

Comando e configuração RS-232

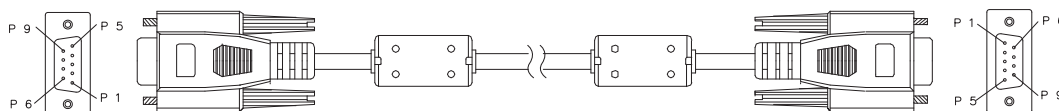

D-Sub de 9 pinos

1	1 CD
2	RXD
3	TXD
4	DTR
5	GND
6	DSR
7	RTS
8	CTS
9	RI

Lista de fios

C1	COR	C2
1	Preto	1
2	Castanho	3
3	Vermelho	2
4	Laranja	6
5	Amarelo	5
6	Verde	4
7	Azul	8
8	Roxo	7
9	Branco	9
SHELL	DW	SHELL

Velocidade de transmissão	115200 bps (predefinição)
Comprimento de dados	8 bit
Verificação de paridade	Nenhum
Bit de paragem	1 bit
Controlo de fluxo	Nenhum

Função	Ação	Código de controlo
Energia	Ligar	BE,EF,10,05,00,C6,FF,11,11,01,00,01,00
	Desligar	BE,EF,03,06,00,DC,DB,69,00,00,00,00,00
Fonte de entrada	Computador1	BE,EF,03,19,00,19,29,01,47,02,CC,CC,00
	Computador2	BE,EF,03,19,1E,90,72,01,47,02,CC,CC,00
	S-Video	BE,EF,03,19,00,E8,69,01,47,02,CC,CC,00
	Vídeo	BE,EF,03,19,00,78,A8,01,47,02,CC,CC,00
	HDMI	BE,EF,03,19,00,DA,2B,01,47,02,CC,CC,00
Posição do projector	Projecção frontal	BE,EF,10,07,9F,9D,0E,0A,EF,00,00,00,00
	Retroprojecção	BE,EF,10,07,9F,9D,0E,0A,EF,01,00,00,01
	Projecção tecto	BE,EF,10,07,9F,9D,0E,0A,EF,02,00,00,02
	Retroprojecção tecto	BE,EF,10,07,9F,9D,0E,0A,EF,03,00,00,03
OSD	Menu	BE,EF,02,06,00,E9,D3,30,00,00,00,00,00
	Cima	BE,EF,02,06,00,6D,D2,34,00,00,00,00,00
	Baixo	BE,EF,02,06,00,0B,D2,32,00,00,00,00,00
	Esquerda	BE,EF,02,06,00,DA,D3,33,00,00,00,00,00
	Direita	BE,EF,02,06,00,38,D2,31,00,00,00,00,00
Lmpada	ECO ligado	BE,EF,03,06,00,EF,DB,6A,00,00,00,00,00
	ECO desligado	BE,EF,03,06,00,3E,DA,6B,00,00,00,00,00
	Horas de utilizao	BE,EF,03,06,00,BA,DB,6F,00,00,00,00,00
Ventoinha	Altitude elevada ligada	BE,EF,02,06,00,40,D3,80,00,00,00,00,01
	Altitude elevada desligada	BE,EF,02,06,00,40,D3,80,00,00,00,00,00
Distoro	Aumentar distoro	BE,EF,03,06,00,10,DB,65,00,00,00,00,00
	Diminuir distoro	BE,EF,03,06,00,23,DB,66,00,00,00,00,00
Formato da imagem	4:3	BE,EF,03,06,00,0D,DA,68,00,01,00,00,01
	16:9	BE,EF,03,06,00,0D,DA,68,00,02,00,00,02
	Anamórfico/Pan.	BE,EF,03,06,00,0D,DA,68,00,02,00,00,04
	Automático	BE,EF,03,06,00,0D,DA,68,00,02,00,00,00
Vazio	Vazio ligado	BE,EF,02,06,00,DF,DF,66,00,01,00,00,01
	Vazio desligado	BE,EF,02,06,00,DF,DF,66,00,02,00,00,02
Congelar	Congelar ligado	BE,EF,02,06,00,02,D0,2B,00,01,00,00,01
	Congelar desligado	BE,EF,02,06,00,02,D0,2B,00,02,00,00,02
Volume	Volume +	BE,EF,02,06,00,F1,DE,68,00,00,00,00,00
	Volume -	BE,EF,02,06,00,20,DF,69,00,00,00,00,00
	Sem som ligado	BE,EF,02,06,00,0E,DE,67,00,01,00,00,01
	Sem som desligado	BE,EF,02,06,00,0E,DE,67,00,02,00,00,02
Fonte automtica	Fonte automtica ligada	BE,EF,03,06,00,89,DB,6C,00,00,00,00,00
	Fonte automtica desligada	BE,EF,03,06,00,58,DA,6D,00,00,00,00,00
Sincronizao automtica		BE,EF,02,06,00,86,D1,2F,00,00,00,00,00
Predefinies de fbrica		BE,EF,03,06,00,6B,DA,6E,00,00,00,00,00
Verso do firmware		BE,EF,03,06,00,D5,D9,70,00,00,00,00,00
Estado do sistema		BE,EF,03,06,00,04,D8,71,00,00,00,00,00
Sinc. 3D	Sinc. 3D ligada	BE,EF,02,06,00,54,EF,7C,00,01,00,00,01
	Sinc. 3D desligada	BE,EF,02,06,00,54,EF,7C,00,00,00,00,00
	Superior-Inferior	BE,EF,02,06,00,54,EF,7C,00,01,00,00,02
	Fotogramas sequenciais	BE,EF,02,06,00,54,EF,7C,00,01,00,00,03
	Frame Packing	BE,EF,02,06,00,54,EF,7C,00,01,00,00,04
	Side-By-Side	BE,EF,02,06,00,54,EF,7C,00,01,00,00,05

Modo de cor	Brilhante	BE,EF,03,06,00,38,5A,88,12,08,08,12,08
	PC	BE,EF,03,06,00,38,5A,88,10,00,00,10,00
	Movie	BE,EF,03,06,00,38,5A,88,13,01,01,13,01
	ViewMatch	BE,EF,03,06,00,38,5A,88,14,02,02,14,02
	Quadro branco	BE,EF,03,06,00,38,5A,88,15,05,05,15,05
	Quadro negro	BE,EF,03,06,00,38,5A,88,16,06,06,16,06
	Quadro verde	BE,EF,03,06,00,38,5A,88,17,07,07,17,07
	Utilizador 1	BE,EF,03,06,00,38,5A,88,18,03,03,18,03
	Utilizador 2	BE,EF,03,06,00,38,5A,88,19,04,04,19,04
Idioma	English	BE,EF,1A,0C,00,09,0B,3A,00,01,00,00,01
	Nederlands	BE,EF,1A,0C,00,09,0B,3A,00,02,00,00,02
	Français	BE,EF,1A,0C,00,09,0B,3A,00,03,00,00,03
	Español	BE,EF,1A,0C,00,09,0B,3A,00,04,00,00,04
	Italiano	BE,EF,1A,0C,00,09,0B,3A,00,05,00,00,05
	한국어	BE,EF,1A,0C,00,09,0B,3A,00,06,00,00,06
	ไทย	BE,EF,1A,0C,00,09,0B,3A,00,07,00,00,07
	Português	BE,EF,1A,0C,00,09,0B,3A,00,08,00,00,08
	繁體中文	BE,EF,1A,0C,00,09,0B,3A,00,09,00,00,09
	简体中文	BE,EF,1A,0C,00,09,0B,3A,00,0A,00,00,0A
	日本語	BE,EF,1A,0C,00,09,0B,3A,00,0B,00,00,0B
	Русский	BE,EF,1A,0C,00,09,0B,3A,00,0C,00,00,0C
	Deutsch	BE,EF,1A,0C,00,09,0B,3A,00,0D,00,00,0D
	Svenska	BE,EF,1A,0C,00,09,0B,3A,00,0E,00,00,0E
	Türkçe	BE,EF,1A,0C,00,09,0B,3A,00,0F,00,00,0F
	Suomi	BE,EF,1A,0C,00,09,0B,3A,00,10,00,00,10
	Polski	BE,EF,1A,0C,00,09,0B,3A,00,11,00,00,11
	Indonesia	BE,EF,1A,0C,00,09,0B,3A,00,12,00,00,12
	العربية	BE,EF,1A,0C,00,09,0B,3A,00,13,00,00,13
हिन्दी	BE,EF,1A,0C,00,09,0B,3A,00,14,00,00,14	
Ampliao	Aumentar ampliao	BE,EF,02,06,00,22,55,76,00,00,00,00,01
	Diminuir ampliao	BE,EF,02,06,00,22,55,76,00,00,00,00,00
Modo verde	Modo verde ligado	BE,EF,02,06,00,40,B5,86,00,00,00,00,01
	Modo verde desligado	BE,EF,02,06,00,40,B5,86,00,00,00,00,00
Modo dinâmico	Modo dinâmico Ligar	BE,EF,02,06,00,D3,D1,2A,00,00,00,00,01
	Modo dinâmico Desligar	BE,EF,03,06,00,EE,DA,6B,00,00,00,00,01
Desligar rapidamente	Desligar rapidamente_Ligar	BE,EF,10,05,00,C6,FF,11,11,01,00,01,01
	Desligar rapidamente_Desligar	BE,EF,03,06,00,DC,DB,69,69,00,00,69,00

Código de controlo de IV

Código do sistema: 83F4

Formato: NEC



Suporte ao Cliente

Para suporte técnico ou manutenção de productos, consulte o quadro abaixo ou entre em contacto com seu revendedor.

Nota : Você precisará do número de série do producto.

País/região	Site na Web	Telefone	E-mail
Portugal	www.viewsoniceurope.com	www.viewsoniceurope.com/uk/support/call-desk/	service_pt@viewsoniceurope.com

Garantia Limitada

ViewSonic® Projector

O que a garantia cobre:

A ViewSonic garante que seus productos estejam isentos de defeitos de material e de fabricação, sob uso normal, durante o período de garantia. Se um producto apresentar defeito de material ou fabricação durante o período de garantia, a ViewSonic, a seu critério exclusivo, irá reparar ou substituir o producto. Productos para reposição ou peças podem incluir peças ou componentes re-manufaturados ou reconicionados.

Garantia geral limitada de três (3) anos

Sujeita à garantia mais limitada de um (1) ano estipulada em seguida, na América do Norte e do Sul: Três (3) anos de garantia para todos os componentes, excluindo a lâmpada, três (3) anos para defeitos de fabrico e um (1) ano para a lâmpada original a partir da data da primeira compra.

Outras regiões ou países: Consulte o seu revendedor local ou entre em contato com o escritório da ViewSonic para as informações de garantia.

Garantia geral limitada de um (1) ano para utilização intensiva:

Situações de utilização intensiva, em que o projector é utilizado, em média, durante catorze (14) horas diárias, na América do Norte e do Sul: Um (1) ano de garantia para todos os componentes, excluindo a lâmpada, um (1) ano para defeitos de fabrico e noventa (90) dias para a lâmpada original a partir da data da primeira compra; Europa: Um (1) ano de garantia para todos os componentes, excluindo a lâmpada, um (1) ano para defeitos de fabrico e noventa (90) dias para a lâmpada original a partir da data da primeira compra.

Outras regiões ou países: Consulte o seu revendedor local ou entre em contato com o escritório da ViewSonic para as informações de garantia.

A garantia da lâmpada está sujeita aos termos e condições, verificação e aprovação. Aplica-se apenas à lâmpada instalada pelo fabricante. Todas as lâmpadas de reposição adquiridas separadamente são garantidas por 90 dias.

Quem a garantia protege:

Esta garantia é válida somente para o primeiro comprador consumidor.

O que a garantia não cobre:

1. Qualquer producto no qual o número de série tenha sido apagado, modificado ou removido.
2. Danos, deterioração ou mau funcionamento resultante de:
 - a. Acidente, uso impróprio, negligência, fogo, água, raios ou outros actos da natureza, modificação não autorizada do producto, ou falha no cumprimento das instruções fornecidas junto com producto.
 - b. Utilização fora das especificações do produto.
 - c. A utilização do produto para fins diferentes dos previstos ou em condições anormais.
 - d. Reparo ou tentativas de reparo por pessoa não autorizada pela ViewSonic.
 - e. Quaisquer danos ao producto originados no transporte.
 - f. Remoção ou instalação do producto.
 - g. Causas externas ao producto, como oscilações ou falhas na corrente eléctrica.
 - h. Uso de suprimentos ou peças que não atendam as especificações da ViewSonic.
 - i. Desgaste normal pelo uso.
 - j. Quaisquer outras causas que não estejam relacionadas à defeito do producto.
3. Taxas de serviço de remoção, instalação e ajuste.

Como obter os serviços:

1. Para informações sobre obtenção dos serviços sob garantia, entre em contacto com o Serviço de Atendimento ao Cliente da ViewSonic (por favor, consulte a página “Atendimento ao Cliente”). Você precisará informar o número de série do producto.
2. Para obter serviços de garantia você será solicitado a fornecer (a) o recibo de compra original datado, (b) seu nome, (c) seu endereço, (d) uma descrição do problema (e) o número de série do producto.
3. Leve ou remeta o producto na embalagem original, com frete de devolução pago, a um centro de serviços autorizado ViewSonic ou a ViewSonic.
4. Para informações adicionais ou o nome do centro de serviços ViewSonic mais próximo, entre em contacto com a ViewSonic.

Limitação das garantias implícitas:

Não existem garantias, expressas ou implícitas, que se estendam além da descrição aqui contida, incluindo a garantia implícita de comerciabilidade e adequação para uma finalidade em particular.

Exclusão de danos:

A responsabilidade da ViewSonic está limitada ao custo do reparo ou substituição do producto. A ViewSonic não deverá ser responsável por:

1. Danos a outras propriedades causados por quaisquer defeitos no producto, danos baseados em inconvenientes, privação do uso do producto, perda de tempo, perda de lucros, perda de oportunidade de negócios, perda de reputação, interferências com relacionamentos comerciais ou outras perdas comerciais, mesmo quando avisada da possibilidade de tais danos.
2. Quaisquer outros danos, sejam incidentais, consequenciais ou de outra forma.
3. Qualquer reclamação contra o cliente por parte de terceiros.

Efeito da legislação local:

Esta garantia concede ao cliente direitos legais específicos, podendo existir outros direitos que podem variar de acordo com a legislação local. Algumas jurisdições não permitem limitações a garantias implícitas e/ou não permitem a exclusão de danos acidentais ou consequentes, por isso, as limitações e exclusões mencionadas acima poderão não se aplicar no seu caso.

Vendas fora dos EUA. e Canadá:

Para informações sobre garantia e serviços dos productos ViewSonic vendidos fora dos EUA. e Canadá, entre em contacto com a ViewSonic ou com seu revendedor ViewSonic local.

O período de garantia para este producto na China continental (excluindo Hong Kong, Macau e Taiwan) está sujeito aos termos e condições do Cartão de Garantia de Manutenção.

Os utilizadores da Europa e Rússia podem encontrar mais informações sobre a garantia no web site www.viewsoniceurope.com na secção Support/Warranty.



ViewSonic®