

ViewSonic®



**PJD5132/PJD5232L/PJD5134/
PJD5234L/PJD5533w
DLP Projektör
Kullanıcı kılavuzu**

Model numarası: VS14926/VS14929/VS14928/VS14930/VS14117

Uygunluk Bilgileri

FCC Beyanı

Bu cihaz FCC Yönetmeliğinin 15. bölümüne uygundur. Kullanımı aşağıda belirtilen iki koşula bağlıdır: (1) bu cihaz zararlı girişime yol açmaz ve (2) bu cihaz arzu edilmeyen şekilde çalışmaya neden olabilecek girişim dahil olmak üzere, gelen girişimin normal karşılanmasını gerektirir.

Bu donanım FCC Yönetmeliğinin 15. bölümüne göre testten geçirilmiş ve B Sınıfı dijital cihaz için belirlenen limitlere uygun olduğu görülmüştür. Bu limitler cihazın meskun bölgelerde tesis edildiği durumlarda zararlı girişime karşı yeterli koruma sağlanması dikkate alınarak belirlenmiştir. Bu donanım radyo frekans enerjisi üretir, kullanır ve yayılmasına neden olabilir ve talimatlara uygun olarak tesis edilip kullanılmadığı takdirde, telsiz haberleşmesini etkileyebilecek zararlı girişime yol açabilir. Bununla birlikte, söz konusu girişimin belirli bir donanımda ortaya çıkmayacağına garanti verilemez. Bu donanımın radyo veya televizyon yayınlarının alınmasını etkileyecek zararlı girişime yol açması durumunda, söz konusu girişim donanımı açıp kapatılarak tespit edilebilir, kullanıcının aşağıdaki yöntemlerden biri ya da birkaçını kullanarak girişimi gidermeye çalışması tavsiye edilir:

- Alıcı antenin yönünü veya yerini değiştirin.
- Donanım ile alıcı arasındaki mesafeyi artırın.
- Donanımı alıcının takılı olduğu prizden farklı bir devreye bağlı olan başka bir prize takın.
- Yetkili satıcıdan veya deneyimli bir radyo/TV teknisyeninden destek isteyin.

Uyarı: Uygunluktan sorumlu olan tarafça açıkça onaylanmayan değişiklik veya modifikasyonlar donanımı kullanma yetkinizi geçersiz kılabilir.

Kanada için

CAN ICES-3(B)/NMB-3(B)

Avrupa Ülkeleri için CE Uygunluğu

CE Bu cihaz 2004/108/EC sayılı EMC Direktifi ile 2006/95/EC sayılı Alçak Gerilim Direktifine uygundur.

Aşağıdaki bilgiler yalnızca AB üyesi ülkeler için geçerlidir.

İşaret 2002/96/EC sayılı Atık Elektrikli ve Elektronik Cihazlar Direktifine (WEEE) uygundur.

İşaret kullanılmış veya bozuk batarya veya aküler dahil donanımın tasnif edilmemiş kentsel atık olarak taşıya EDİLMİYİP, uygun geri dönüşüm ve toplama sistemlerinin kullanılması gerektiğini gösterir.

Eğer bu donanımda kullanılan batarya, akü ve düğme hücrelerde (saat pilleri) Hg, Cd veya Pb kimyasal sembollerinin bulunması, bataryanın ağır metal formunda %0.0005'in üzerinde Cıva veya %0.002'den fazla kadmiyum ya da %0.004'ün üzerinde Kurşun içerdiği anlamına gelir.



Önemli Emniyet Talimatları

1. Bu talimatları okuyunuz.
2. Bu talimatları yerine getiriniz.
3. Tüm uyarıları dikkate alınız.
4. Tüm talimatlara uyunuz.
5. Bu üniteyi su yakınında kullanmayınız.
6. Yumuşak ve kuru bir bezle temizleyiniz.
7. Havalandırma deliklerinin önünü kapatmayınız. Ünitenin kurulumunda imalatçının talimatlarına uyunuz.
8. Radyatör, kalorifer ızgarası, ocak veya ısı üreten diğer cihazların (amplifikatörler dahil) yakınına monte etmeyiniz.
9. Kutuplanmış veya topraklı fişin emniyetini devreden çıkarmayın. Kutuplanmış bir fişin biri diğerinden daha geniş olan iki yassı ucu bulunur. Topraklı bir fişte ise iki yassı ucun yanı sıra üçüncü bir topraklama ucu mevcuttur. Geniş uç ile üçüncü uç emniyetinizi sağlamak içindir. Eğer verilen fiş prizinize uymuyor ise, eski prizi değiştirmesi için bir elektrikçi çağırın.
10. Güç kablosunu üzerine basma veya özellikle fiş bağlantılarında sıkışma ihtimaline karşı korumaya alın. Fişler ve fişlerin üniteden çıktığı noktanın etrafında engel olmamalıdır. Elektrik prizinin üniteye yakın ve kolayca ulaşılabilir olmasına dikkat ediniz.
11. Yalnızca üretici tarafından belirtilen yardımcı donanım/aksesuarları kullanınız.
12. Yalnızca üretici tarafından tavsiye edilen veya ünite ile birlikte satılan tekerlekli sehpa, sehpa, uçayak, konsol veya masa ile birlikte kullanınız. Tekerlekli sehpa kullanılması durumunda, tekerlekli sehpa/ünite kombinasyonunu taşıırken devrilme nedeniyle oluşabilecek kazalardan sakınmak için dikkatli olun. 
13. Uzun bir süre kullanılmayacak ise, bu ünitenin fişini prizden çekiniz.
14. Servis gerektiren tüm müdahaleler için uzman servis personeline başvurun. Ünite aşağıda belirtilen durumlar dahil herhangi bir şekilde hasar gördüğünde genel bakımdan geçirilmelidir: güç kaynağı kablosu veya fişinin hasar görmesi, ünitenin üzerine sıvı dökülmesi veya içine yabancı madde girmesi, ünitenin yağmur veya rutubete maruz kalması veya ünitenin normal olarak çalışmaması veya yere düşürülmesi durumları.

RoHS2 Uygunluk Beyanı

Bu ürün Avrupa Parlamentosu ve Konseyi tarafından, elektrikli ve elektronik cihazlarda bazı tehlikeli maddelerin kullanımının kısıtlanmasına ilişkin hazırlanan 2011/65/EU sayılı Direktife (RoHS2 Direktifi) uygun olarak tasarlanmış ve imal edilmiş olup, aşağıda görülebileceği gibi, Avrupa Teknik Uyum Komisyonu (TAC) tarafından ilan edilen maksimum konsantrasyon değerlerine uygun olduğu kabul edilmektedir:

Madde	Önerilen Maksimum Konsantrasyon	Mevcut Konsantrasyon
Kurşun (Pb)	0,1%	< 0,1%
Civa (Hg)	0,1%	< 0,1%
Kadmiyum (Cd)	0,01%	< 0,01%
Altı değerlikli Krom (Cr ⁶⁺)	0,1%	< 0,1%
Polibromlu bifeniller (PBB)	0,1%	< 0,1%
Polibromlu difenil eterleri (PBDE)	0,1%	< 0,1%

Aşağıda belirtildiği gibi, yukarıda söz edilen ürünlerin bazı bileşenleri RoHS2 Direktifi Ek'i III uyarınca istisna oluşturmaktadır:

İstisna oluşturan bileşen örnekleri şunlardır:

- Aşağıdaki değerleri geçmeyen (lambda başına) özel amaçlar için soğuk katot floresan lambalar ve harici elektrot floresan lambalardaki (CCFL ve EEFL) civa:
 - Kısa boy (≤ 500 mm): lambda başına en fazla 3,5 mg.
 - Orta boy (> 500 mm ve ≤ 1.500 mm): lambda başına en fazla 5 mg.
 - Uzun boy (> 1.500 mm): lambda başına en fazla 13 mg.
- Katot ışını tüplerinin camındaki kurşun.
- Ağırlık olarak %0,2'yi geçmeyen floresan tüplerin camındaki kurşun.
- Ağırlık olarak %0,4'e kadar alüminyum içeren bir alaşım elementi olarak kurşun.
- Ağırlık olarak en fazla %4 kurşun içeren bakır alaşımı.
- Yüksek erime sıcaklığı türündeki lehimlerdeki kurşun (örn. ağırlığa göre %85 veya daha fazla kurşun içeren kurşun bazlı alaşımlar).
- Kapasitör, vb. piezoelektronik cihazlardaki dielektrik seramik dışındaki cam veya seramikte ya da cam veya seramik matris bileşeninde kurşun içeren elektrikli ve elektronik parçalar.

Telif Hakkı Bilgileri

Telif Hakkı © ViewSonic® Corporation, 2013. Tüm hakları mahfuzdur.

Macintosh ve Power Macintosh Apple Inc. şirketine ait tescilli ticari markalardır.

Microsoft, Windows, Windows NT ve Windows logosu Amerika Birleşik Devletleri ve diğer ülkelerde Microsoft Corporation şirketine ait tescilli ticari markalardır.

ViewSonic, üç kuş logosu, OnView, ViewMatch ve ViewMeter ViewSonic Corporation şirketine ait tescilli ticari markalardır.

VESA Video Electronics Standards Association (Video Elektronik Standartları Birliği) ait bir tescilli ticari markadır. DPMS ve DDC VESA'ya ait tescilli ticari markalardır.

PS/2, VGA ve XGA International Business Machines Corporation şirketine ait tescilli ticari markalardır.

Feragatname: ViewSonic Corporation bu kılavuzda bulunan teknik veya yayın hataları ya da noksanların yanı sıra, bu malzemenin temini ya da bu ürünün performansı veya kullanımından doğan arızı veya dolaylı hasarlardan sorumlu tutulamaz.

Ürün iyileştirme çalışmalarının devam etmesi nedeniyle, ViewSonic Corporation bildirimde bulunmadan ürün özelliklerinde değişiklik yapma hakkını saklı tutar. Bu belgede yer alan bilgilerde önceden haber verilmeden değişiklik yapılabilir.

Bu belgenin hiçbir bölümü ViewSonic Corporation şirketinin önceden yazılı izni olmadan herhangi amaçla herhangi bir yöntemle kopyalanamaz, çoğaltılamaz veya yayınlanamaz.

Ürün Kaydı

Gelecekte ortaya çıkabilecek ihtiyaçlarınızın karşılanması ve ürün hakkında yeni ortaya çıkabilecek ek bilgileri alabilmeniz için, İnternet üzerinde: www.viewsonic.com sitesinde ürün kaydını yapınız. ViewSonic® Sihirbazı CD-ROM'u da size kayıt formunun çıktısını alma ve posta veya faks yoluyla ViewSonic şirketine gönderme olanağı sunar.

Sizde Kalacak

Ürün Adı:	PJD5132/PJD5232L/PJD5134/PJD5234L/PJD5533w ViewSonic DLP Projector
Model Numarası:	VS14926/VS14929/VS14928/VS14930/VS14117
Belge Numarası:	PJD5132/PJD5232L/PJD5134/PJD5234L/PJD5533w_UG_TRK Rev. 1B 05-07-13
Seri Numarası:	_____
Satın Alma Tarihi:	_____

Ürün ömrünün bitiminde ürünün imha edilmesi

Bu üründeki lamba, size ve çevreye zararlı olabilecek cıva içerir. Lütfen dikkatli kullanın ve yerel, devlet veya federal yasalara uygun olarak imha edin.

ViewSonic, çevreye saygı gösterir ve çevreci çalışmaya ve yaşamaya bağlıdır. Daha Akıllı, Daha Çevreci Bilgisayar Kullanımının bir parçası olduğunuz için teşekkür ederiz. Daha fazla bilgi almak için lütfen ViewSonic web sitesini ziyaret edin.

ABD & Kanada: <http://www.viewsonic.com/company/green/recycle-program/>

Avrupa: <http://www.viewsoniceurope.com/uk/support/recycling-information/>

Tayvan: <http://recycle.epa.gov.tw/recycle/index2.aspx>

İçindekiler

Önemli güvenlik talimatları2

Giriş4

Projektörün özellikleri	4
Ambalaj içeriği.....	5
Projektör dış görünümü.....	6
Kumandalar ve işlevleri	7

Projektörünüzü yerleştirme12

Konum seçimi	12
Projeksiyon boyutları	13

Bağlantı15

Bilgisayar ya da monitöre bağlanması	16
Video kaynak cihazlarının bağlanması	17

İşletim20

Projektörün açılması	20
Menülerin kullanılması	21
Şifre fonksiyonunun kullanımı	22
Giriş sinyalinin değiştirilmesi	25
Yansıtılan görüntünün ayarlanması	26
Ayrıntıların büyütülmesi ve aranması	27
En/boy oranının seçilmesi	28
Görüntünün optimum hale getirilmesi	31
Sunum zamanlayıcısının ayarlanması... ..	35
Görüntünün gizlenmesi	36
Kumanda düğmelerini kilitleme	36
Görüntünün dondurulması	37

Yüksek bir yerde çalıştırma	37
CEC işlevinin kullanılması	37
3D işlevlerin kullanılması	38

Projektörün bekleme modunda kullanımı	39
Projektörün kapatılması	39
Menü işletimi	40

Bakım49

Projektörün bakımı	49
Lamba bilgileri	50

Sorun Giderme56

Teknik Özellikler57

Projektör teknik özellikleri	57
Boyutlar	59
Tavana montaj	59
Zamanlama çizelgesi	60

Telif Hakkı Bilgisi62

Ek.....63

IR kumanda tablosu	63
RS232 kumanda tablosu	65

Önemli güvenlik talimatları

Projektörünüz, en son bilgi teknolojisi donanımı güvenlik standartlarını karşılayacak şekilde tasarlanmış ve test edilmiştir. Ancak, bu ürünün güvenli kullanıldığından emin olmak için, bu kullanma kılavuzunda ve ürün üzerindeki işaretlerde söz edilen talimatları izlemek önemlidir.

Güvenlik Talimatları

1. **Lütfen projektörünüzü çalıştırmadan önce bu kullanma kılavuzunu okuyun.** İleride kullanmak üzere saklayınız.
2. **Projektör çalışırken doğrudan lensine bakmayın.** Yoğun ışık huzmesi gözlerinize zarar verebilir.
3. **Bakım için yetkili bakım personeline başvurun.**
4. **Projektör lambası açıkken, daima lens objektif kapağını açın veya lens kapağını kaldırın.**
5. Bazı ülkelerde şebeke gerilimi dengeli DEĞİLDİR. Bu projektör 100 ila 240 volt arası şebeke geriliminde güvenlik bir şekilde çalışmak üzere tasarlanmıştır ancak elektrik kesintileri veya ± 10 voltluk dalgalanmalar meydana gelirse arıza yapabilir. **Şebeke geriliminin dalgalanabileceği veya kesilebileceği bölgelerde projektörünüzü bir güç dengeleyicisi, dalgalanma koruyucusu veya kesintisiz güç kaynağı (UPS) üzerinden bağlamanız tavsiye edilir.**
6. Projektör çalışırken projeksiyon lensini herhangi bir nesneyle engellemeyin; çünkü bu, söz konusu nesnelerin ısınarak biçiminin bozulmasına ve hatta yangına neden olabilir. Lambayı geçici olarak kapamak için, projektör veya uzaktan kumanda üzerindeki BOŞ tuşuna basın.
7. Cihaz çalışırken lamba çok ısınır. Lamba aksamını değiştirmeden önce, projektörü yaklaşık 45 dakika soğumaya bırakın.
8. Lambaları, nominal lamba ömrünün ötesinde çalıştırmayın. Lambaların belirtilen kullanım ömrünün üzerinde kullanılması, nadiren de olsa kırılmalarına yol açabilir.
9. Lamba grubunu veya herhangi bir elektronik parçayı, projektörü fişten çıkarmadan kesinlikle değiştirmeyin.
10. Bu ürünü, dengesiz tekerlekli sehpa, tezgah veya masaya koymayın. Ürün düşerek ciddi şekilde hasar görebilir.
11. Bu projektörü parçalarına ayırmaya çalışmayın. İçinde parçalarla temas etmeniz halinde ölüme neden olabilecek tehlikeli gerilimler vardır. Kullanıcı tarafından servis yapılacak tek parça, kendi çıkarılabilir kapağı olan lambadır. Hiçbir koşulda diğer kapakları açmaya veya çıkarmaya çalışmayınız. Servis için yalnızca uygun kalifiye profesyonel servis personeline başvurun.
12. Bu projektörü aşağıdaki ortamlardan hiçbirine yerleştirmeyin.
 - Havalandırması yetersiz veya dar olan alanlar. Duvarlarla arasında en az 50 cm mesafe bırakın ve projektör etrafında serbest bir hava akışına olanak sağlayın.
 - Tüm camları kapalı, otomobil içi gibi, sıcaklığın aşırı derecede yüksek olabileceği yerler.
 - Aşırı nem, toz veya sigara dumanının optik parçaları kirleterek projektörün hizmet ömrünü kısalttığı ve görüntüyü kararttığı yerler.
 - Yangın alarmlarına yakın yerler;
 - 40°C / 104°F üzerinde bir ortam sıcaklığına sahip yerler
 - Denizden yüksekliği 3000 m'den (10000 feet) fazla olan yerler.

13. Havalandırma deliklerini engellemeyin. Havalandırma delikleri ciddi bir şekilde engellenirse projektör içerisindeki aşırı ısınma yangına yol açabilir.
 - Bu projektörü battaniye, yatak veya diğer yumuşak yüzeylere koymayın.
 - Bu projektörü bez veya başka herhangi bir maddeyle örtmeyin.
 - Projektörün yakınında yanıcı maddeler bulundurmeyin.
14. Projektörü çalışması sırasında daima düz, yatay bir yüzeye yerleştirin.
 - Sola veya sağa 10 dereceden, öne veya arkaya 15 dereceden fazla eğildiği açılarda kullanmayın. Projektörün tamamen yatay konumda değilken kullanılması, lambanın yanlış çalışmasına veya arızalanmasına yol açabilir.
15. Projektörü bir kenarı üzerinde dik tutmayın. Aksi takdirde projektör düşerek yaralanmaya yol açabilir veya hasar görebilir.
16. Bu projektörün üzerine basmayın veya herhangi bir nesne koymayın. Projektörün görebileceği olası hasarların yanı sıra, bu şekilde davranılması kazalara veya olası yaralanmalara da yol açabilir.
17. Projektörün yakınına veya üzerine sıvı koymayın. Projektörün içine kaçan sıvılar arızalanmasına neden olabilir. Projektör ıslanırsa, fişi prizden çekin ve projektöre bakım yapması için yerel servis merkezini arayın.
18. Bu ürün, tavana monte edilen tesisat için ters görüntü çıkışı yeteneğine sahiptir.
 **Projektörü tavana monte etmek için yalnızca uygun Tavan Montaj Kitini kullanın ve güvenli bir şekilde takıldığından emin olun.**
19. Projektör çalışırken, havalandırma ızgaralarından ısı ve biraz da koku geldiğini algılayabilirsiniz. Bu ürün kusuru değil normal bir durumdur.
20. Güvenlik çubuğunu taşıma veya kurulum için kullanmayın. Ticari olarak satılan hırsızlık önleyici kablo ile birlikte kullanılmalıdır.

Projektörün tavan montajı için güvenlik talimatları

Projektörünüzü kullanırken hoş bir deneyim yaşamanızı istiyoruz, bu yüzden size ya da malzemelerinize zarar gelmemesi için bu güvenlik konusunu dikkatinize sunuyoruz.

Eğer projektörünüzü tavana yerleştirmek istiyorsanız, şiddetle doğru boyda projektör tavan montaj kitini kullanmanızı, kitin dikkatli ve güvenli bir şekilde takıldığından emin olmanızı tavsiye ediyoruz.

Eğer uygun olmayan bir projektör tavan montaj kitini kullanıyorsanız, yanlış ebat ya da vida boyu yüzünden doğacak bağlantı hataları projektörün tavadan düşme riskine ve güvenlik problemlerine yol açacaktır.

Projektörünüzü aldığınız yerden, projektör tavan montaj kitini de temin edebilirsiniz. Ayrıca, ek olarak Kensington kilit uyumlu güvenlik kablosu almanız ve hem Kensington kilit slotuna hem de tavan montaj kiti desteğine dikkatlice takmanız tavsiye edilir. Bu, eğer projektör bağlantı kiti gevşerse, tutmada ikinci bir rol üstlenecektir.

Projektörün özellikleri

Projektör, yüksek performansa sahip optik motorlu yansıtma ile kullanımı kolay bir tasarımı birleştirerek yüksek güvenilirlik ve kullanım kolaylığı sunmaktadır.

Projektör aşağıdaki özellikleri sunmaktadır:

- Lambanın güç tüketimini yansıtılan görüntünün parlaklığına göre ayarlayan Dinamik PC ve Dinamik Film fonksiyonu
- Belirlenen süre içerisinde, hiçbir giriş sinyali gelmemesi durumunda lambanın güç tüketimini %30 kadar düşüren DynamicEco Zamanlayıcı fonksiyonu.
- Sunumlar sırasında daha iyi zaman kontrolü için sunum zamanlayıcısı
- 3D göstergeyi destekler
- Zevkinize uygun renk ayarına imkan veren Renk Yönetimi
- Bekleme modunda 0.5W'den az güç tüketimi
- Birçok önceden tanımlı renk yüzeyleri üzerine yansıtmaya olanak veren perde renk düzeltimi
- Sinyal algılama işlemini hızlandıracak hızlı otomatik arama.
- Farklı projeksiyon amaçları için seçimler sunan Renk ve Referans modları
- Seçilebilir hızlı kapatma fonksiyonu
- En iyi resim kalitesini görüntülemek için tek tuşla otomatik ayarlama
- Bozulmuş görüntüleri düzeltmek için dijital çarpıklık düzeltmesi
- Veri/video gösterimi için ayarlanabilir renk yönetim kontrolü
- 1.07 milyar renk görüntüleme kapasitesi
- Çok dilli ekrandan kumanda (OSD) menüleri
- Enerji tüketimini azaltmak için değiştirilebilir normal ve ekonomik mod
- Komponent HDTV uyumluluğu (YPbPr)
- HDMI CEC (Tüketici Elektronik Kontrolü) işlevi projektör ile projektörün HDMI girişine bağlanmış olan CEC-uyumlu cihaz arasında senkronize güç AÇMA/KAPAMA işlemlerinin yapılmasını sağlar (sadece PJD5134/PJD5234L/PJD5533w modelleri)
- **Yansıtılan görüntünün görünür parlaklığı; ortamın aydınlatma koşullarına, seçilen giriş sinyali kaynağının kontrast/parlaklık ayarlarına bağlı olarak değişir ve projeksiyon mesafesiyle doğru orantılıdır.**
- **Lamba parlaklığı zamanla azalacaktır ve azalma süresi lamba üreticilerinin teknik özellikleri dahilinde farklılık gösterebilir. Bu normal ve beklenen bir durumdur.**

Ambalaj içeriđi

Paketi dikkatli bir řekilde aın ve ařađıda gsterilen tm paraların bulunduđundan emin olun. Bu paralardan herhangi biri eksikse ltfen cihazı satın aldıđımız yere bařvurun.

Standart aksesuarlar

 Paket iindeki paralar blgenize uyumludur ve resimlerde gsterilenlerden farklı olabilir.

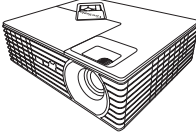

Projektr

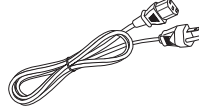

G kablosu

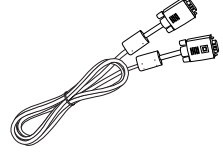

VGA kablosu



ok dilli kullanıcı kılavuzu CD'si



Hızlı bařlangı kılavuzu

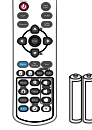

Uzaktan Kumanda ve Pil

Opsiyonel aksesuarlar

1. Yedek lamba
2. Yumuřak tařıma antası
3. VGA-Komponent adaptr

Projektör dış görünümü

Ön/üst taraf

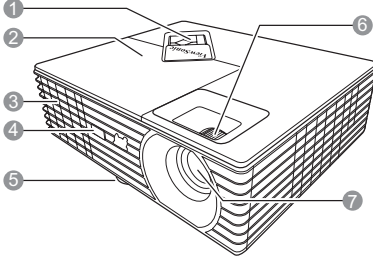

Arka/alt taraf

PJD5132/PJD5232L

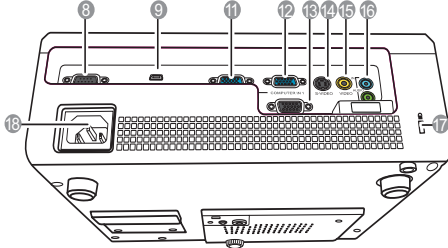

PJD5134/PJD5234L/PJD5533w

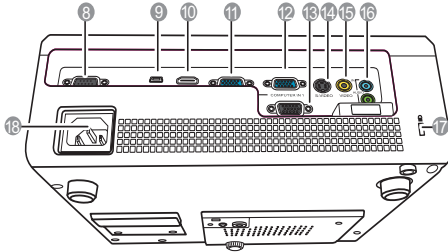

⚠ Uyarı

- **BU CİHAZ TOPRAKLANMALIDIR.**
- Cihazı kurarken, kablolamaya bir devre kesme elemanı ekleyin veya cihazı yakınındaki kolayca erişilebilecek bir prize takın. İşletim sırasında bir sorun olması durumunda, elektriği kesmek için devre kesme elemanını kullanın veya fişten çekin.

1. Dış kontrol paneli
(Ayrıntılar için bkz. "Projektör" sayfa 7)
2. Lamba kapağı
3. Havalandırma deliği (sıcak hava çıkışı)
4. Ön IR uzak sensörü
5. Ayarlama ayağı
6. Odak ve Yakınlaştırma halkaları
7. Projeksiyon lensi
8. RS-232 kontrol portu
9. Tip B USB portu
10. HDMI portu
11. RGB (PC)/Komponent görüntü (YPbPr/ YCbCr) sinyal giriş soketi-2
12. RGB (PC)/Komponent görüntü (YPbPr/ YCbCr) sinyal giriş soketi-1
13. RGB sinyal çıkış soketi
14. S-Video girişi soketi
15. Video girişi soketi
16. Ses sinyali giriş soketi
Ses sinyali çıkış soketi
17. Kensington hırsızlık önleyici kilit slotu
18. AC güç kablosu girişi

Kumandalar ve işlevleri

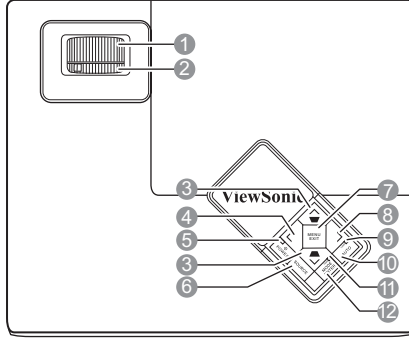

Projektör





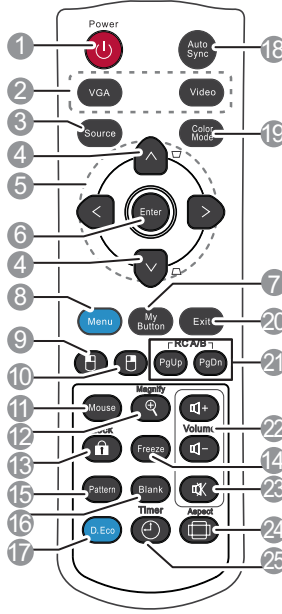



- 1. Odak halkası**
Yansıtılan görüntünün odağını ayarlar.
- 2. Yakınlaştırma halkası**
Görüntünün boyutunu ayarlar.
- 3. Çarpıklık/Ok tuşları (▾ / ^ Yukarı, ▴ / ∨ Aşağı)**
Açılı yerleştirme yüzünden meydana gelen görüntü bozulmalarını ayarlamak için kullanılır.
- 4. < Sol/Blank (Boş)**
Perde resmini saklar
- 5. POWER (Güç) göstergesi ışığı**
Projektör çalışır haldeyken yanar veya yanıp söner.
🔌 POWER (Güç)
Projektörün durumunu bekleme modu ile açık arasında değiştirir.
- 6. KAYNAK**
Kaynak seçimi çubuğunu görüntüler.
- 7. MENU/EXIT (Menü/Çıkış)**
Ekranan kumanda (OSD) menüsünü açar. Önceki OSD menüsüne geri döner, çıkar ve menü ayarlarını kaydeder.
- 8. > Sağ/🔒**
Panel anahtar kilidini etkinleştirir. Ekranan Kumanda (OSD) menüsü etkinleştirildiğinde, #3, #4 ve #9 düğmeleri; istenen menü öğelerini seçmek ve ayarlamaları yapmak için yön okları olarak kullanılırlar.
- 9. LAMP (Lamba) göstergesi ışığı**
Lambanın durumunu gösterir. Lambada bir sorun meydana geldiğinde ışık yanar veya yanıp söner.
- 10. Otomatik**
Görüntülenen resim için en iyi resim zamanlamalarını otomatik olarak belirler.
- 11. TEMP (Sıcaklık) göstergesi ışığı**
Projektörün sıcaklığı çok yükseldiğinde yanar.
- 12. MODE/ENTER (MOD/GİRİŞ)**
Kullanılabilir bir görüntü kurulum modunu seçer.
Seçilen ekranan kumanda (OSD) menü öğesini etkinleştirir.

Uzaktan kumanda



Uzaktan fare kontrol tuşlarını kullanmak için (Sayfa Yukarı, Sayfa Aşağı,  ve ) , ayrıntılar için bkz. "Uzak fare kumandasının kullanımı" sayfa 10.

- 1. POWER (Güç)**
Projektörün durumunu bekleme modu ile açık arasında değiştirir.
- 2. Kaynak seçim tuşları (VGA/Video)**
Gösterim için bir giriş kaynağı seçer.
VGA
Gösterilecek olan **D-Sub / Comp. 1** veya **D-Sub / Comp. 2** kaynağını seçer.
Video
Gösterilecek olan **Video** kaynağını seçer.
- 3. Source (Kaynak)**
Kaynak seçimi çubuğunu görüntüler.
- 4. Çarpıklık tuşları ( / )**
Açılı yerleştirme yüzünden meydana gelen görüntü bozulmalarını ayarlamak için kullanılır.
- 5.  /  /  / **
İstenen menü öğelerini seçer ve ayarlamaları yapar.

6. Giriş

Seçilen Ekrandan Kumanda (OSD) menü ötesini etkinleştirir.

7. My Button (Düğmem)

Kullanıcının uzaktan kumanda üzerinde bir kısayol tuşu tanımlamasına olanak sağlar ve işlem birimi OSD menüsünde seçilir.

8. Menü (Menü)

Ekrandan kumanda (OSD) menüsünü açar.

9.



Fare modu etkinleştirildiğinde sol fare tuşuyla aynı fonksiyonu gerçekleştirir.

10.

Fare modu etkinleştirildiğinde sağ fare tuşuyla aynı fonksiyonu gerçekleştirir.

11. Fare

Normal ve fare modu arasında geçiş yapar.

Page Up, Page Down, , :
Bastıktan sonra aktif **Fare**. Ekranda fare modunun etkinleştirildiğini belirten bir simge görüntülenir.

12. **Büyült**
Yansıtılan resmin boyutunu büyütlen veya küçülten yakınlıklaştırma çubuğunu görüntüler.
13. **Kilitle**
Panel anahtar kilidini etkinleştirir veya devre dışı bırakır.
14. **Freeze (Dondurma)**
Yansıtılan görüntüyü dondurur.
15. **Desen**
Gömülü test desenini görüntüler.
16. **Blank (Boş)**
Perde resmini saklar.
17. **DynamicEco™**
Lambanın güç tüketimini %30 kadar azaltır.
- Bu fonksiyonun başlatılması biraz zaman alabilir. Projektörün 4 dakikadan uzun süredir açık olduğundan emin olun.
Projektör Akıllı Yeniden Başlatma kullanılarak devam ettirilirse bu fonksiyon hemen çalıştırılabilir.
•D.Eco mode (D.Eko modunda) sürekli kullanımdan 30 dakika sonra, projektör D.Eco mode (D. Eko moduna) geri dönmeden 5 dakika önce Normal moda geçer.
18. **Otomatik Resenk**
Görüntülenen resim için en iyi resim zamanlamalarının otomatik olarak belirlenmesi.
19. **Renk Modu**
Kullanılabilir bir görüntü kurulum modunu seçer.
20. **Çıkış**
Önceki OSD menüsüne geri döner, menü ayarlarından çıkar ve kaydeder.
21. **PgUp (Sayfa Yukarı)/PgDn (Sayfa Aşağı)**
Fare modu etkinleştirildiğinde, sayfa yukarı/aşağı komutlarına (Microsoft PowerPoint gibi) yanıt veren görüntü yazılım programının (bağlı PC'de) çalıştırılır.
22. **Ses Seviyesi tuşlar (+, -)**
Ses seviyesini artırır veya azaltır.
23. 
Projektörün ses seviyesini açar, kapatır.
24. **En/Boy**
Görüntü en/boy oranını seçer.
25. **Timer (Zamanlayıcı)**
Sunum zamanlama ayarlarını menüsünü görüntüler.

Uzaktan kumanda kodu

Projektöre iki farklı uzaktan kumanda kodu, A veya B atanabilir. Birden fazla bitişik projektör aynı anda çalıştığında, uzaktan kumanda kodları arasında geçiş yapmak diğer uzaktan kumandaların müdahalesini engelleyebilir. Uzaktan kumanda için olanları değiştirmeden önce projektör için uzaktan kontrol kodunu ayarlayın.

Projektör kodunu değiştirmek için **SÝSTEM AYARLARI: GELÝĐMÝĐ A** veya **B'yi** seçin: **Gelişmiş> Uzaktan Kumanda Kodu** menüsü.

Uzaktan kumanda kodunu değiştirmek için, uzaktan kumandanın üzerindeki **Sayfa Yukarı** ve **Sayfa Aşağı** düğmelerine birlikte 5 saniye veya daha uzun süre basın. İlk kod A olarak ayarlanmıştır.



 Projektör ve uzaktan kumanda üzerinde farklı kodlar ayarlanırsa, uzaktan kumanda cevap vermez. Bu durumda, uzaktan kumanda kodunu tekrar değiştirin.

Uzak fare kumandasının kullanımı

Bilgisayarınızı uzaktan kumanda ile çalıştırma özelliği sunum yaparken daha fazla esneklik sağlar.

1. Uzaktan kumandayı fare yerine kullanmadan önce projektörü bir USB kablo ile PC veya dizüstü bilgisayarınıza bağlayın. Daha fazla bilgi için bkz. "[Bir bilgisayara bağlanması](#)" sayfa 16.
2. Giriş sinyalini **D-Sub / Comp. 1**, **D-Sub / Comp. 2** veya **HDMI** olarak ayarlayın.

 **HDMI girişi sadece PJD5134/PJD5234L/PJD5533w modellerinde vardır.**

3. Normal mod ve fare modu arasında geçiş yapmak için uzaktan kumanda üzerindeki **Mouse (Fare)** tuşuna basın. Ekranda fare modunun etkinleştirildiğini belirten bir simge görüntülenir.
4. İstenen fare hareketlerini uzaktan kumanda üzerinde gerçekleştirin.
 - İmleci ekran üzerinde hareket ettirmek için $\langle / \wedge / \vee / \rangle$ tuşuna basın.
 - Sol tıklamak için  tuşuna basın.
 - Sağ tıklamak için  tuşuna basın.
 - Sayfa yukarı/aşağı komutlarına (Microsoft PowerPoint gibi) yanıt veren görüntü yazılım programını (bağlı PC'de) çalıştırmak için, **Sayfa Yukarı/Sayfa Aşağı** tuşuna basın.
 - Normal moda geçmek için, tekrar **Fare** tuşuna veya fareyle ilgili çok işlevli tuşlar dışındaki diğer tuşlardan herhangi birine basın.

Uzaktan kumanda etki aralığı

Kızılötesi (IR) uzaktan kumanda projektörün önünde bulunmaktadır. Uzaktan kumanda, doğru çalışması için projektörün IR uzaktan kumanda algılayıcılara 30 dereceyi aşmayan bir açıyla doğrultulmalıdır. Uzaktan kumanda ile sensör arasındaki mesafe 8 metreyi (~26 fit) aşmamalıdır.

Uzaktan kumandayla projektördeki IR (Kızılötesi) sensörü arasında kızılötesi ışının önünü kesebilecek herhangi bir engel olmadığından emin olun.

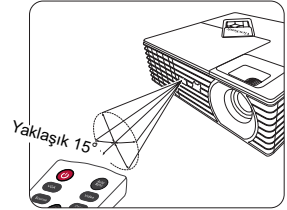

Uzaktan kumandanın pillerinin deęiřtirilmesi

1. Pil kapaęını amak iin, uzaktan kumandayı ters evirin, kapaktaki parmak tutamaęına bastırın ve resimde gsterildięi řekilde ok ynnde kaydırın. Kapak aılacaktır.
2. Var olan pilleri (gerekirse) ıkarın ve pil blmesinin tabanında gsterildięi řekilde pil kutuplarına dikkat ederek iki adet AAA pil takın. Pozitif (+) pozitif ve negatif (-) negatife gider.
3. Kapaęı taban ile hizalayarak yerleřtirin ve kaydırarak yerine oturtun. Bir 'klik' sesiyle yerine oturduktan sonra durun.

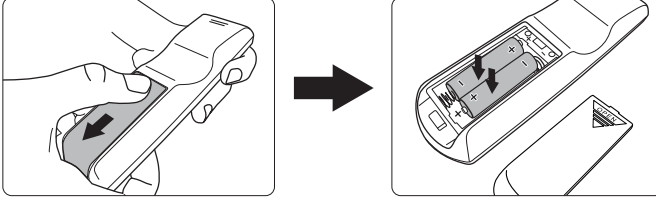

- Uzaktan kumanda ve pilleri, mutfak, banyo, sauna, gneř odası veya kapalı bir otomobil gibi ařırı sıcak veya nemli ortamlarda bırakmaktan kaının.
- Sadece pil reticisi tarafından tavsiye edilen pillerle veya eřdeęerleriyle deęiřtirin.
- Kullanılmıř pili, reticinin talimatlarına ve blgeniz iin geerli olan yerel evre dzenlemelerine gre atın.
- Pilleri kesinlikle ateře atmayın. Patlama tehlikesi olabilir.
- Eęer piller bitmiřse ya da uzaktan kumandayı uzun bir sre kullanmayacaksanız, pilin akması durumunda olabilecek hasarları nlemek iin pilleri ıkartın.

Projektörünüzü yerleştirme

Konum seçimi

Oda yerleşiminiz veya kişisel tercihleriniz hangi kurulum konumunu seçeceğinizi belirleyecektir. Perdenizin boyutunu ve konumunu, uygun prizlerin konumunu ve ayrıca projektör ile donanımımızın diğer elemanları arasındaki mesafeyi dikkate alın.

Projektörünüz burada gösterilen dört kurulum konumundan birine kurulabilecek şekilde tasarlanmıştır:

1. Ön Masa

Projektör perdenin önünde zemine yakın bir şekilde yerleştirildiğinde bu konumu seçin. Bu, hızlı kurulum ve taşınabilirlik itibarıyla en sık kullanılan projektör yerleştirme yöntemidir.

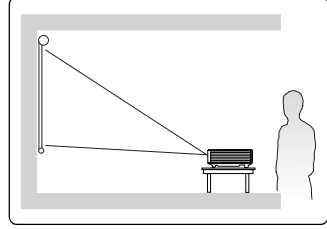

2. Ön Tavan

Bu konumu, projektör perdenin önünde tavadan baş aşağı asılı olarak yerleştirildiğinde seçin.

Projektörünüzü tavana monte etmek için yetkili satıcınızdan projektör tavan montaj kitini satın alın.

Projektörü açtıktan sonra **Ön Tavan** ögesini **SİSTEM AYARLARI: TEMEL > Projektör Konumu** menüden ayarlayın.

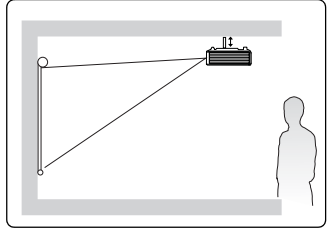

3. Arkada Tavan

Bu konumu, projektör perdenin arkasında tavadan baş aşağı asılı olarak yerleştirildiğinde seçin.

Bu kurulum konumu için özel bir arkadan projeksiyon perdesi ve projektör tavan montaj kiti gerekmektedir.

Projektörü açtıktan sonra **Arkada Tavan** ögesini **SİSTEM AYARLARI: TEMEL > Projektör Konumu** menüden ayarlayın.

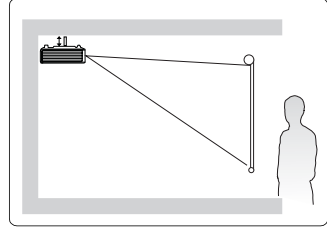

4. Arka Masa

Bu konumu, projektör perdenin arkasında yere yakın yerleştirildiğinde seçin.

Özel bir arkadan projeksiyon perdesi gerektiğini unutmayın.

Projektörü açtıktan sonra **Arka Masa** ögesini **SİSTEM AYARLARI: TEMEL > Projektör Konumu** menüden ayarlayın.

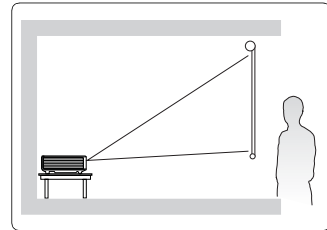

Projeksiyon boyutları

Uygun konumu hesaplamadan önce bu projektörün lens merkezi boyutları için "Boyutlar" sayfa 59 bölümüne bakın.

 Aşağıda sözü edilen "ekran" genellikle bir yüzey ve destekleyici yapı içeren projeksiyon ekranına işaret eder.

PJD5132/PJD5232L/PJD5134/PJD5234L

- 4:3 perde üzerinde 4:3 görüntü

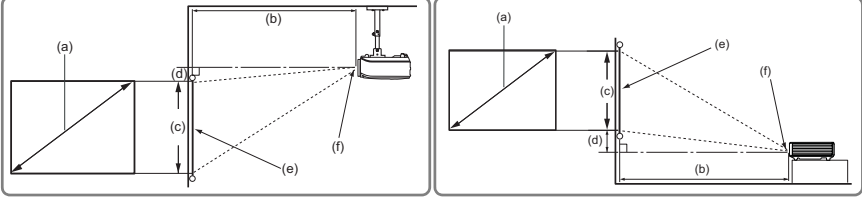

- 16:9 perde üzerinde 4:3 görüntü

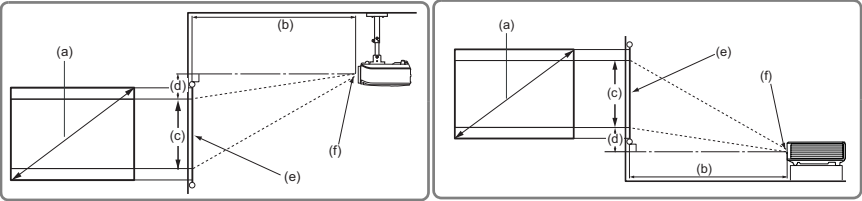

(e): Perde

(f): Lens merkezi

(a) Ekran boyutu [inç (m)]	4:3 perde üzerinde 4:3 görüntü				16:9 perde üzerinde 4:3 görüntü			
	(b) Yansıtma mesafesi [m (inç)]		(c) Görüntü yüksekliği [cm (inç)]	(d) Dikey görel konum [cm (inç)]	(b) Yansıtma mesafesi [m (inç)]		(c) Görüntü yüksekliği [cm (inç)]	(d) Dikey görel konum [cm (inç)]
	minimum	maksimum			minimum	maksimum		
30 (0.8)	1.1 (45)	1.2 (49)	46 (18)	5 (1.8)	1.1 (45)	1.2 (49)	34 (14)	10.3 (4.1)
40 (1.0)	1.5 (59)	1.7 (65)	61 (24)	6 (2.4)	1.5 (59)	1.7 (65)	46 (18)	13.7 (5.4)
50 (1.3)	1.9 (74)	2.1 (82)	76 (30)	8 (3.0)	1.9 (74)	2.1 (82)	57 (23)	17.1 (6.8)
60 (1.5)	2.3 (89)	2.5 (98)	91 (36)	9 (3.6)	2.3 (89)	2.5 (98)	69 (27)	20.6 (8.1)
70 (1.8)	2.6 (104)	2.9 (114)	107 (42)	11 (4.2)	2.6 (104)	2.9 (114)	80 (32)	24.0 (9.5)
80 (2.0)	3.0 (119)	3.3 (131)	122 (48)	12 (4.8)	3.0 (119)	3.3 (131)	91 (36)	27.4 (10.8)
90 (2.3)	3.4 (134)	3.7 (147)	137 (54)	14 (5.4)	3.4 (134)	3.7 (147)	103 (41)	30.9 (12.2)
100 (2.5)	3.8 (149)	4.2 (163)	152 (60)	15 (6.0)	3.8 (149)	4.2 (163)	114 (45)	34.3 (13.5)
120 (3.0)	4.5 (178)	5.0 (196)	183 (72)	18 (7.2)	4.5 (178)	5.0 (196)	137 (54)	41.1 (16.2)
150 (3.8)	5.7 (223)	6.2 (245)	229 (90)	23 (9.0)	5.7 (223)	6.2 (245)	171 (68)	51.4 (20.3)
200 (5.1)	7.5 (297)	8.3 (327)	305 (120)	30 (12.0)	7.5 (297)	8.3 (327)	229 (90)	68.6 (27.0)
250 (6.4)	9.4 (371)	10.4 (409)	381 (150)	38 (15.0)	9.4 (371)	10.4 (409)	286 (113)	85.7 (33.8)
300 (7.6)	11.3 (446)	12.5 (490)	457 (180)	46 (18.0)	11.3 (446)	12.5 (490)	343 (135)	102.9 (40.5)

PJD5533w

- 16:10 perde üzerinde 16:10 görüntü

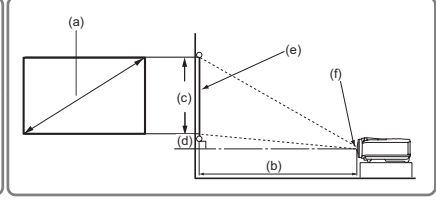
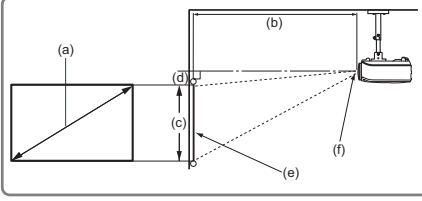

- 16:10 perde üzerinde 4:3 görüntü

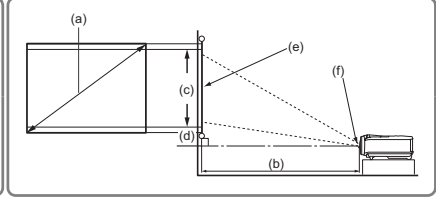
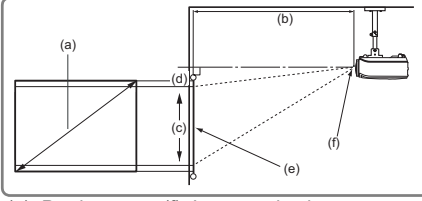

(e): Perde

(f): Lens merkezi

(a) Ekran boyutu [inç (m)]	16:10 perde üzerinde 16:10 görüntü				16:10 perde üzerinde 4:3 görüntü			
	(b) Yansıtma mesafesi [m (inç)]		(c) Görüntü yüksekliği [cm (inç)]	(d) Dikey görel konum [cm (inç)]	(b) Yansıtma mesafesi [m (inç)]		(c) Görüntü yüksekliği [cm (inç)]	(d) Dikey görel konum [cm (inç)]
	minimum	maksimum			minimum	maksimum		
30 (0.8)	0.97 (38)	1.06 (42)	40 (16)	0 (0.0)	0.91 (36)	1.00 (40)	38 (15)	3.8 (1.5)
40 (1.0)	1.29 (51)	1.42 (56)	54 (21)	0 (0.0)	1.22 (48)	1.34 (53)	51 (20)	5.1 (2.0)
50 (1.3)	1.61 (64)	1.77 (70)	67 (26)	0 (0.0)	1.52 (60)	1.67 (66)	64 (25)	6.4 (2.5)
60 (1.5)	1.94 (76)	2.13 (84)	81 (32)	0 (0.0)	1.83 (72)	2.01 (79)	76 (30)	7.6 (3.0)
70 (1.8)	2.26 (89)	2.48 (98)	94 (37)	0 (0.0)	2.13 (84)	2.34 (92)	89 (35)	8.9 (3.5)
80 (2.0)	2.58 (102)	2.84 (112)	108 (42)	0 (0.0)	2.43 (96)	2.68 (105)	102 (40)	10.2 (4.0)
90 (2.3)	2.90 (114)	3.19 (126)	121 (48)	0 (0.0)	2.74 (108)	3.01 (119)	114 (45)	11.4 (4.5)
100 (2.5)	3.23 (127)	3.55 (140)	135 (53)	0 (0.0)	3.04 (120)	3.35 (132)	127 (50)	12.7 (5.0)
120 (3.0)	3.87 (152)	4.26 (168)	162 (64)	0 (0.0)	3.65 (144)	4.02 (158)	152 (60)	15.2 (6.0)
150 (3.8)	4.84 (191)	5.32 (210)	202 (79)	0 (0.0)	4.56 (180)	5.02 (198)	191 (75)	19.1 (7.5)
200 (5.1)	6.45 (254)	7.10 (279)	269 (106)	0 (0.0)	6.09 (240)	6.70 (264)	254 (100)	25.4 (10.0)
250 (6.4)	8.06 (318)	8.87 (349)	337 (132)	0 (0.0)	7.61 (300)	8.37 (329)	318 (125)	31.8 (12.5)
300 (7.6)	9.68 (381)	10.65 (419)	404 (159)	0 (0.0)	9.13 (359)	10.04 (395)	381 (150)	38.1 (15.0)

Optik komponent çeşitliliği nedeniyle bu rakamlar arasında %3 tolerans olabilir. Projektörü kalıcı olarak kurmak istiyorsanız bu projektörün optik karakteristiklerini hesaba katmak için, projektörü asıl yerinde kullanarak projeksiyon boyutunu ve mesafesini fiziksel olarak test etmeniz önerilir. Bu, projektörün kurulum yerine en iyi şekilde uyması için tam montaj konumunu belirlemenize yardımcı olur.

Bağlantı

Projektöre bir sinyal kaynağı bağlarken aşağıdakileri yaptığınızdan emin olun:

1. Herhangi bir bağlantı yapmadan önce tüm donanımları kapatın.
2. Her bir kaynak için doğru sinyal kablolarını kullanın.
3. Kabloların sıkıca takılı olup olmadığını kontrol edin.



- Aşağıda gösterilen bağlantılarda, bazı kablolar projektörle birlikte verilmeyebilir (bkz. "Ambalaj içeriği" sayfa 5) Bunları elektronik eşya mağazalarından temin edebilirsiniz.
- Aşağıdaki bağlantı resimleri sadece referans amaçlıdır. Projektörde bulunan arka bağlantı jackları, her bir projektörde farklılık gösterir.
- Ayrıntılı bağlantı yöntemleri için bkz. sayfalar 16-19.

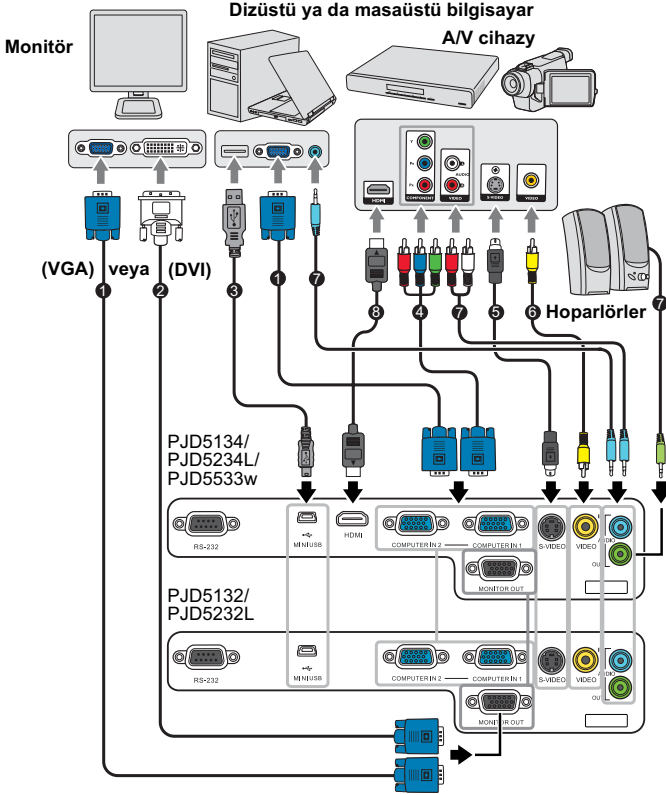

1. VGA kablosu	5. S-Video kablosu
2. VGA - DVI-A kablosu	6. Video kablosu
3. USB kablosu	7. Ses kablosu
4. Komponent Video - VGA (D-Sub) adaptör kablosu	8. HDMI kablosu

Bilgisayar ya da monitöre bağlanması

Bir bilgisayara bağlanması

Projektör, hem IBM® uyumlu bilgisayarlar hem de Macintosh® bilgisayarlara bağlamanıza izin veren iki VGA giriş soketi sunar. Eski model bir Macintosh bilgisayarına bağlanıyorsanız bir Mac adaptörü gerekmektedir.

Projektörün dizüstü ya da masaüstü bilgisayara bağlanması:

1. Paketin içinden çıkan VGA kablosunu alıp bir ucunu bilgisayarınızın D-Sub çıkış soketine yerleştirin.
2. VGA kablosunun diğer ucunu projektörün **COMPUTER IN 1** veya **COMPUTER IN 2** sinyal giriş soketine takın.
3. Sayfalandırılmış işlem özelliğini kullanmak istiyorsanız, bir USB kablosu alın ve geniş ucunu bilgisayarınızdaki USB portuna ve küçük ucunu da projektörünüzün **MINI USB** soketine takın. Daha fazla bilgi için bkz. "[Uzak fare kumandasının kullanımı](#)" sayfa 10.

 **Dizüstü bilgisayarların çoğu, bir projektöre bağlandığında harici video portlarını açmazlar. Harici ekranı açıp kapatmak için genellikle FN + F3 veya CRT/LCD gibi tuş kombinasyonları gereklidir. Dizüstü bilgisayar üzerinde CRT/LCD etiketli işlev tuşunu veya üzerinde monitör simgesi olan tuşu bulunuz. Aynı anda FN ve etiketli fonksiyon tuşuna basın. Dizüstü bilgisayarınızın tuş kombinasyonunu bulmak için bilgisayarınızın belgelerine bakın.**

Monitöre bağlanması

Sunumunuzu, perdenin yanı sıra bir monitörden de yakından izlemek isterseniz projektördeki **MONİTÖR ÇIKIŞI** sinyal çıkış portunu bir VGA kablosuyla aşağıda belirtilen şekilde harici monitöre bağlayabilirsiniz:

Projektörün bir monitöre bağlanması:

1. "[Bir bilgisayara bağlanması](#)" sayfa 16 bölümünde açıklanan şekilde, projektörü bir bilgisayara bağlayın.
2. Uygun VGA kablosunu (sadece bir tane vardır) alın ve bir ucunu monitörün D-Sub giriş soketine bağlayın.
Monitörünüz DVI giriş soketi ile donatılmışsa bir VGA-DVI-A kablosu alın ve kablounun DVI ucunu video monitörün DVI giriş soketine bağlayın.
3. Kablounun diğer ucunu projektördeki **MONİTÖR ÇIKIŞI** soketine bağlayın.

 • **MONİTÖR ÇIKIŞI ÇIKIŞI** yalnızca projektöre **COMPUTER IN 1** bağlantısı yapıldığında çalışır.

- Projektör bekleme modunda olduğunda bu bağlantıyı kullanmak için, **VGA Çıkışını Etkinleştirin** işlevini **SİSTEM AYARLARI: GELİŞMİŞ > Bekleme Ayarları** menüsünden seçin.

Video kaynak cihazlarının bağlanması

Aşağıdaki giriş soketlerini destekleyen çeşitli Video kaynaklarını projektörünüze bağlayabilirsiniz:

- HDMI
- Komponent Video
- S-Video
- Video (kompozit)

Projektörü bir görüntü kaynağına sadece yukarıdaki yollarla bağlayabilirsiniz; ancak her biri farklı görüntü kalitesi sunar. Seçtiğiniz yöntem, çoğunlukla aşağıda belirtildiği gibi projektör ve görüntü kaynağının eşleşen terminallerinin varlığına bağlı olacaktır:

En iyi görüntü kalitesi

Mevcut en iyi video bağlantısı yöntemi HDMI'dir. Kaynak cihazınızda HDMI soketi varsa, sıkıştırılmamış dijital video kalitesinin keyfini çıkarabilirsiniz.

Projektörü HDMI kaynağına nasıl bağlayacağınız hakkında bilgi almak ve diğer ayrıntılar için bkz. "[Bir HDMI cihazının bağlanması](#)" sayfa 18.

 **HDMI girişi sadece PJD5134/PJD5234L/PJD5533w modellerinde vardır.**

Eğer bir HDMI kaynağı yoksa, en iyi video sinyali Komponent videodur (Kompozit video ile karşılaştırılmamalı). Dijital TV alıcı ve DVD oynatıcı çıkışlarının normal ayarları Komponent video çıkışı sağlarlar, yani eğer cihazlarınızda mevcutsa, (kompozit) videoya tercihen kullanacağınız bağlantı yöntemi bu olmalıdır.

Projektörün, Komponent Video cihazına bağlanması konusunda daha fazla bilgi için bkz. "[Bir Komponent Video kaynağı cihazının bağlanması](#)" sayfa 18.

Daha iyi görüntü kalitesi

S-Video metodu standart kompozit Video'dan daha iyi görüntü sağlar. Eğer Video kaynak cihazında hem kompozit Video, hem de S-Video çıkış terminalerin varsa, S-Video opsiyonunu seçmelisiniz.

Projektörün, S- Video cihazına bağlanması konusunda daha fazla bilgi için bkz. "[S-Video kaynağı cihazının bağlanması](#)" sayfa 19 .

En düşük görüntü kalitesi

Kompozit Video analog görüntü kaynağıdır ve sonuçları gayet kabul edilebilirdir ama projektörünüzün optimal sonuçlarının altındadır, o yüzden burada en düşük görüntü kalitesi olarak tanımlanmıştır.

Projektörün, bileşik Video cihazına bağlanması konusunda daha fazla bilgi için bkz. "[Kompozit Video kaynağı bağlantısı](#)" sayfa 19.

Ses bağlantısı

Projektör, sadece iş amaçlı veri sunumlarına eşlik etmede temel ses fonksiyonlarını sağlamak için tasarlanmış dahili bir mono hoparlöre sahiptir. Bu hoparlörler, ev sinema sistemlerinden beklenene stereo ses çıkışı vermesi düşünülerek tasarlanmamıştır. Herhangi bir stereo ses çıkışı (eğer mümkünse) projektör hoparlör çıkışı tarafından karışık mono sese dönüştürülür.

Eğer isterseniz, projektörün (karışık mono) hoparlörünü sunumlarınızda kullanabilir ve ayrıca projektörün Ses çıkış soketlerine amplifikatörlü ayrı hoparlörler takabilirsiniz. Ses çıkışı karışık bir mono sinyaldir ve projektörün Ses ve Sessiz ayarlarıyla kontrol edilir.

Eğer ayrı bir ses sisteminiz varsa, Video kaynağınızın ses çıkışını, projektörün mono çıkışı yerine, ona bağlamanız gerekir.

Bir HDMI cihazının bağlanması

Projektör ve HDMI cihazları arasında bağlantı yaparken bir HDMI kablosu kullanmanız gerekir.

Projektörün, bir HDMI cihazına bağlanması:



1. Bir HDMI kablosunu alın ve bir ucunu video cihazının HDMI çıkış portuna bağlayın.
 2. Kablonun diğer ucunu projektördeki **HDMI-giriş** portuna takın.
-  • Projektörü yanlışlıkla bir DVD oynatıcıya projektörün HDMI girişi yoluyla bağlamanız ve yansıtılan görüntünün yanlış renklerde gösterilmesi durumunda, lütfen renk boşluğunu olarak değiştirin. Ayrıntılar için bkz. "**HDMI girişi ayarlarının değiştirilmesi**" sayfa 25.
- Projektör, stereo ses bağlantısı yapılmışsa bile sadece karışık mono ses verir. Ayrıntılar için bkz. "**Ses bağlantısı**" sayfa 17.
 - HDMI giriş portu, sadece PJD5134/PJD5234L/PJD5533w serisinde mevcuttur.

Bir Komponent Video kaynağı cihazının bağlanması

Video kaynağı cihazınızı inceleyip, kullanılmayan Komponent Video çıkış soketi olup olmadığını bulun:

- Eğer varsa, bu işleme devam edebilirsiniz:
- Eğer yoksa, cihazı takmak için hangi yöntemi kullanacağınızı yeniden gözden geçirmelisiniz.

Projektörü, bir Komponent Video cihazına bağlamak için:

1. Bir VGA (D-Sub) Komponent adaptör kablosu alın ve 3 RCA tipi bağlantıya sahip ucunu Video kaynağı cihazınızın Komponent Video çykyş soketine bağlayın. Girişlerin renklerini, soketlerin renkleri ile eşleştirin; yeşili yeşile, maviyi maviye ve kırmızıyı kırmızıya.
 2. VGA (D-Sub) Komponent adaptör kablosunun diğer ucunu (bir D-Sub tipi konektör ile) projektörünüzün **COMPUTER IN 1** veya **COMPUTER IN 2** soketine bağlayın.
-  • Projektör, stereo ses bağlantısı yapılmışsa bile sadece karışık mono ses verir. Ayrıntılar için bkz. "**Ses bağlantısı**" sayfa 17.
- Projektör açıldıktan ve görüntü kaynağı seçildikten sonra eğer görüntü gelmemişse, Video kaynağı cihazının açık olduğundan ve düzgün çalıştığından emin olun. Ayrıca, sinyal kablolarının doğru bir şekilde bağlı olup olmadığını kontrol edin.
 -  **VGA-Komponent adaptörü**
(ViewSonic Ürün No: CB-00008906)

S-Video kaynağı cihazının bağlanması

Video kaynağı cihazınızı inceleyip, kullanılmayan S-Video çıkış soketi olup olmadığını belirleyin:

- Eğer varsa, bu işleme devam edebilirsiniz:
- Eğer yoksa, cihazı takmak için hangi yöntemi kullanacağınızı yeniden gözden geçirmelisiniz.

Projektörün, S-Video cihazına bağlanması:

1. S-Video kablosunu alın ve bir ucunu Video kaynağı cihazının S-Video çıkış soketine bağlayın.
2. S-Video kablosunun diğer ucunu projektörün **S-VIDEO** soketine bağlayın.



- **Projektör, stereo ses bağlantısı yapılmışsa bile sadece karışık mono ses verir. Ayrıntılar için bkz. "Ses bağlantısı" sayfa 17.**
- **Projektör açıldıktan ve görüntü kaynağı seçildikten sonra eğer görüntü gelmemişse, Video kaynağı cihazının açık olduğundan ve düzgün çalıştığından emin olun. Ayrıca, sinyal kablolarının doğru bir şekilde bağlı olup olmadığını kontrol edin.**
- **Eğer projektör ve bu S-Video kaynağı cihazıyla zaten Komponent Video bağlantısı yaptıysanız, bu cihazı S-Video bağlantısı kullanarak bağlamanıza gerek yoktur çünkü gereksiz ikinci bağlantı görüntü kalitesini düşürür. Daha fazla bilgi için bkz. "Video kaynak cihazlarının bağlanması" sayfa 17.**

Kompozit Video kaynağı bağlantısı

Görüntü kaynağı aygıtını inceleyip, kullanılabilir kompozit Video çıkış soketi olup olmadığını bulunuz:

- Eğer varsa, bu işleme devam edebilirsiniz:
- Eğer yoksa, cihazı takmak için hangi yöntemi kullanacağınızı yeniden gözden geçirmelisiniz.

Projektörü, bir bileşik Video cihazına bağlamak için:

1. Video kablosunu alın ve bir ucunu Video kaynağı cihazının kompozit Video çıkış soketine bağlayın.
2. S-Video kablosunun diğer ucunu projektörün **VIDEO** soketine bağlayın.



- **Projektör, stereo ses bağlantısı yapılmışsa bile sadece karışık mono ses verir. Ayrıntılar için bkz. "Ses bağlantısı" sayfa 17.**
- **Projektör açıldıktan ve görüntü kaynağı seçildikten sonra eğer görüntü gelmemişse, Video kaynağı cihazının açık olduğundan ve düzgün çalıştığından emin olun. Ayrıca, sinyal kablolarının doğru bir şekilde bağlı olup olmadığını kontrol edin.**
- **Bileşik Video bağlantısına sadece Komponent Video ve S-Video girişleri doluyrsa ihtiyacınız vardır. Daha fazla bilgi için bkz. "Video kaynak cihazlarının bağlanması" sayfa 17 .**

Projektörün açılması

1. Elektrik kablosunu projektöre ve prize takın. Priz şalterini (varsa) açın.
2. Projektörü çalıştırmak için projektör veya uzaktan kumandadaki **POWER (Güç)** tuşuna basın. Projektör açıkken **POWER (Güç) göstergesi ışığı** mavi kalır. (Eğer gerekirse) görüntü netliğini ayarlamak için odak halkasını döndürün.

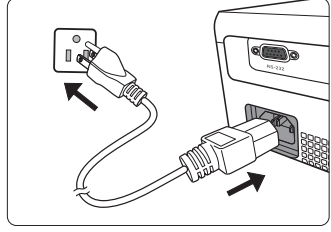

- **Projektör önceki çalışmadan kaynaklı hala sıcaksa, lamba çalışmadan önce yaklaşık 60 saniye süreyle soğutma fanını çalıştırır.**
 - **Lamba ömrünü uzatmak için, projektörü açtıktan sonra kapatmak için en az 5 dakika bekleyin.**
3. Projektör ilk kez çalıştırılıyorsa, ekran kumanda (OSD) menüsü talimatlarını izleyerek dilinizi seçin.
 4. Bağlı tüm donanımı açın/çalıştırın.
 5. Projektör, giriş sinyallerini aramayı başlatacaktır. Taranan geçerli giriş sinyali, ekranın sol üst köşesinde belirir. Eğer projektör geçerli bir sinyal saptamaz ise, bir giriş sinyali bulunana kadar '**Sinyal Yok**' mesajı görüntülenmeye devam edecektir. Ayrıca, istediğiniz giriş sinyalini seçmek için uzaktan kumandadaki **KAYNAK** tuşuna da basabilirsiniz. Daha fazla bilgi için bkz. "**Giriş sinyalinin değiştirilmesi**" sayfa 25.
- **Giriş sinyalinin frekansı/çözünürlüğü projektörün işletim aralığını aşarsa, boş ekranda 'Aralık Dışı' mesajının görüntülendiğini göreceksiniz. Lütfen projektörün çözünürlüğü ile uyumlu bir giriş sinyaline değiştirin ya da giriş sinyalini daha düşük bir ayara getirin. Daha fazla bilgi için bkz. "**Zamanlama çizeleği**" sayfa 60.**

Menülerin kullanılması

Projektör, çeşitli ayarların yapılmasını sağlayan ekrandan kumanda menüleriyle (OSD) donatılmıştır.

☞ Aşağıdaki OSD ekran görüntüleri yalnızca referans amaçlıdır ve gerçek tasarıma göre farklılık gösterebilir.

Aşağıda OSD menülerinin bir tanıtımı yer almaktadır .

Ana menü simgesi

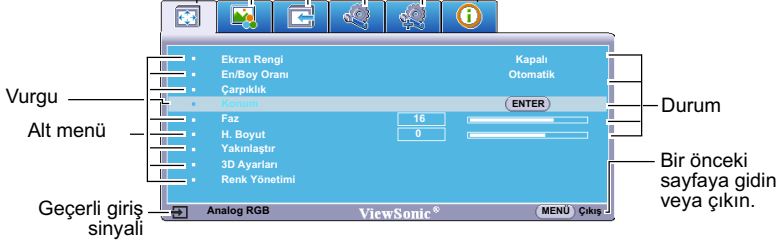

OSD menülerini kullanmak için lütfen önce menüleri bildiğiniz dile ayarlayın.

1. OSD menüsünü açmak için projektör üzerindeki **MENU/EXIT (Menü/Çıkış)** tuşuna veya uzaktan kumanda üzerindeki **Menü** tuşuna basın.



3. ✓ Tuşunu kullanarak **Dil** öğesini vurgulayıp **</>** tuşlarına basarak tercih edilen dili seçin..



2. **</>** tuşlarını kullanarak **SÝSTEM AYARLARI: TEMEL** menüsüne gelin.



4. Ayarları kaydedip çıkmak için projektör üzerindeki **MENU/EXIT (Menü/Çıkış)** tuşuna iki kez veya uzaktan kumanda üzerindeki **Çıkış** tuşuna basın. ***İlk basışınızda ana menüye geri dönersiniz ikinci basışınızda OSD menüsü kapanır.**



Şifre fonksiyonunun kullanımı

Güvenlik gerekmesiyle ve yetkisiz kullanımları önlemek için, projektör, bir şifre güvenliği ayarlama fonksiyonuyla donatılmıştır. Şifre, Ekrandan Kumanda (OSD) menüsü ile ayarlanabilir. OSD menüsünün çalışması hakkında ayrıntılı bilgi için, lütfen bkz. "[Menülerin kullanılması](#)" sayfa 21.

 **Şifre fonksiyonunu etkinleştirir ve daha sonra şifreyi unutursanız zor durumda kalabilirsiniz. Bu kullanma kılavuzunun bir çıktısını alın (eğer gerekiyorsa), kullandığınız şifreyi kılavuza yazın ve daha sonra kullanmak üzere kılavuzu güvenli bir yere saklayın.**

Şifre ayarlama

1. OSD menüsünü açın ve **SİSTEM AYARLARI: GELİŞMİŞ > Güvenlik Ayarları** menüsüne gidin. Projektör üzerindeki **MODE/ENTER (MOD/GİRİŞ)** tuşuna veya uzaktan kumanda üzerindeki **Enter** tuşuna basın. **Güvenlik Ayarları** sayfası görüntülenir.
2. **Açılış Kilidi** öğesini vurgulayın ve **Açık** öğesini seçmek için **</>** tuşlarına basın.
3. Sağda da gösterildiği gibi, dört ok düğmesi (**<, ^, v, >**) sırasıyla 4 haneyi (1, 2, 3, 4) temsil eder. Belirlemek istediğiniz şifreye göre, şifre için altı hane girmek için ok tuşlarına basın.
4. Yeni şifreyi tekrar girerek yeni parolayı doğrulayın.
Şifre belirlendikten sonra OSD menüsü, **Güvenlik Ayarları** sayfasına döner.
5. OSD menüsünden çıkmak için, projektör üzerindeki **MENU/EXIT (Menü/Çıkış)** tuşuna veya uzaktan kumanda üzerindeki **Çıkış** tuşuna basın..

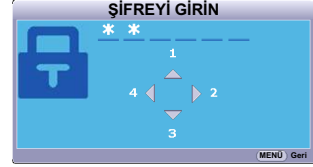

-  • **Bir şifre ayarlandıktan sonra projektör, her çalıştırıldığında doğru şifre girilmeden kullanılamaz.**
- **Girilen rakamlar, ekranda yıldızlarla gösterilir. Seçtiğiniz şifreyi unutmanız halinde kullanabilmek için önceden veya şifreyi girdikten hemen sonra bu kılavuza yazın. Şifre: _ _ _ _ _ _**
Bu kullanım kılavuzunu güvenli bir yerde saklayın.

Şifreyi unutursanız

Şifre fonksiyonu etkinleştirilmişse, Projektörü her açtığınızda altı haneli şifreyi girmeniz istenecektir. Yanlış şifre girerseniz, üç saniye boyunca sürekli olarak sağdaki resimde gösterildiği şekilde şifre hatası mesajı görünür ve ardından **'INPUT PASSWORD' (ŞİFRE GİRİN)** mesajı görünür. Başka bir altı haneli şifre girerek tekrar deneyebilir veya şifreyi bu kullanım kılavuzuna yazmamış ve kesinlikle hatırlamıyor olmanız halinde şifre geri çağırma prosedürünü uygulayabilirsiniz. Daha fazla bilgi için bkz. "[Şifre geri çağırma prosedürüne giriş](#)" sayfa 23.



Art arda 5 kez yanlış şifre girerseniz, projektör kısa sürede otomatik olarak kapanacaktır.

Şifre geri çağırma prosedürüne giriş

1. 3 saniye süreyle projektör veya uzaktan kumandadaki **Otomatik** düğmesine basın. Projektör, ekranda kodlu bir numara görüntüleyecektir.
2. Numarayı yazın ve projektörü kapatın.
3. Bu numaranın kodunu çözmek için yerel servis merkezinden yardım isteyin. Projektörü kullanmaya yetkili olduğunuzun doğrulanabilmesi için ürünü satın aldığınıza dair belgeyi göstermeniz talep edilebilir.



Şifre değiştirme

1. OSD menüsünü açın ve **SİSTEM AYARLARI: GELİŞMİŞ > Güvenlik Ayarları > Şifre Değiştir** menüsüne gidin.
2. Projektör üzerindeki **MODE/ENTER (MOD/GİRİŞ)** tuşuna veya uzaktan kumanda üzerindeki **Enter** tuşuna basın. **'INPUT CURRENT PASSWORD' (GEÇERLİ ŞİFREYİ GİRİN)** mesajı görünür.
3. Eski şifreyi girin.
 - Şifre doğruysa, **'INPUT NEW PASSWORD' (YENİ ŞİFREYİ GİRİN)** mesajı görüntülenir.
 - Şifre yanlışsa, üç saniye boyunca sürekli olarak şifre hatası mesajı görünür ve ardından giriş yapmanız için **'INPUT CURRENT PASSWORD' (GEÇERLİ ŞİFREYİ GİRİN)** mesajı görünür. Değişikliği iptal etmek veya yeni bir şifre denemek için projektör üzerindeki **MENU/EXIT (Menü/Çıkış)** tuşuna veya uzaktan kumanda üzerindeki **Çıkış** tuşuna basabilirsiniz.
4. Yeni bir şifre girin.
5. Yeni şifreyi tekrar girerek yeni parolayı doğrulayın.
6. Projektöre başarıyla yeni bir şifre atadınız. Projektör bir sonraki açıldığında yeni şifreyi girmeyi unutmayın.
7. OSD menüsünden çıkmak için projektör üzerindeki **MENU/EXIT (Menü/Çıkış)** tuşuna veya uzaktan kumanda üzerindeki **Çıkış** tuşuna basın. .

 **Girilen rakamlar, ekranda yıldızlarla gösterilir. Seçtiğiniz şifreyi unutmanız halinde kullanabilmek için önceden veya şifreyi girdikten hemen sonra bu kılavuza yazın.**

Şifre: _ _ _ _ _

Bu kullanım kılavuzunu güvenli bir yerde saklayın.

Şifre fonksiyonunun iptal edilmesi

Şifre koruma işlemini iptal etmek için, OSD menü sistemi açıldıktan sonra **SİSTEM AYARLARI: GELİŞMİŞ > Güvenlik Ayarları > Açılış Kilidi** menüsüne geri dönün.

Kapalı ögesini seçmek için **</>** düğmelerine basın. **'INPUT PASSWORD'** (ŞİFRE GİRİN) mesajı görünür. Geçerli şifreyi girin.

- Şifre doğruysa OSD menüsü **Güvenlik Ayarları** sayfasına döner **'Kapalı'** ögesi **Açılış Kilidi** satırında gösterilir. Projektörü bir sonraki açışınızda şifre girmeniz gerekmez.
- Şifre yanlışsa, üç saniye boyunca sürekli olarak şifre hatası mesajı görünür ve ardından giriş yapmanız için **'INPUT PASSWORD'** (ŞİFREYİ GİRİN) mesajı görünür. Değişikliği iptal etmek veya yeni bir şifre denemek için projektör üzerindeki **MENU/EXIT (Menü/Çıkış)** tuşuna veya uzaktan kumanda üzerindeki **Çıkış** tuşuna basabilirsiniz.



Unutmayın, şifre işlevi devre dışı olmasına rağmen, eski şifreyi girerek şifre işlevini yeniden etkinleştirmeniz gerekebileceğinden eski şifreyi kaybetmemeniz gerekir.

Giriş sinyalinin değiştirilmesi

Projektör aynı anda birden fazla aygıtı bağlanabilir. Ancak, bir kerede sadece bir tanesinden tam görüntü alınabilir.





Projektörün otomatik olarak sinyalleri aramasını istiyorsanız **Hızlı Otomatik Arama** fonksiyonunun yer aldığı **KAYNAK** menüsünün **Açık** ögesinde olduğundan emin olun.

Ayrıca, istenen sinyali uzaktan kumanda üzerindeki kaynak seçim tuşlarından birine basarak veya giriş sinyalleri arasında geçiş yaparak elle de seçebilirsiniz.





1. Projektör veya uzaktan kumandadaki **KAYNAK** tuşuna basın. Bir kaynak seçimi çubuğu görünür.
2. İstedığınız sinyal seçilene kadar \wedge / \vee tuşuna basın ve projektör üzerindeki **MODE/ENTER (MOD/GİRİŞ)** tuşuna veya uzaktan kumanda üzerindeki **Enter** tuşuna basın. Algılandıktan sonra, seçilen giriş kaynağı bilgileri ekranda birkaç saniye süreyle görüntülenir. Projektöre birden fazla donanım bağlıysa, diğer sinyali aramak için 1-2 adımını tekrar edin.

- **Yansıyan görüntünün parlaklık seviyesi siz giriş sinyallerini değiştirdikçe değişir. Daha çok statik görüntüler kullanan Data (grafik) "PC" sunumları, genelde daha çok hareketli görüntüler (filmler) kullanan "Video" sunumlarından daha parlaktır.**
- **Giriş sinyali türü, Renkli Mod için kullanılabilir seçenekleri etkiler. Daha fazla bilgi için bkz. "Görüntü modu seçimi" sayfa 31.**
- **Bu projektörün doğal ekran çözünürlüğü için lütfen "Projektör teknik özellikleri" sayfa 57. En iyi ekran görüntüleri elde etmek için bu çözünürlükte çıkış gönderen bir giriş kaynağı seçmeniz ve kullanmanız gerekir. Diğer çözünürlük değerleri projektör tarafından 'en/boy oranı' ayarına bağlı olarak ölçeklendirilecektir ve bu durum görüntüde bazı bozulmalara ve resim netliğinin ortadan kalkmasına neden olabilir. Daha fazla bilgi için bkz. "En/boy oranının seçilmesi" sayfa 28.**

PJD5132/PJD5232L

	D-Sub / Comp. 1
	D-Sub / Comp. 2
	Video
	S-Video

PJD5134/PJD5234L/PJD5533w

	D-Sub / Comp. 1
	D-Sub / Comp. 2
	HDMI
	Video
	S-Video

HDMI girişi ayarlarının değiştirilmesi

- **Bu işlev, sadece PJD5134/PJD5234L/PJD5533w serisinde kullanılabilir.**

Projektörü yanlışlıkla bir cihaza (DVD veya Blu-ray oynatıcı gibi) projektörün **HDMI** girişi yoluyla bağlamanız ve yansıtılan görüntünün yanlış renklerde gösterilmesi durumunda, lütfen renk boşluğunu çıkış cihazının renk boşluğu ayarına uyan uygun bir renk boşluğu ile değiştirin.

Bunu yapmak için:

1. OSD menüsünü açın ve **KAYNAK** menüsüne gidin.
2. **HDMI Formatı** ögesini vurgulamak için \vee ögesine basın ve bağlı çıkış cihazının renk boşluğu ayarına göre uygun bir renk boşluğu seçmek için \langle / \rangle tuşuna basın.
 - **RGB:** Renk boşluğunu RGB olarak ayarlar.

- **YUV:** Renk boşluğunu YUV olarak ayarlar.
 - **Otomatik:** Projektörü, giriş sinyalinin renk boşluğunu otomatik olarak tespit edecek şekilde ayarlar.
3. **HDMI Aralığı** ögesini vurgulamak için \checkmark ögesine basın ve bağlı çıkış cihazının renk boşluğu ayarına göre uygun bir HDMI renk aralığı seçmek için \langle / \rangle tuşuna basın.
- **Geliştirilmiş:** HDMI renk aralığını 0 - 255 olarak ayarlar.
 - **Normal:** HDMI renk aralığını 15 - 235 olarak ayarlar.
-  • Bu fonksiyon yalnızca HDMI giriş portu kullanılırken mevcuttur.
- Renk boşluğu ayarı hakkında bilgi için cihazın belgelerine bakın.

Yansıtılan görüntünün ayarlanması

Yansıtma açısının ayarlanması

Projektör bir adet ayarlayıcı ayadý ile donatýlmýttýr. Görüntü yüksekliğini ve dikey yansýtma açýsýný dedítirir. Görüntü istediðiniz yerde konumlanana kadar açýya ince ayar yapmak için ayarlayýcý ayadýný döndürün.

Projektör düz bir zemine yerleřtirilmezse ve perde ve projektör birbirine dik deðilse, yansýtılan görüntü yamuk řeklinde olabilir. Bu durumu düzeltme ile ilgili daha fazla bilgi için bkz. "[Çarpıklığın düzeltmesi](#)" sayfa 27.

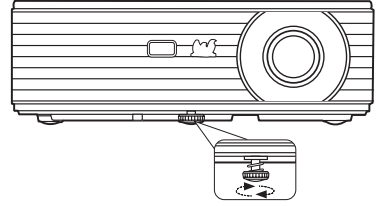

 **Lamba aıkken lensin iine bakmayın. Lambanın güçlü iřiđi gözlerinize zarar verebilir.**

Otomatik görüntü ayarlama

Bazı durumlarda, resim kalitesini optimize etmeniz gerekebilir. Bunu yapmak için projektörün üzerindeki **Otomatik** tuşuna veya uzaktan kumanda üzerindeki **Otomatik Sync** tuşuna basın. 3 saniye içinde, yerleşik Akıllı Otomatik Ayarlama fonksiyonu, Frekans ve Saat değerlerini en iyi resim kalitesini verecek şekilde yeniden ayarlayacaktır.

Geçerli kaynak bilgileri, ekranın sağ üst köşesinde 3 saniye süreyle görüntülenecektir.

-  • **Otomatik devrede iken perde boş olacaktır.**
- Bu fonksiyon, sadece PC sinyali (analog RGB) seçili olduğunda kullanılabilir.

Görüntü netliğinin hassas olarak ayarlanması

1. Yakınlaştırma halkasını kullanarak yansıtılan görüntüyü ihtiyaç duyduğunuz boyuta ayarlayın.
2. Gerekirse netleme halkasını çevirerek görüntüyü netleştirin.

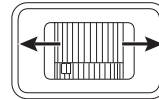
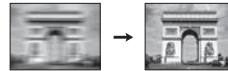
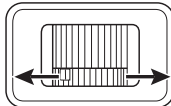

Çarpıklığın düzeltilmesi

Çarpıklığın giderilmesi, yansıtılan görüntünün üstte veya altta belirgin oranda geniş olduğu durumlara işaret etmektedir. Projektörün perdeye dikey olmadığı hallerde meydana gelir.

Bunu düzeltmek için, projektörün yüksekliğini ayarlamamın yanı sıra bu adımlardan birini izlemek suretiyle manüel olarak düzeltmeniz gerekecektir.

- Uzaktan kumanda kullanılarak

Çarpıklık düzeltme sayfasını görüntülemek için projektör veya uzaktan kumanda üzerindeki **▼/▲** tuşlarına basın. Görüntünün üst kısmındaki çarpıklığı düzeltmek için **▼** tuşuna basın. Görüntünün alt kısmındaki çarpıklığı düzeltmek için **▲** tuşuna basın.



▲ / ▼

**düğmesine
basın.**

▼ / ▲

**düğmesine
basın.**

- OSD menüsü kullanılarak

1. Projektör üzerindeki **MENU/EXIT (Menü/Çıkış)** tuşa veya uzaktan kumanda üzerindeki **Menü** tuşa sonra da **</>** tuşuna **EKRAN** menüsü seçilene kadar basın.
2. Seçmek için **∨** tuşuna ve projektör üzerindeki **Çarpıklık** ve **MODE/ENTER (MOD/GİRİŞ)** tuşlarına veya uzaktan kumanda üzerindeki **Enter** tuşuna basın. **Çarpıklık** düzeltme sayfası görüntülenir.
3. Görüntünün üst tarafındaki çarpıklığı düzeltmek için **▲** tuşuna basın veya görüntünün alt tarafındaki çarpıklığı düzeltmek için **▼** tuşuna basın.

Ayrıntıların büyütülmesi ve aranması

Yansıtılan resimdeki detayları bulmanız gerekiyorsa, resmi büyütün. Resimde dolaşmak için ok tuşlarını kullanın.

- Uzaktan kumanda kullanılarak

1. **Büyült** düğmesine basarak Zoom çubuğunu görüntüleyin.
2. **^** düğmesine tekrar tekrar basarak resmi istediğiniz boyuta büyütün.
3. Görüntü üzerinde gezinmek için projektör üzerindeki **MODE/ENTER (MOD/GİRİŞ)** tuşuna veya uzaktan kumanda üzerindeki **Enter** tuşuna basın kaydırma moduna geçip görüntü üzerinde gezinmek için (**<**, **^**, **∨**, **>**) yön oklarına basın.
4. Görüntü boyutunu küçültmek için, yakınlaşma/uzaklaşma fonksiyonuna geri dönmek amacıyla projektör üzerindeki **MODE/ENTER (MOD/GİRİŞ)** tuşuna veya uzaktan kumanda üzerindeki **Enter** tuşuna, resmi orijinal boyutuna geri almak için **Otomatik** tuşuna basın. Resim orijinal boyutuna geri dönene kadar **∨** tuşuna sürekli olarak basabilirsiniz.

- OSD menüsü kullanılarak

1. Projektör üzerindeki **MENU/EXIT (Menü/Çıkış)** tuşa veya uzaktan kumanda üzerindeki **Menü** tuşa sonra da **</>** tuşuna **EKRAN** menüsü seçilene kadar basın.
2. Seçmek için **∨** tuşuna ve projektör üzerindeki **Yakınlaştır** ve **MODE/ENTER (MOD/GİRİŞ)** tuşlarına veya uzaktan kumanda üzerindeki **Enter** tuşuna basın. Zoom çubuğu görüntülenir.
3. Yukarıdaki 2-4 adımları tekrar edin, bölüm Uzaktan kumanda kullanılarak.



Resimde yalnızca resim büyütüldükten sonra dolaşılabilir. Detayları ararken resimde ilave büyütme yapabilirsiniz.

En/boy oranının seçilmesi

En/boy oranı, görüntü genişliği ile görüntü yüksekliğinin oranını ifade eder. Analog TV'lerin ve bilgisayarların çoğu 4:3 oranında, dijital TV ve DVD'ler ise genellikle 16:9 oranındadır.

Dijital sinyal işleminin geldiği noktaya göre, bu projektör gibi dijital ekranlı cihazlar, görüntü çıktısını dinamik olarak görüntü giriş sinyalinin oranından farklı bir en/boy oranına genişletebilir ve ölçeklendirebilir.

Yansıtılan görüntünün oranını değiştirmek için (kaynağın en/boy oranı ne olursa olsun):

- Uzaktan kumanda kullanılarak
 1. **Aspect (En/Boy)** düğmesine basarak geçerli ayarı görüntüleyin.
 2. **Aspect (En/Boy)** düğmesine art arda basarak video sinyal formatına ve görüntüleme ihtiyaçlarınıza uygun bir en/boy oranı seçin.
- OSD menüsünün kullanımı
 1. Projektör üzerindeki **MENU/EXIT (Menü/Çıkış)** tuşa veya uzaktan kumanda üzerindeki **Menü** tuşa sonra da **</>** tuşuna **EKRAN** menüsü seçilene kadar basın.
 2. **✓** düğmesine basarak **En/Boy Oranı** ögesine gelin.
 3. **</>** düğmelerine basarak video sinyal formatına ve görüntüleme ihtiyaçlarınıza uygun bir en/boy oranı seçin.

En/boy oranı hakkında

 Aşağıdaki resimde, siyah kısımlar etkisiz, beyaz kısımlarsa etkili alanlardır. OSD menüleri kullanılmayan siyah alanlarda görüntülenebilir.

1. **Otomatik:** Projektörün yerel çözünürlüğü ile yatay genişlik bakımında orantılı bir görüntü ölçeklendirir. Bu, 4:3 veya 16:9 en/boy oranına sahip olan ve görüntünün oranını değiştirmeksizin ekranı daha çok kullanışlı kılmak istediğiniz gelen görüntü için uygundur.

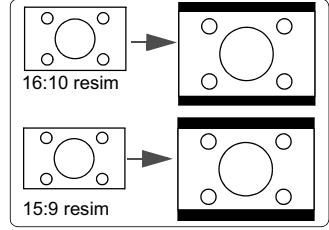

2. **4:3:** Bir görüntünün boyutunu 4:3 en/boy oranındaki bir perdenin merkezinde görüntülenecek şekilde belirler. Bu, görünüm değişikliği olmaksızın görüntüleme sağlayacağından, bilgisayar monitörleri, standart TV ve 4:3 en boy oranlı DVD filmleri gibi halihazırda 4:3 en boy oranlı görüntüler için en uygun olanıdır.

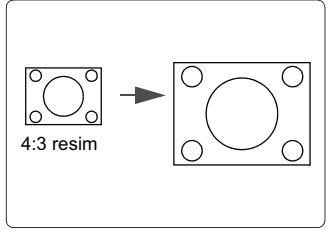

3. **16:9:** Bir görüntünün boyutunu 16:9 en/boy oranındaki bir perdenin merkezinde görüntülenecek şekilde belirler. Bu, görünüm değişikliği olmaksızın görüntüleme sağlayacağından, yüksek çözünürlüklü TV gibi halihazırda 16:9 en boy oranlı görüntüler için en uygun olanıdır.

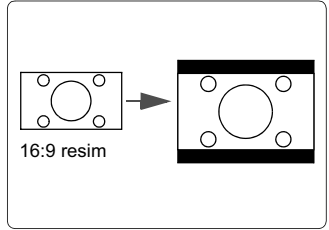

4. **16:10 (yalnızca PJD5533w):** Bir görüntünün boyutunu 16:10 en/boy oranındaki bir perdenin merkezinde görüntülenecek şekilde belirler. Bu, görünüm değişikliği olmaksızın görüntüleme sağlayacağından halihazırda 16:10 en boy oranlı görüntüler için en uygun olanıdır.

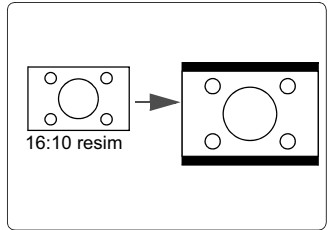

5. **Wide (yalnızca PJD5533w):** En-boy oranı 4:3 olan görüntüyü dikey ve yatak olarak lineer olmayan bir şekilde ayarlar, böylece görüntü 16:9 en-boy oranına sahip ekranı doldurur.

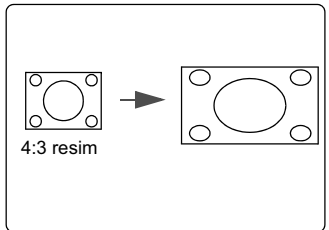

6. **Anamorphic (yalnızca PJD5132/PJD5134/
PJD5232L/PJD5234L):** En-boy oranı 16:9 olan
görüntüyü dikey ve yatak olarak lineer olmayan
bir şekilde ayarlar, böylece görüntü 4:3 en-boy
oranına sahip ekranı doldurur.

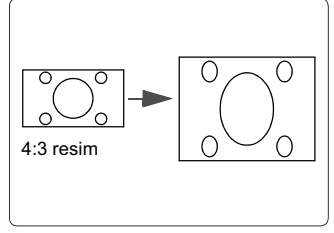

Görüntünün optimum hale getirilmesi

Görüntü modu seçimi

Projektörde sizin kullanım çevrenize ve görüntü sinyal kaynağı tipinize göre önceden belirlenmiş bazı resim modları vardır.

İhtiyaçlarınıza uygun düşen bir işletim modu seçmek için, aşağıdaki adımlardan birini takip edebilirsiniz.

- İstedığınız mod seçilene kadar projektör üzerindeki **MODE/ENTER (MOD/GİRİŞ)** tuşuna veya uzaktan kumanda üzerindeki **Renk Modu** tuşuna basın.
- İstenilen bir modu seçmek için **RESİM > Renkli Mod** menüsüne gidip **</>** tuşlarına basın.

Farklı sinyal türleri için görüntü modları

Farklı sinyali tipleri için mevcut görüntü modları aşağıda gösterilmiştir.

PC giriş sinyalleri: D-Sub / Comp. 1/2 (analog RGB)

1. **En parlak modu:** Yansıtılan görüntünün parlaklığını maksimize eder. Bu mod çok yüksek parlaklıkların gerektiği ortamlara uygundur, mesela projektörü aydınlık odalarda kullanırken.
2. **PC modu:** Gün ışığında yapılan sunumlar için PC ve dizüstü bilgisayar renklendirmesiyle uyumlu olması amacıyla tasarlanmıştır.
3. **ViewMatch modu:** Yüksek parlaklık performansı ve hassas renk performansı arasında geçiş yapar.
4. **Film modu:** Ayrıca karanlık (az ışıklı) ortamlarda, en iyi görüntüleme için, dijital kamera yada DV'lerden film, video klip oynatmak için uygundur.
5. **Dinamik PC modu:** Gün ışığında yapılan sunumlar için PC ve dizüstü bilgisayar renklendirmesiyle uyumlu olması amacıyla tasarlanmıştır. Ayrıca, projektör yansıtılan içeriğe göre dinamik PC fonksiyonunu kullanarak görüntü kalitesini en iyi hale getirecektir.

 Bu fonksiyonun başlatılması biraz zaman alabilir. projektörün 4 dakikadan uzun bir süre dir açık olduğundan emin olun.
Projektör Akıllı Yeniden Başlatma kullanılarak devam ettirilirse bu fonksiyon hemen çalıştırılabilir.

6. **Dinamik Film modu:** Ayrıca karanlık (az ışıklı) ortamlarda, en iyi görüntüleme için, dijital kamera ya da DV'lerden film, video klip oynatmak için uygundur. Ayrıca, projektör yansıtılan içerikle uyumlu bir şekilde dinamik Film fonksiyonunu kullanarak görüntü kalitesini optimum hale getirir.

 Bu fonksiyonun başlatılması biraz zaman alabilir. projektörün 4 dakikadan uzun bir süre dir açık olduğundan emin olun.
Projektör Akıllı Yeniden Başlatma kullanılarak devam ettirilirse bu fonksiyon hemen çalıştırılabilir.

7. **Kullanıcı 1/Kullanıcı 2 modu:** Mevcut geçerli resim modları temelinde özelleştirilmiş ayarları geri çağırır. Daha fazla bilgi için bkz. "[Kullanıcı 1/Kullanıcı 2 modunu ayarlama](#)" sayfa 32.

Video giriş sinyalleri: S-Video, Video, D-Sub / Comp. 1/2 (YPbPr) / HDMI

1. **En parlak modu:** Oturma odası aydınlığında gündüz görüntüleme için optimize edilmiştir.
2. **Oyun modu:** Oyun ve filmler dahil tüm eğlence ortamları için uygun.
3. **ViewMatch modu:** Yüksek parlaklık performansı ve hassas renk performansı arasında geçiş yapar.

4. **Film modu:** Karartılmış (az ışıklı) ev sineması ya da dinlenme odalarında, karanlık filmlerden yada DVD filmlerinden en iyi görüntüyü almak için uygundur.
5. **Dinamik Film modu:** Karartılmış (az ışıklı) ev sineması ya da dinlenme odalarında, karanlık filmlerden yada DVD filmlerinden en iyi görüntüyü almak için uygundur. Ayrıca, projektör yansıtılan içeriğe göre dinamik Film fonksiyonunu kullanarak görüntü kalitesini en iyi hale getirecektir. Projektörün görüntü kontrastının iyileştirilmesi için dinamik Film fonksiyonunu başlatması açıldıktan veya yeniden başlatıldıktan sonra birkaç dakika sürer.

 **Bu fonksiyonun başlatılması biraz zaman alabilir. projektörün 4 dakikadan uzun bir süredir açık olduğundan emin olun.**

Projektör Akıllı Yeniden Başlatma kullanılarak devam ettirilirse bu fonksiyon hemen çalıştırılabilir.

6. **Kullanıcı 1/Kullanıcı 2 modu:** Mevcut geçerli resim modları temelinde özelleştirilmiş ayarları geri çağırır. Daha fazla bilgi için bkz. "[Kullanıcı 1/Kullanıcı 2 modunu ayarlama](#)" sayfa 32.

Kullanıcı 1/Kullanıcı 2 modunu ayarlama

Mevcut geçerli resim modları ihtiyaçlarınıza uygun değilse kullanıcı tarafından tanımlanabilir iki adet mod bulunmaktadır. Resim modlarından birini **Kullanıcı 1/Kullanıcı 2** hariç) bir başlangıç noktası olarak kullanabilir ve ayarları özelleştirebilirsiniz.

1. Ekran kumanda (OSD) menüsünü açmak için projektör üzerindeki **MENU/EXIT (Menü/Çıkış)** tuşuna veya uzaktan kumanda üzerindeki **Menü** tuşuna basın.
2. **RESİM > Renkli Mod** menüsüne gidin.
3. **</>** düğmelerine basarak **Kullanıcı 1** veya **Kullanıcı 2** ögesini seçin.
4. **✓** düğmesine basarak **Referans Modu** ögesine gelin.

 **Bu fonksiyon yalnızca Kullanıcı 1 veya Kullanıcı 2 modu Renkli Mod alt menü ögesinde seçili olduğunda kullanılabilir.**

5. İhtiyaçlarınıza en yakın resim modunu seçmek için **</>** tuşlarına basın.
6. Değiştirilecek menü ögesini seçmek için **✓** tuşuna basın **</>** tuşları ile ayarları yapın. Daha fazla bilgi için aşağıdaki [Kullanıcı modlarında görüntü kalitesinin ince ayarı](#) bölümüne bakın.
7. Tüm ayarlar yapıldığında **Ayarları Kaydet** seçin ve ayarları kaydetmek için projektör üzerindeki **MODE/ENTER (MOD/GİRİŞ)** tuşuna veya uzaktan kumanda üzerindeki **Enter** tuşuna basın.
8. **'Ayarlar Kaydedildi'** mesajı görüntülenir.

Duvar Perdesi Kullanımı Ekran Rengi

Beyaz dışında bir renkle boyanmış olan bir duvara yansıtma yapmanız durumunda **Ekran Rengi** özelliği kaynak ve yansıtılan görüntü arasındaki olası renk farkını önleyerek yansıtılan görüntünün rengini düzeltmenize yardımcı olabilir.

Bu fonksiyonu kullanmak için, **EKRAN > Ekran Rengi** menüsüne gidin ve yansıtma yüzeyinininkine en yakın düşen bir rengi seçmek üzere **</>** tuşlarına basın. Arasından seçim yapabileceğiniz çok sayıda önceden kalibre edilmiş renk bulunmaktadır: **Beyaz Tahta, Yeşil Tahta ve Kara Tahta.**

 **Bu fonksiyon, sadece PC sinyali seçili olduğunda kullanılabilir.**

Kullanıcı modlarında görüntü kalitesinin ince ayarı

Saptanan sinyal tipine göre, **Kullanıcı 1** veya **Kullanıcı 2** modu seçildiğinde kullanıcı tarafından tanımlanabilen birkaç fonksiyon vardır. Bu fonksiyonlarda ihtiyaçlarınız doğrultusunda ayarlama yapabilirsiniz.

Ayarlamaları bitirdiğinizde, ayarlarınızı kaydetmek için **RESİM > Ayarları Kaydet** menüsüne gidip **MODE/ENTER (MOD/GİRİŞ)** ögesine basmayı unutmayın.

Ayarlama Parlaklık

RESİM > Parlaklık Menüsünü vurgulayıp **</>** düğmesine basın.

Değer ne kadar yüksekse, görüntü de o kadar parlaktır. Ve değer ne kadar düşükse görüntü de o kadar koyudur. Bu kumandayı, görüntünün siyah alanlarının sadece siyah olarak görünmesini ve koyu alanlardaki ayrıntıların görünür kılınmasını sağlayacak şekilde ayarlayın.



Ayarlama Zıtlık

RESİM > Zıtlık Menüsünü vurgulayıp **</>** düğmesine basın.

Değer ne kadar yüksekse zıtlık da o kadar büyüktür. Bu fonksiyonu **Parlaklık** ayarını, seçtiğiniz giriş ve seyretme ortamına göre ayarladıktan sonra beyaz seviyesinin doruğunu belirlemek için kullanın.



Ayarlama Renk

RESİM > Renk Menüsünü vurgulayıp **</>** düğmesine basın.

Düşük ayar düşük doygunluktaki renklere neden olur. Ayar çok yüksekse, görüntüdeki renkler görüntünün gerçeküstü görünmesini sağlayacak şekilde aşırı baskın olur.

Ayarlama Ton

RESİM > Ton Menüsünü vurgulayıp **</>** düğmesine basın.

Değer ne kadar yüksekse, resim de o kadar kırmızılaşır. Değer ne kadar düşükse resim de o kadar yeşilleşir.

Ayarlama Netlik

RESİM > Netlik Menüsünü vurgulayıp **</>** düğmesine basın.

Değer ne kadar yüksekse, resim de o kadar netleşir. Değer ne kadar düşükse, resim de o kadar bulanıklaşır.

Ayarlama Brilliant Color

RESİM > Brilliant Color Menüsünü vurgulayıp **</>** düğmesine basın.

Bu özellik, yansıtılan görüntüde daha gerçekçi ve canlı renkler sağlarken yüksek parlaklığa imkan vermek için yeni bir renk işleme algoritması ve sistem düzeyi geliştirmeler içerir. Video ve doğal çekimlerde yaygın olan orta tonlu görüntülerde %50'den fazla bir parlaklık artışı sağlar, böylelikle projektör daha gerçekçi ve özgün renklere görüntü yeniden üretimi sağlar. Bu kalitede görüntüler tercih ediyorsanız **Açık** ögesini seçin. İhtiyaç duymuyorsanız **Kapalı** ögesini seçin.

Kapalı seçildiğinde **Renk Sıcaklığı** fonksiyonu mevcut değildir.

Renk Sıcaklığı Seçimi Renk Sıcaklığı

RESİM > Renk Sıcaklığı Menüsünü vurgulayıp </> düğmesine basın.

Renk sıcaklığı* için mevcut seçenekler, seçilen sinyal tipine göre değişir.

1. **T1:** En yüksek renk sıcaklığı olan T1, görüntünün diğer ayarlara göre en mavimsi beyaz halde görünmesini sağlar.
2. **T2:** Görüntülerin mavimsi beyaz görünmesini sağlar.
3. **T3:** Beyaz için normal renklenmeyi korur.
4. **T4:** Görüntülerin kırmızımı beyaz görünmesini sağlar.

*Renk sıcaklıkları hakkında:

Çeşitli amaçlar doğrultusunda "beyaz" kabul edilen birçok farklı ton vardır. Beyaz rengi temsil etmeye dönük yaygın yöntemlerden biri de "renk sıcaklığı" olarak bilinmektedir. Düşük bir renk sıcaklığına sahip bir beyaz, daha fazla kırmızı içeriyormuş gibi görünür. Yüksek renk sıcaklığına sahip beyaz renk, daha fazla mavi içeriyormuş gibi görünür.

Renk Yönetimi

Kurul odaları, amfiler veya ev sinemaları gibi kontrollü aydınlatma seviyelerine sahip sabit kurulumlarda renk yönetimi değerlendirilmelidir. Renk yönetimi, ihtiyacınız olması halinde daha doğru renk üretimine olanak tanıyan hassas renk kontrolü ayarları sağlar.

Çeşitli renk testi modelleri içeren bir test diski satın aldıysanız, bu diski monitörler, TV'ler, projektörler vb. üzerindeki renkli sunumları test etmek için kullanabilirsiniz. Diskten istediğiniz resmi ekrana yansıtılabilir ve ayarlamaları yapmak için **Renk Yönetimi** menüsüne girebilirsiniz.

Ayarları yapmak için:

1. **EKRAN** menüsüne gidin ve **Renk Yönetimi** ögesini vurgulayın.
2. Projektörün üzerindeki **MODE/ENTER (MOD/GİRİŞ)** tuşuna veya uzaktan kumanda üzerindeki **Enter** tuşuna basın ve **Renk Yönetimi** ögesi görüntülenir.
3. **Birincil Renk** ögesine gelin ve </> tuşlarına basarak Kırmızı, Sarı, Yeşil, Cam Göbeği, Mavi veya Macenta seçeneklerinden birini seçin.
4. ✓ düğmesine basarak **Renk Tonu** ögesine gelin ve aralığını seçmek için </> düğmelerine basın. Aralığın artırılması bitişindeki iki renkten daha fazla oranlarda içeren renkleri kapsayacaktır.

Renklerin birbiriyle nasıl ilişkilendiğini görmek için lütfen sağ taraftaki resme bakın.

Örneğin, Kırmızıyı seçip aralığını 0 olarak ayarlarsanız, yansıtılan resimde yalnızca saf kırmızı seçilecektir. Aralığının artırılması sarıya yakın bir kırmızı ve macentaya yakın bir kırmızıyı içerecektir.

5. ✓ tuşuna basarak **Doygunluk** ögesine gelin ve </> tuşlarını kullanarak tercihinize göre değerleri ayarlayın. Yapılan her ayarlama hemen resme yansıtılacaktır.

Örneğin, Kırmızıyı seçip aralığını 0 olarak ayarlarsanız, sadece saf kırmızının doygunluğu etkilenecektir.

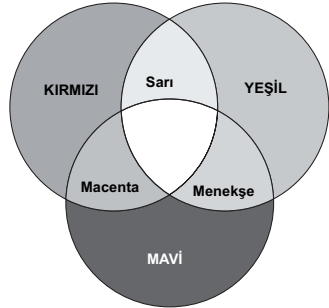

Doygunluk, o rengin video resmindeki miktardır. Düşük ayarlar daha düşük doygunlukta renkler ortaya çıkarır; "0" değeri o rengi resimden tümüyle çıkarır. Doygunluk çok yüksekse, o renk aşırı güçlü olacak ve gerçekçiliğini kaybedecektir.

6. ✓ tuşuna basarak **Kazanım** ögesine gelin ve </> tuşlarını kullanarak tercihinize göre değerleri ayarlayın. Seçmiş olduğunuz birincil rengin zıtlık seviyesi etkilenecektir. Yapılan her ayarlama hemen resme yansıtılacaktır.
7. 3 ile 6. adımları tekrar ederek diğer renk ayarları da yapın.
8. İsteddiğiniz ayarların tümünü yaptığımızdan emin olun.
9. Ayarları kaydedip çıkmak için projektör üzerindeki **MENU/EXIT (Menü/Çıkış)** tuşuna veya uzaktan kumanda üzerindeki **Çıkış** tuşuna basın.

Sunum zamanlayıcısının ayarlanması

Sunum zamanlayıcısı, sunum yapıyorken zamanın daha iyi yönetmenize yardımcı olmak üzere mevcut sunum süresini ekranda gösterebilir. Bu fonksiyonu kullanmak için bu adımları takip edin:

1. **Presentation Timer (Sunum Zamanlayıcısı)** menüsüne gelmek için uzaktan kumanda üzerindeki **Timer (Zamanlayıcı)** düğmesine basın veya **SYSTEM SETUP (SİSTEM KURULUMU)** ögesine gidin: **Advanced (Gelişmiş) > Presentation Timer (Sunum Zamanlayıcısı)** menüsüne gidin ve **MODE/ENTER (MOD/GİRİŞ)** düğmesine basarak **Presentation Timer (Sunum Zamanlayıcısı)** sayfasını görüntüleyin.
2. **Timer Period (Zamanlayıcı Süresi)** ögesini vurgulayın ve ◀/▶. düğmelerine basarak süreyi belirleyin. Bu süre 1'er dakikalık artışlarla 1 ile 5 dakika arasında ve 5'er dakikalık artışlarla 5 ile 240 dakika arasında ayarlanabilir.

☞ Eğer zamanlayıcı zaten açık ise, Zamanlayıcı Süresinin her yeniden ayarlanışında, zamanlayıcı yeniden başlayacaktır.

3. ✓ düğmesine basarak **Timer Display (Zamanlayıcı Gösterimi)** ögesini vurgulayın ve </> düğmelerine basarak zamanlayıcının ekranda görünüp görünmeyeceğini seçin.

Seçim	Açıklama
Sürekli	Sunum zamanı boyunca zamanlayıcıyı ekran üzerinde görüntüler.
1 dak/2 dak/3 dak	Zamanlayıcıyı son 1/2/3 dakika boyunca ekranda görüntüler.
Hiçbir Zaman	Hides the timer throughout the presentation time.

4. ✓ düğmesine basarak **Timer Position (Zamanlayıcı Konumu)** ögesini vurgulayın ve </> düğmelerine basarak zamanlayıcı konumunu ayarlayın.

Sol Üst → Sol Alt → Sağ Üst → Sağ Alt

5. ✓ düğmesine basarak **Timer Counting Direction (Zamanlayıcı Sayma Yönü)** ögesini vurgulayın ve ◀/▶ düğmelerine basarak dilediğiniz sayma yönünü seçin.

Seçim	Açıklama
İleriye Doğru Say	0'dan önceden ayarlanan süreye doğru artar.
Geriyeye Doğru Say	Önceden ayarlanan süreden 0'a doğru azalır.

6. ✓ düğmesine basarak **Sound Reminder (Sesli Hatırlatma)** ögesini vurgulayın ve </> düğmelerine basarak sesli hatırlatmayı etkinleştirip etkinleştirmeyeceğinize karar verin. Eğer **On (Açık)** seçimini yaparsanız, ileriye/geriyeye doğru sayımın son 30 saniyesinde üst üste iki bip sesi işitilecek ve zamanlayıcı sona erdiğinde üst üste üç bip sesi çıkacaktır.
7. Sunum zamanlayıcısını etkinleştirmek için, ✓ düğmesine basın, ardından </> düğmesine basarak **Start Counting (Sayımı Başlat)** ögesini vurgulayın ve **MODE/ENTER (MOD/GİRİŞ)** düğmesine basın.

8. Bir doğrulama mesajı görüntülenir. **Yes (Evet)** ögesini vurgulayın ve onaylamak için projektör veya uzaktan kumanda üzerindeki **MODE/ENTER (MOD/GİRİŞ)** düğmesine basın. Ekranda “**Timer is On**” (**Zamanlayıcı Açık**) mesajı görüntülenecektir. Zamanlayıcı, zamanlayıcı açık olduğunda saymaya başlayacaktır.

Zamanlayıcıyı iptal etmek için, aşağıdaki adımları uygulayın:

1. **SYSTEM SETUP (SİSTEM KURULUMU)** ögesine gidin: **Advanced (Gelişmiş)** > **Presentation Timer (Sunum Zamanlayıcısı)** menüsüne gidin ve **Off (Kapalı)** ögesini vurgulayın. **MODE/ENTER (MOD/GİRİŞ)** düğmesine basın. Bir doğrulama mesajı görüntülenir.
2. **Yes (Evet)** ögesini vurgulayın ve onaylamak için **MODE/ENTER (MOD/GİRİŞ)** düğmesine basın. Ekranda “**Timer is Off**” (**Zamanlayıcı Kapalı**) mesajı görüntülenecektir.

Görüntünün gizlenmesi

İzleyicilerin tüm dikkatini sunumu yapan kişiye çekmek için projektör üzerindeki < düğmesini veya uzaktan kumanda üzerindeki **Boş** düğmesini kullanarak perdedeki görüntüyü gizleyebilirsiniz. Görüntüyü geri yüklemek için, projektör yada uzaktan kumandadaki herhangi bir tuşa basın. Görüntü gizlendiğinde ekranın sağ alt köşesinde 'BLANK' (BOŞ) ibaresi belirir.

Boş ekranda herhangi bir işlem yapmadığınızda belirli bir sürenin ardından projektörün otomatik olarak görüntüye geri dönmesini sağlamak için **SİSTEM AYARLARI: TEMEL > Kapanma Zamanlayıcı** menüsünde kapanma süresini ayarlayabilirsiniz.

 **Boş düğmesine bir kez basıldığında, projektör otomatik olarak Ekonomik moduna girer.**

DİKKAT

Projeksiyon lensinin önünü kapatmayın çünkü lensin önündeki obje ısınabilir, deforme olabilir ve hatta tutuşup yangına yol açabilir.

Kumanda düğmelerini kilitleme



Projektördeki kumanda tuşları kilitli haldeyken, projektör ayarlarınızın (örneğin çocuklar tarafından) yanlışlıkla değiştirilmesini önleyebilirsiniz. **Panel Tuş Kilidi** açıkken

 **POWER (Güç)** dışında projektörün üzerindeki hiçbir kumanda düğmesi çalışmayacaktır.

1. Projektörün üzerindeki > tuşuna veya uzaktan kumandanın üzerinden **Lock**  tuşuna basın veya **SİSTEM AYARLARI: TEMEL > Panel Tuş Kilidi** menüsüne gidin ve projektör veya uzaktan kumanda üstündeki </> ögesine basarak **Açık** konumunu seçin.
2. Bir doğrulama mesajı görüntülenir. Onaylamak için **Evet** ögesini seçin.

Panel tuş kilidini serbest bırakmak için, projektörün üzerindeki > ögesine veya uzaktan kumandanın üzerindeki **Lock**  ögesine basın ve 3 saniye kadar basılı tutun.

Ayrıca **SİSTEM AYARLARI: TEMEL > Panel Tuş Kilidi** menüsüne girmek için uzaktan kumandayı kullanabilirsiniz, </> tuşuna basıp **Kapalı** ögesini seçebilirsiniz.

-  • **Uzaktan kumanda üzerindeki düğmeler, panel tuş kilidi etkinleştirildiğinde de etkindir.**
- **Panel tuş kilidini görüntülemeksizin projektörü kapatmak için  POWER (Güç) düğmesine basarsanız, projektör bir sonraki açılışında hala kilitli durumda olacaktır.**

Görüntünün dondurulması

Görüntüyü dondurmak için uzaktan kumandadaki **Dondurma** düğmesine basın. Ekranın sol üst köşesinde 'FREEZE' (DONDUR) ibaresi görüntülenecektir. Fonksiyonu serbest bırakmak için, projektör veya uzaktan kumandadaki herhangi bir tuşa basın.

Bir görüntü ekranda dondurulmuş olsa bile video veya diğer cihazlardaki görüntüler çalışmaya devam etmektedir. Bağlı cihazlarda etkin ses çıkışı bulunması halinde, ekrandaki görüntü dondurulmuş olsa bile ses duymaya devam edersiniz.

Yüksek bir yerde çalıştırma

Ortamin deniz seviyesinden yüksekliği 1500 m–3000 m aralığında ve sıcaklık 0°C–35°C arasında ise **Yüksek Yer Modu** kullanmanız önerilir.

⚠ DİKKAT

Deniz seviyesinden yüksekliğin 0 m ~ 1500 m ve sıcaklığın 0°C ~35°C aralığında olduğu durumlarda, projektör aşırı soğutulacağından Yüksek Yer Modu modunu seçmeniz önerilmez.

Yüksek Yer Modu özelliğini etkinleştirmek için:

1. Projektör üzerindeki **MENU/EXIT (Menü/Çıkış)** tuşa veya uzaktan kumanda üzerindeki **Menü** tuşa sonra **</>** tuşuna **SİSTEM AYARLARI: GELİŞMİŞ** menüsü seçilene kadar basın.
2. **✓** düğmesine basarak **Yüksek Yer Modu** ögesine gelin ve **</>** düğmelerine basarak **Açık** seçimini yapın. Bir doğrulama mesajı görüntülenir.
3. **Evet** ögesini seçin ve projektör **MODE/ENTER (MOD/GİRİŞ)** veya uzaktan kumanda üzerindeki **Enter** tuşuna basın.

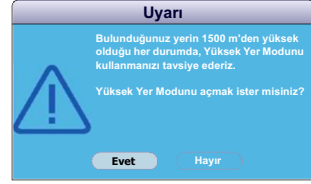

"**Yüksek Yer Modu**" altındaki işlemler genel sistem soğutması ve performansını iyileştirmek için gerekli olan yüksek fan hızı nedeniyle daha yüksek desibelde bir çalışma gürlüğüne yol açabilir.

Bu projektörü yukarıdakiler dışında başka zorlayıcı ortamlarda kullanırsanız, projektörünüzü aşırı ısınmaya karşı korumak için tasarlanmış olan kendi kendine kapanma belirtileri gösterebilir. Bu tür durumlarda, bu belirtiyi ortadan kaldırmak için **Yüksek Yer Modu**'na geçmelisiniz. Ancak bu, projektörün herhangi veya tüm kötü veya zorlayıcı koşullarda çalışabileceği anlamına gelmemektedir.

CEC işlevinin kullanılması

Bu projektör, HDMI bağlantısı aracılığıyla senkronize güç açma-kapama işlemi için CEC (Tüketici Elektronik Kontrolü) işlevini destekler. Yani, CEC işlevini destekleyen bir cihaz projektörün HDMI girişine bağlanırsa, projektörün gücü açılıp kapatıldığında bağlı cihazın gücü de otomatik olarak açılıp kapanacaktır (ve de tam tersi).

CEC işlevini açmak için:

1. Ekran kumanda (OSD) menüsünü açmak için projektör üzerindeki **MENU/EXIT (Menü/Çıkış)** tuşuna veya uzaktan kumanda üzerindeki **Menü** tuşuna basın.
2. **SİSTEM AYARLARI: TEMEL > CEC** menüsüne gidin.
3. **</>** düğmelerine basarak **Açık** ögesini seçin.



• **CEC işlevinin düzgün bir şekilde çalışması için, cihazın HDMI kablo aracılığıyla projektörün HDMI girişine düzgün bir şekilde bağlanmış olduğundan ve CEC işlevinin açık olduğundan emin olun.**

- **Bağlı cihaza göre CEC işlevi çalışmayabilir.**

3D işlevlerin kullanılması

Bu projektör 3D filmleri, videoları ve spor karşılaşmalarını görüntülerin derinliklerini sunarak daha gerçekçi ve keyifli bir şekilde izlemenizi sağlayan bir 3D fonksiyonuna sahiptir. 3D görüntüleri izlemek için bir 3D gözlük takmanız gerekir.

3D sinyali HDMI 1.4a uyumlu cihazdan alınan girdiyse, projektör **3D Senk** bilgisi için sinyali tespit eder ve tespit ettiğinde, görüntüleri otomatik olarak 3D formatta yansıtır. Diğer durumlarda, projektörün 3D görüntüleri düzgün bir şekilde yansıtması için **3D Senk** formatı manuel olarak seçmeniz gerekebilir.

Bir **3D Senk** formatı seçmek için:

1. Projektör üzerindeki **MENU/EXIT (Menü/Çıkış)** tuşuna veya uzaktan kumanda üzerindeki **Menü** tuşuna sonra da **</>** tuşuna **EKRAN** menüsü seçilene kadar basın.
2. **3D Ayarları** öğesini vurgulamak için **✓** tuşuna basın ve projektör üzerindeki **MODE/ENTER (MOD/GİRİŞ)** veya uzaktan kumanda üzerindeki **Enter** tuşuna basın.
3. **3D Senk** öğesini vurgulamak için **✓** tuşuna basın ve projektör üzerindeki **MODE/ENTER (MOD/GİRİŞ)** veya uzaktan kumanda üzerindeki **Enter** tuşuna basın.
4. Aşağıdaki tabloya göre bir **3D Senk** ayarı seçmek için **✓** öğesine basın ve onaylamak için projektör üzerindeki **MODE/ENTER (MOD/GİRİŞ)** veya uzaktan kumanda üzerindeki **Enter** tuşuna basın.

Giriş sinyali türü (çözünürlük)	Varsayılan ayar	3D Senk mevcut seçenekler
HDMI (PC) ve DVI-D 120Hz sinyalleri (SVGA 120Hz, XGA 120Hz, WXGA 120Hz, 1280x720 120Hz)	Çerçeve Sıralı	Kapalı, Çerçeve Sıralı
HDMI (PC) ve DVI-D 60Hz sinyalleri (1920x1200 60Hz kadar)	Kapalı	Kapalı, Çerçeve Sıralı, Çerçeve Paketi, Üstten Alta, Yan Yana
Video, S-Video sinyalleri (HQFs) ve Komponent video, HDMI sinyalleri (NTSC 480i)	Kapalı	Kapalı, Çerçeve Sıralı
3D bilgi çerçevesi olmadan komponent video, HDMI sinyalleri (480p, 720p, 1080p, 1080i)	120Hz: Kapalı 60Hz: Kapalı	120Hz: Kapalı, Çerçeve Sıralı 60Hz: Kapalı, Çerçeve Sıralı, Çerçeve Paketi, Üstten Alta, Yan Yana
3D bilgi çerçevesi olmadan HDMI 1.4a sinyalleri (720p, 1080i, 1080p)	Otomatik	Otomatik, Kapalı, Çerçeve Sıralı, Çerçeve Paketi, Üstten Alta, Yan Yana

Örneğin, sinyal projektörün S-Video giriş soketinden girilmişse ve sinyal türü (çözünürlük) 480i ise, projektörün varsayılan **3D Senk** ayarı **Kapalı** seklindedir ve **3D Senk** ayarı için seçebileceğiniz seçenekler **Kapalı** ve **Çerçeve Sıralı** seklindedir.

3D Senk fonksiyonu açıkken:

- Yansıtılan görüntünün parlaklık seviyesi azalır.
- Renkli Mod ayarlanamaz.
- Çarpıklık yalnızca sınırlı derecede ayarlanabilir.
- Yakınlaştır resimleri sadece sınırlı boyda büyütebilir.

3D görüntü derinliğinin evrildiğini fark ederseniz, sorunu gidermek için 3D Senk Ters Çevir işlevini "Ters Çevir" olarak ayarlayın.

Projektörün bekleme modunda kullanımı

Projektör fonksiyonlarından bazıları bekleme modunda kullanılabilir (takılı fakat açılmamış). Bu fonksiyonları kullanmak için, **SİSTEM AYARLARI: TEMEL > Bekleme Ayarları** altındaki ilgili menüleri açtığınızdan, ve kablo bağlantılarının doğru yapıldığından emin olun. Bağlantı yöntemleri için, bkz Bağlantı bölümü.

Güç Tasarrufu

Güç Tasarrufu modu açık olduğunda 0.5 W'den az güç tüketir.

VGA Çıkışı Etkinleştirin

Açık öğesinin seçilmesi **COMPUTER IN 1** ve **COMPUTER OUT** soketleri cihazlara doğru bir şekilde bağlanmışsa bir VGA sinyali yayımlar. Projektör sadece **COMPUTER IN 1** konumundan gelen sinyali verir.

Ses Çıkışı Etkinleştirin

Açık Öğesinin seçilmesi **AUDIO IN 1** ve **AUDIO OUT** soketleri cihazlara doğru bir şekilde bağlanmışsa bir ses sinyali yayımlar.

Hızlı Güç Kapalı

Açık seçilmesi halinde fonksiyon ve projektör kapatıldıktan sonra soğutma işlemine girmeyecektir. **Kapalı** seçilmesi halinde fonksiyon ve projektör kapatıldıktan sonra normal soğutma işlemine girecektir.

- Projektörü kapatıldıktan hemen sonra açmaya çalışırsanız, başarılı bir şekilde açılmayıp soğutma prosedürüne dönebilir.
- Kapalı seçildiğinde Akıllı Yeniden Başlatma fonksiyonu otomatik olarak kapatılır.

Projektörün kapatılması

1. ⏻ **POWER (Güç)** tuşuna bastığınızda yanıtınızı bekleyen bir onaylama mesajı görüntülenir. Birkaç saniye içinde yanıt vermezseniz, mesaj kaybolur.
2. ⏻ **POWER (Güç)** düğmesine ikinci kez basın.
3. Eğer projektör daha fazla kullanılmayacaksa, güç kablosunu duvar prizinden çıkartın.

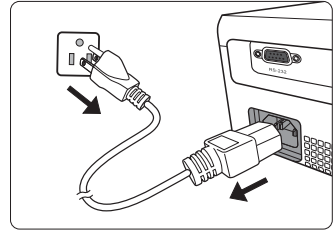

⚠ DİKKAT

- Lambayı korumak için, projektör soğutma işlemi sırasında hiçbir komuta cevap vermez.
- Soğutma süresini kısaltmak için Hızlı Güç Kapalı fonksiyonunu da etkinleştirebilirsiniz. Daha fazla bilgi için bkz. "**Hızlı Güç Kapalı**" sayfa 39.
- Elektrik kablosunu, projektör kapanma işlemleri tamamlanmadan önce prizden çıkartmayın.

Menü İşletimi

Menü Sistemi

OSD (Ekrandan Kumanda) menüleri seçilen giriş sinyali tipine göre değişmektedir.

Menü öğeleri, projektör en az bir geçerli sinyal algıladığında mevcuttur. Projektöre bağlı bir donanım yoksa veya hiç sinyal algılanmışsa, sınırlı menü öğesine erişilebilir.

Ana Menü	Alt Menü	Seçenekler	
1. EKKRAN	Ekran Rengi	Kapalı/Kara Tahta/Yeşil Tahta/ Beyaz Tahta	
	En/Boy Oranı	Otomatik/4:3/16:9/ 16:10 (yalnızca PJD5533w)/ Wide (yalnızca PJD5533w)/ Anamorphic (yalnızca PJD5132/PJD5134/PJD5232L/ PJD5234L)	
	Çarpıklık		
	Konum		
	Faz		
	H. Boyut		
	Yakınlaştır		
	3D Ayarları	3D Senk	Otomatik/Kapalı/Çerçeve Sıralı/Çerçeve Paketi/Üstten Alta/Yan Yana
		3D Senk Ters Cevir	Devre Dışı/Ters Çevir
	Renk Yönetimi	Birincil Renk	R/G/B/C/M/Y
		Renk Tonu	
		Doğunluk	
		Kazanım	
	2. RESİM	Renkli Mod	PC kaynağı: En parlak/PC/ViewMatch/Film/Dinamik PC/Dinamik Film/Kullanıcı 1/Kullanıcı 2 Video kaynağı: En parlak/Oyun/ViewMatch/Film/ Dinamik Film/Kullanıcı 1/Kullanıcı 2
Referans Modu		PC kaynağı: En parlak/PC/ViewMatch/Film/ Dinamik PC/Dinamik Film Video kaynağı: En parlak/Oyun/ViewMatch/Film/ Dinamik Film	
Parlaklık			
Zıtlık			
Renk			
Ton			
Netlik			
Brilliant Color		Açık/Kapalı	
Renk Sıcaklığı		T1/T2/T3/T4	
Ayarları Kaydet			

Ana menü	Alt menü	Seçenekler	
3. KAYNAK	Hızlı Otomatik Arama	Açık/Kapalı	
	HDMI Formatı (yalnızca PJD5134/ PJD5234L/PJD5533w)	RGB/YUV/Otomatik	
	HDMI Aralığı (yalnızca PJD5134/ PJD5234L/PJD5533w)	Geliştirilmiş/Normal	
	DynamicEco Timer	Devre Dışı Bırak/5 dak/10 dak/ 15 dak/30 dak	
	Smart Yeniden Başlat	Kapalı/Açık	
	Desen	Kapalı/01/02/03/04/05	
	Düğmem	Projeksiyon (Projektör Konumu)/3D Senk/Lamba Modu/DCR/Kapalı Altyazı/Otomatik Kapalı (Otomatik Kapanma)/Mesaj/Ekran Rengi/CEC (yalnızca PJD5134/PJD5234L/PJD5533w)/ Otomatik Arama (Hızlı Otomatik Arama)/Bilgi	
4. SİSTEM AYARLARI: TEMEL	Dil	Çok dilli OSD seçimi	
	Projektör Konumu	Ön Masa/Arka Masa/Arkada Tavan/Ön Tavan	
	Otomatik Kapanma	Devre Dışı/5 dk./10 dk./20 dk./ 30 dk./40 dk./50 dk./60 dk.	
	Kapanma Zamanlayıcı	Devre Dışı/5 dk/10 dk/15 dk/ 20 dk/25 dk/30 dk	
	Panel Tuş Kilidi	Açık/Kapalı	
	Anlık Görüntü	Siyah/Mavi/ViewSonic/Kapalı	
	Mesaj	Açık/Kapalı	
	Bekleme Ayarları	Güç Tasarrufu	Açık/Kapalı
		VGA Çıkışını Etkinleştirin	Açık/Kapalı
		Ses Çıkışını Etkinleştirin	Açık/Kapalı
	Hızlı Güç Kapalı	Açık/Kapalı	
CEC (yalnızca PJD5134/ PJD5234L/PJD5533w)	Açık/Kapalı		



Ana menü	Alt menü	Seçenekler	
5. SİSTEM AYARLARI: GELİŞMİŞ	Yüksek Yer Modu	Açık/Kapalı	
	DCR	Açık/Kapalı	
	Ses Ayarları	Sessiz	Açık/Kapalı
		Ses Seviyesi	
		Mikrofon Ses Düzeyi	
	Menü Ayarları	Menü Gösterim Süresi	5 sn./10 sn./15 sn./20 sn./25 sn./30 sn.
		Menü Konumu	Merkez/Üst-Sol/Üst-Sağ/Alt-Sol/Alt-Sağ
	Kapalı Altyazı	Kapalı Altyazı Etkin	Açık/Kapalı
		Altyazı Sürümü	CC1/CC2/CC3/CC4
	Lamba Ayarları	Lamba Modu	Normal/Ekonomik
		Lamba Zamanlayıcıyı Sıfırla	
		Eşdeğer Lamba Saati	
	Sunum Zamanlayıcısı	Zamanlayıcı Süresi	1~240 dakika
		Zamanlayıcı Gösterimi	Sürekli/1dak/2 dak/3 dak/Hiçbir Zaman
		Zamanlayıcı Konumu	Sol Üst/Sol Alt/Sağ Üst/Sağ Alt
		Zamanlayıcı Sayma Yönü	Geriye Doğru Say/İleriye Doğru Say
		Sesli Hatırlatma	Açık/Kapalı
		Sayımı Başlat/Kapalı	
	Güvenlik Ayarları	Şifre Değiştir	
		Açılış Kilidi	Açık/Kapalı
Uzaktan Kumanda Kodu		A/B	
Ayarları Sıfırla	Tüm Ayarları Sıfırla		
	Renk Ayarlarını Sıfırla		
6. BİLGİ	Geçerli Sistem Durumu	<ul style="list-style-type: none"> • Kaynak • Renkli Mod • Çözünürlük • Renk Sistemi • Eşdeğer Lamba Saati 	



Menü açıklamaları

Fonksiyon	Açıklama
Ekran Rengi	Yansıtma yüzeyi beyaz olmadığında yansıtılmış görüntünün rengini düzeltir. Daha fazla bilgi için bkz. " Duvar Perdesi Kullanımı Ekran Rengi " sayfa 32.
En/Boy Oranı	Giriş sinyali kaynağınıza göre dört adet görüntü oranı ayarlama seçeneği vardır. Daha fazla bilgi için bkz. " En/boy oranının seçilmesi " sayfa 28.
Çarpıklık	Görüntünün ekrana yerleşme hatalarını düzeltir. Daha fazla bilgi için bkz. " Çarpıklığın düzeltilmesi " sayfa 27.
Konum	Konum ayarlama sayfasını görüntüler. Yansıtılan görüntüyü hareket ettirmek için yön belirten ok düğmelerini kullanın. Sayfanın alt konumunda gösterilen değerler maksimum veya minimum sayılarına ulaşana kadar tuşa her bastığınızda değişir.
Faz	Görüntü bozulmasını azaltmak için saat fazını ayarlar. 
H. Boyut	Görüntünün yatay genişliğini ayarlar.
Yakınlaştır	Yansıtılan görüntüyü büyültür veya küçültür. Daha fazla bilgi için bkz. " Ayrıntıların büyütülmesi ve aranması " sayfa 27.
3D Ayarları	Daha fazla bilgi için bkz. "3D işlevlerin kullanılması" sayfa 38.
Renk Yönetimi	Daha fazla bilgi için bkz. " Renk Yönetimi " sayfa 34.

1. EKCRAN menüsü

Fonksiyon	Açıklama
2. RESİM menüsü	Renkli Mod Proje t�r�n�z�n resim ayarlarını program tipinize uyacak şekilde optimize edebilmeniz i�in �nceden belirlenmiŐ resim modları sunulmuŐtur. Daha fazla bilgi i�in bkz. " G�r�nt� modu se�imi " sayfa 31.
	Referans Modu AŐađıdaki ile aynı sayfada belirtilen se�imlere dayanarak g�r�nt� kalitesi ve g�r�nt�n�n ince ayarı i�in ihtiya�larımıza en uygun resim modunu se�er. Daha fazla bilgi i�in bkz. " Kullanıcı 1/Kullanıcı 2 modunu ayarlama " sayfa 32.
	Parlaklık G�r�nt�n�n parlaklıđını ayarlar. Daha fazla bilgi i�in bkz. " Ayarlama Parlaklık " sayfa 33.
	Zıtlık G�r�nt� i�indeki aydınlık ve karanlık arasındaki farkın derecesini ayarlar. Daha fazla bilgi i�in bkz. " Ayarlama Zıtlık " sayfa 33.
	Renk Renk doygunluđu d�zeyini ayarlar -- video g�r�nt�sindeki her bir rengin miktarı. Daha fazla bilgi i�in bkz. " Ayarlama Renk " sayfa 33.
	Ton G�r�nt�n�n kırmızı ve yeŐil tonlarını ayarlar. Daha fazla bilgi i�in bkz. " Ayarlama Ton " sayfa 33.  Bu fonksiyon yalnızca NTSC sistemi ile Video veya S-Video se�ildiđinde mevcuttur.
	Netlik G�r�nt�y� daha net veya daha yumuŐak hale gelecek şekilde ayarlar. Daha fazla bilgi i�in bkz. " Ayarlama Netlik " sayfa 33.
	Brilliant Color Bir yandan dođru renk sunumunu korurken diđer yandan beyaz piki ayarlar. Daha fazla bilgi i�in bkz. " Ayarlama Brilliant Color " sayfa 33.
	Renk Sıcaklıđı Daha fazla bilgi i�in bkz. " Renk Sıcaklıđı Se�imi Renk Sıcaklıđı " sayfa 34.
	Ayarları Kaydet Kullanıcı 1 veya Kullanıcı 2 modu i�in yapılan ayarları kaydeder.

Fonksiyon	Açıklama	
3. KAYNAK menüsü	Hızlı Otomatik Arama	Daha fazla bilgi için bkz. " Giriş sinyalinin değiştirilmesi " sayfa 25.
	HDMI Formatı	Daha fazla bilgi için bkz. " HDMI girişi ayarlarının değiştirilmesi " sayfa 25.
	HDMI Aralığı	
	DynamicEco Timer	Belirlenen süre içerisinde, giriş sinyali gelmemesi durumunda projektörün güç tüketimini otomatik olarak azaltmasını sağlar.  Bu fonksiyonun başlatılması biraz zaman alabilir. Projektörün 4 dakikadan uzun bir süredir açık olduğundan emin olun.
	Smart Yeniden Başlat	Evet konumunun seçilmesi, projektörü kapattıktan sonra 150 saniye içinde hemen yeniden başlatmanızı sağlar. 150 saniye sonra, projektör tekrar açılmazsa, doğrudan bekleme moduna girer.  Bu fonksiyonun başlatılması biraz zaman alabilir. projektörün 4 dakikadan uzun bir süredir açık olduğundan emin olun. Projektör Akıllı Yeniden Başlatma kullanılarak devam ettirilirse bu fonksiyon hemen çalıştırılabilir. Açık seçildiğinde, Hızlı Kapatma fonksiyonu otomatik olarak "Açık" şeklinde ayarlanır.
	Desen	Projektör birçok test desenini görüntüleyebilir. Resim boyutunu ayarlamana ve yansıtılan resimde bozukluk olup olmadığını kontrol etmenize olanak tanır.  Kullanıcıyı seçmek, Ekran Yakalama olarak kaydettiğiniz görüntüyü gösterir.
Düğmem	Uzaktan kumandada bir kısayol tuşu ayarlar.	

Fonksiyon	Açıklama	
4. SİSTEM AYARLARI: TEMEL menüsü	Dil	Ekrandan Kumanda (OSD) menülerinin dilini belirler. Daha fazla bilgi için bkz. " Menülerin kullanılması " sayfa 21.
	Projektör Konumu	Projektör, bir tavana veya bir perde arkasına ya da bir veya iki aynayla birlikte kurulabilir. Daha fazla bilgi için bkz. " Konum seçimi " sayfa 12.
	Otomatik Kapanma	Belirlenen süre içerisinde, giriş sinyali gelmemesi durumunda projektörün otomatik olarak kapanmasını sağlar. Daha fazla bilgi için bkz. " Ayarlar Otomatik Kapanma " sayfa 50.
	Zamanlayıcı	Kapanma Zamanlayıcı Boşluk özelliği etkinleştirildiğinde ekranın boş kalacağı süreyi belirler; ilgili süre geçtikten sonra görüntü ekrana geri dönecektir. Daha fazla bilgi için bkz. " Görüntünün gizlenmesi " sayfa 36.
		Uyku Zamanlayıcısı Belli bir süre sonunda girdi sinyali varsa veya yoksa, projektörün otomatik olarak kapanmasını sağlar.
	Panel Tuş Kilidi	Projektör ve uzaktan kumanda üzerindeki  POWER (Güç) dışında bütün panel tuşu fonksiyonlarını ve tuşları devre dışı bırakır veya etkinleştirir. Daha fazla bilgi için bkz. " Kumanda düğmelerini kilitleme " sayfa 36.
	Anlık Görüntü	Projektör açılırken hangi logo ekranının görüntüleneceğini ayarlamanızı sağlar.
	Mesaj	Açık Ögesinin seçilmesi projektör bir sinyal algılar veya ararken geçerli bilgiyi perdede görüntüler.
	Bekleme Ayarları	Daha fazla bilgi için bkz. " Projektörün bekleme modunda kullanımı " sayfa 39.
CEC	Daha fazla bilgi için bkz. " CEC işlevinin kullanılması " sayfa 37.	
5. SİSTEM AYARLARI: GELİŞMİŞ menüsü	Yüksek Yer Modu	Yüksek yerde çalıştırmaya dönük bir moddur. Daha fazla bilgi için bkz. " Yüksek bir yerde çalıştırma " sayfa 37.
	DCR	<p>DCR (Dynamic Contrast Ratio) (Dinamik Kontrast Oranı)'nı etkinleştirir veya kapatır. Açık Ögesinin seçilmesi algılanan giriş görüntüsüne bağlı olarak lamba modunu normal ve ekonomik modlar arasında otomatik olarak değiştiren fonksiyonu etkinleştirir.</p> <p> Bu fonksiyon yalnızca bir PC kaynağı kullanılmadıkten mevcuttur.</p> <p> DCR etkinleştirildikten sonra, lamba modunun sık değiştirilmesi lamba ömrünü kısaltıp çalışma sırasında görüntü seviyesini değiştirebilir.</p>

Fonksiyon	Açıklama
5. SİSTEM AYARLARI: GELİŞMİŞ MENÜSÜ	<p>Aşağıdakine benzer ses ayarları projektör hoparlörünü etkileyecektir. Projektörün ses giriş/çıkış jaklarına doğru bir bağlantı yaptığımızdan emin olun. Daha fazla bilgi için bkz. "Bağlantı" sayfa 15.</p> <p>Ses Ayarları</p> <p>Sessiz AUDIO IN kaynaklı sesi kapatır. Mikrofon ses seviyesini etkilemez.</p> <p>Ses Seviyesi AUDIO IN kaynaklı ses seviyelerini ayarlar.</p>
	<p>Menü Gösterim Süresi En son tuşa basışınızdan sonra OSD'nin ne süreyle etkin kalacağını belirler. Aralıklar 5 ila 30 saniye arasında 5 saniyelik artma-azalma miktarlarıyla değişir.</p> <p>Menü Konumu Ekrandan Kumanda (OSD) menüsü konumunu belirler.</p>
	<p>Kapalı Altyazı Etkin Seçilen giriş sinyali kapalı altyazıya sahip olduğunda Açık ögesini seçerek fonksiyonu etkinleştirir.</p> <ul style="list-style-type: none"> Altyazılar: Kapalı altyazısı olan TV programlarının ve videoların (TV rehberlerinde genellikle "CC" işaretlidir) konuşma, anlatım ve ses efektlerinin ekran üzerinde görüntülenmesi. <p> Bu fonksiyon yalnızca bir Kompozit veya S-Video giriş sinyali seçildiğinde ve sistem formatı NTSC olduğunda mevcuttur.</p> <p>Altyazı Sürümü Tercih edilen bir kapalı altyazı modunu seçer. Altyazıları görüntülemek için CC1, CC2, CC3 veya CC4 seçeneğini seçin (CC1, altyazıları bölgenizdeki ana dilde gösterir).</p>
	<p>Lamba Modu Daha fazla bilgi için bkz. "Lamba Modu ögesinin Ekonomik olarak ayarlanması" sayfa 50.</p> <p>Lamba Zamanlayıcıyı Sıfırla Daha fazla bilgi için bkz. "Lamba kullanım süresinin sıfırlanması" sayfa 54.</p> <p>Eşdeğer Lamba Saati Bkz. "Lamba süresini öğrenme" sayfa 50 toplam lamba ömrü hesap detayları için.</p>

	Fonksiyon	Açıklama
5. SİSTEM AYARLARI: GELİŞMİŞ menüsü	Sunum Zamanlayıcısı	Sunum yapan kişiye, sunumu belirli bir süre içinde bitirmesi yönünde hatırlatmada bulunur. Daha fazla bilgi için bkz. " Sunum zamanlayıcısının ayarlanması " sayfa 35.
	Güvenlik Ayarları	Daha fazla bilgi için bkz. " Şifre fonksiyonunun kullanımı " sayfa 22.
	Uzaktan Kumanda Kodu	Ayrıntılar için bkz. " Uzaktan kumanda kodu " sayfa 9.
	Ayarları Sıfırla	<p>Tüm Ayarları Sıfırla Tüm ayarları fabrikada önceden ayarlanmış değerlerine döndürür.</p> <p> Sadece aşağıdaki seçenekler kalır: Çarpıklık, Dil, Projektör Konumu, Yüksek Yer Modu, Güvenlik Ayarları, Uzaktan Kumanda Kodu.</p> <p>Renk Ayarlarını Sıfırla Tüm renk ayarlarını fabrikada önceden ayarlanmış değerlerine döndürür.</p>
6. BİLGİ menüsü	Geçerli Sistem Durumu	<p>Kaynak Geçerli sinyal kaynağını gösterir.</p> <p>Renkli Mod RESİM menüsünde seçilen modu gösterir.</p> <p>Çözünürlük Giriş sinyalinin doğal çözünürlüğünü gösterir.</p> <p>Renk Sistemi Giriş sistemi formatını gösterir; NTSC, PAL, SECAM veya RGB.</p> <p>Eşdeğer Lamba Saati Lambanın kullanıldığı toplam saati görüntüler.</p>

Projektörün bakımı

Projektörünüz çok az bakım gerektirir. Düzenli olarak yapmanız gereken tek şey merceği temiz tutmaktır.

Projektörün, lamba dışında hiçbir parçasını sökmeyin. Diğer parçaların değişmesi gerektiğinde yetkili satıcınızla temas kurun.

Lensin temizlenmesi

Merceği, yüzeyinde her kir veya toz gördüğünüzde temizleyin.

- Tozu temizlemek için basınçlı hava spreyi kullanın.
- Kir veya leke varsa, mercek temizleme kağıdı kullanarak veya yumuşak bir bezi mercek temizleyicisiyle nemlendirerek mercek yüzeyini nazikçe silin.

⚠ DİKKAT

Lensi kesinlikle aşındırıcı maddelerle silmeyin.

Projektör kasasının temizlenmesi

Projektör kasasını temizlemeden önce "Projektörün kapatılması" sayfa 39 de belirtilen projektörü düzgün kapatma prosedürünü kullanın ve fişini çekin.

- Kir veya tozu temizlemek için, yumuşak tüysüz bir bezle kasayı silin.
- İnatçı kir veya lekeleri temizlemek için yumuşak bir bezi su ve nötr pH'lı bir deterjanla nemlendirin. Ardından kasayı silin.

⚠ DİKKAT

Kesinlikle parafin, alkol, benzen, tiner veya diğer kimyasal deterjanları kullanmayın. Bunlar kasaya zarar verebilir.

Projektörün saklanması

Projektörünüzün uzun bir süre saklayacak olmanız halinde lütfen aşağıdaki talimatları izleyin.

- Saklama alanının nem ve sıcaklığının projektör için önerilen aralık dahilinde olduğundan emin olun. Önerilen sıcaklık aralığı için bkz. "Teknik Özellikler" sayfa 57 ya da bayiinize başvurun.
- Ayarlayıcı ayağını geri çekin.
- Uzaktan kumandanın pillerini çıkartın.
- Projektörü, orijinal ambalajına veya eşdeğeri bir ambalaja yerleştirin.

Projektörün taşınması

Projektörünüzü orijinal ambalajında veya eşdeğeri bir ambalajda taşımamız önerilir.

Lamba bilgileri

Lamba süresini öğrenme

Projektör çalışma süresi (saat olarak) ankastre süre ölçer tarafından otomatik olarak hesaplanır.

Lamba süresi bilgilerini edinmek için:

1. Projektör üzerindeki **MENU/EXIT (Menü/Çıkış)** tuşa veya uzaktan kumanda üzerindeki **Menü** tuşa sonra da **</>** tuşuna **SİSTEM KURULUMU: Gelişmiş** menüsü seçilene kadar basın.
2. Seçmek için **▼** tuşuna ve projektör üzerindeki **Lamba Ayarları** ve **MODE/ENTER (MOD/GİRİŞ)** tuşlarına veya uzaktan kumanda üzerindeki **ENTER** tuşuna basın. **Lamba Ayarları** sayfası görüntülenir.
3. Menüde **Eşdeğer lamba saati** bilgisini görürsünüz.
4. Menü'den çıkmak için, projektör üzerindeki **MENU/EXIT (Menü/Çıkış)** tuşuna veya uzaktan kumanda üzerindeki **Çıkış** tuşuna basın.

Lamba saati bilgisini **BİLGİ** menüsünden de alabilirsiniz.

Lamba ömrünün uzatılması

Projeksiyon lambası bir sarf malzemesidir. Lamba ömrünü olabildiğince uzun tutabilmek için OSD menüsünden aşağıdaki ayarları yapabilirsiniz.

Lamba Modu öğesinin Ekonomik olarak ayarlanması

Ekonomik modunun kullanılması sistem sesini ve güç tüketimini %20 oranında düşürür. **Ekonomik** mod seçilince projeksiyon ışığı çıkışı azalır ve sonuç olarak yansıyan resimler daha karanlık görünür.

Projektörün **Ekonomik** moda ayarlanması lamba çalışma süresini de uzatır. **Ekonomik** modunu ayarlamak için **SİSTEM KURULUMU: Gelişmiş > Lamba Ayarları > Lamba Modu** menüsüne girin ve **</>** düğmelerine basın.

Ayarlar Otomatik Kapanma

Bu fonksiyon, belirli bir süre sonunda hiçbir giriş kaynağı saptanmaması halinde, lamba süresinin gereksiz harcanmasını önlemek için, projektörün otomatik olarak kapanmasını sağlar.

Otomatik Kapanma ayarını yapmak için **SİSTEM KURULUMU: Basit > Otomatik Kapanma** menüsüne girin ve **</>** düğmelerine basın. Önceden ayarlanmış süre canlandırmanız için uygun değilse, **Devre Dışı** öğesini seçin. Projektör belirli bir zaman süresinde otomatik olarak kapanmaz.





Lamba deęiřtirme zamanı

Lamba gstergesikırmızı yanarsa ve lambayı deęiřtirme zamanının geldięini gsteren bir mesaj grnrse, ltfen yeni bir lamba takın veya yetkili satıcınızla temas kurun. Eski bir lamba, projektrde arızaya neden olabilir ve bazı durumlarda lamba patlayabilir.

! DİKKAT

Lamba ok ısındıęında lamba gsterge ışığı ve sıcaklık uyarı ışığı yanacaktır. Gc kapatın ve projektrn soęuması iin 45 dakika bekleyin. Lamba veya Sıcaklık gstergesi gc tekrar atıktan sonra hala yanıyorsa ltfen yetkili satıcınızla temas kurun. Daha fazla bilgi iin bkz. "Gstergeler" sayfa 55.

Ařaęıdaki lamba uyarı ekranları, lambayı deęiřtirmeniz gerektięini hatırlatacaktır.

Durum	Mesaj
Optimum performans iin yeni bir lamba takın. Eęer projektr, normal kořullarda Ekonomik seili olarak alıřtırılırsa, (Bkz. " Lamba Modu gesinin Ekonomik olarak ayarlanması " sayfa 50), Projektr sonrakı saat lamba uyarısı belirene kadar alıřtırma devam edebilirsiniz.	
Projektrn lamba hizmet mr dolduęunda meydana gelebilecek uygunsuz durumları nlemek iin yeni bir lamba takılmalıdır.	
Lambayı bu ařamada deęiřtirmeniz kuvvetle nerilir. Lamba bir sarf malzemesidir. Lamba parlaklıęı kullanıldııka azalır. Bu normal bir durumdur. Parlaklıęın belirgin biimde dřtęn grdęnzde lambayı deęiřtirebilirsiniz. Lamba daha nce deęiřtirilmediyse, bu mesaj grldkten sonra deęiřtirilmelidir.	
Projektrn normal řekilde alıřabilmesi iin lambanın deęiřtirilmesi GEREKLİDİR.	

Lambanın deęiřtirilmesi

Yeni bir lamba hazırlamak için, yetkili satıcınıza başvurup lamba tip numarasını bildirin.

Tip numarası: RLC-078 (PJD5132/PJD5232L/PJD5134/PJD5234L)

Tip numarası: RLC-085 (PJD5533w)

⚠ UYARI

Hg - Lamba cıva içermektedir. Yerel imha kanunlarına göre işlem yapın. Bkz. www.lamprecycle.org.

- Lambayı deęiřtirirken cam kırıklarına dikkat edin.
- Bař üstü kurulum yaparken lütfen göz koruyucu donanım takın ve eldiven giyin.
- Elektrik çarpması riskini azaltmak için lambayı deęiřtirmeden önce projektörü daima kapatın ve elektrik kablosunu çıkartın.
- Ciddi yanık riskini azaltmak için lambayı deęiřtirmeden önce en az 45 dakika projektörün soęumasını bekleyin.
- Parmaklarınızın yaralanma ve cihaz iç komponentlerinin hasar görme riskini azaltmak için keskin parçalar halinde kırılmış lamba camını çıkartırken dikkatli olun. Lambayı deęiřtirmeden önce, lamba bölmesini temizleyin ve temizlik malzemelerini atın. Lamba bölmesindeki keskin kenarlara dikkat edin. Lamba deęişiminden sonra ellerinizi yıkayın.
- Bu projektörle yalnızca ViewSonic onaylı lambalar test edilmiştir. Bařka lambaların kullanılması elektrik řoku ve yangına neden olabilir.

1. Projektörü kapatıp fiřini çekin. Lamba sıcaksa, lambanın soęuması için 45 dakika bekleyerek yanık riskini önleyin.
2. Lamba kapaęı gevşeyinceye kadar projektörün her iki tarafında lamba kapaęını sabitleyen vidaları gevşetin.

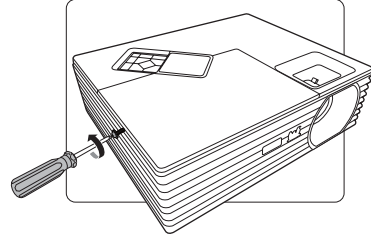

3. Lamba kapaęını projektörün üzerinden çıkartın.

⚠ UYARI

- Lamba kapaęı çıkarılmış durumdayken gücü açmayın.
- Lamba ve projektör arasına parmaęınızı sokmayın. Projektörün içerisindeki keskin yerler yaralanmalara neden olabilir.

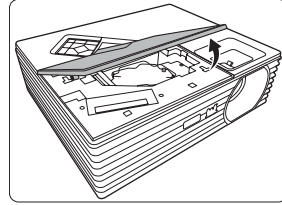

Lamba koruma tabakasını kaldırın ve atın.

4. Lambayı tutan vidayı gevşetin.

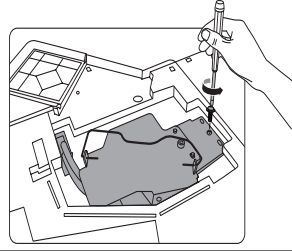

5. Lambanın kablo konektörünü projektörden çıkaryn ve sonrasında ayakta durmasını sağlayacak şekilde kolu kaldıryn. Kulpu kullanarak lambayı yavaşça projektörden çıkartın.

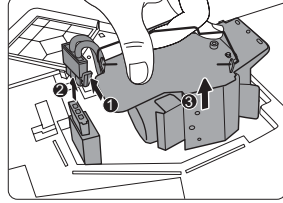

! DİKKAT

- Hızlı çekilmesi lambanın kırılmasına ve kırılan camın projektörün içine saçılmasına yol açabilir.
- Lambayı, üzerine su sıçrayabilecek, çocukların erişebileceği veya yanıcı maddelere yakın yerlere koymayın.
- Lamba çıkarıldıktan sonra ellerinizi projektörün içine sokmayın. İçerideki optik komponentlere dokunmanız halinde yansıtılan görüntülerde renk eşitsizliği veya bozulma meydana gelebilir.

6. Yeni lambayı lamba bölmesine sokup projektöre yerleştirdiğinden emin olun. Yeni lambanın kablo konektörünü projektöre bağlayın.

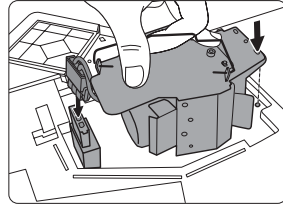

7. Lambayı tutan vidayı sıkın.

! DİKKAT

- Gevşek bir vida, arızaya yol açacak şekilde hatalı bağlantıya neden olabilir.
 - Vidayı çok fazla sıkmayın.
8. Kulpun düzgünce yerleştirdiğinden ve yerine oturduğundan emin olun.

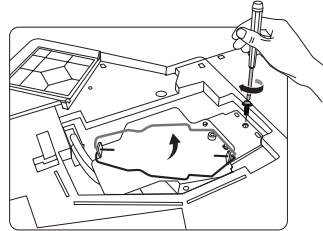

9. Lamba bölmesindeki yeni lambayla birlikte lamba koruma tabakasını yerleştirin.
10. Lamba kapağını projektörün üzerine yerleştirin.

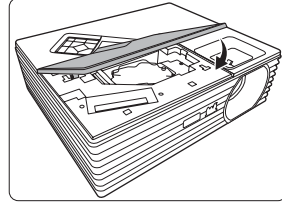

11. Lamba kapağını tutan vidaları sıkın.

⚠ DİKKAT

- Gevşek bir vida, arızaya yol açacak şekilde hatalı bağlantıya neden olabilir.
- Vidaları çok fazla sıkmayın.

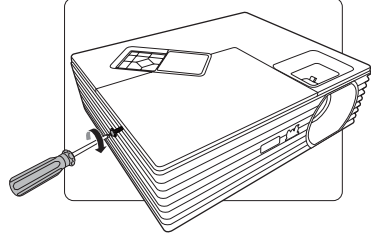

12. Projektörü yeniden çalıştırın.

⚠ DİKKAT

Lamba kapağı çıkarılmış durumdayken gücü açmayın.

Lamba kullanım süresinin sıfırlanması

13. Başlangıç logosundan sonra, Ekrandan Kumanda (OSD) menüsünü açın.
14. **SİSTEM KURULUMU: Gelişmiş >** **Lamba Ayarları** menüsüne gidin. Projektör üzerindeki **MODE/ENTER (MOD/GİRİŞ)** tuşuna veya uzaktan kumanda üzerindeki **ENTER** tuşuna basın. **Lamba Ayarları** sayfası görüntülenir.
15. Seçmek için **✓** tuşuna ve projektör üzerindeki **Lamba Zamanlayıcıyı Sıfırla** ve **MODE/ENTER (MOD/GİRİŞ)** tuşlarına veya uzaktan kumanda üzerindeki **ENTER** tuşuna basın. Lamba kullanım saatini sıfırlamak isteyip istemediğinizi soran bir uyarı mesajı görüntülenir.
16. **Sıfırla** öğesini seçin ve projektör **MODE/ENTER (MOD/GİRİŞ)** veya uzaktan kumanda üzerindeki **ENTER** tuşuna basın. Lamba kullanım saati '0'a sıfırlanır.

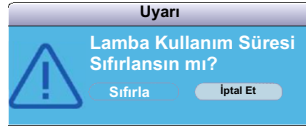

⚠ DİKKAT

Lamba yeni değilse ve değiştirilmemişse sıfırlamayın, bu projektöre zarar verebilir.

Göstergeler

Işık			Durum & Tanımı
POWER (GÜÇ)	SICAKLIK	LAMBA	
Güç kaynağı vakaları			
Mavi Yanıp Sönüyor	Kapalı	Kapalı	Bekleme modunda
Mavi	Kapalı	Kapalı	Açılıyor
Mavi	Kapalı	Kapalı	Normal işletim
Lamba vakaları			
Mor Yanıp Sönüyor	Kapalı	Kırmızı	Projektör otomatik olarak kapanmıştır. Projektörü yeniden başlatmayı denerseniz, yine kapanacaktır. Lütfen yardım için yetkili satıcınıza başvurun.
Kapalı	Kapalı	Kırmızı	1. Projektörün soğuması için 60 saniye gerekmektedir. Veya 2. Lütfen yardım için yetkili satıcınıza başvurun.
Termal vakalar			
Kapalı	Kırmızı	Kapalı	Projektör otomatik olarak kapanmıştır. Projektörü yeniden başlatmayı denerseniz, yine kapanacaktır. Lütfen yardım için yetkili satıcınıza başvurun.
Kapalı	Kırmızı	Kırmızı	
Kapalı	Kırmızı	Yeşil	
Kırmızı	Kırmızı	Kırmızı	
Kırmızı	Kırmızı	Yeşil	
Mavi	Kırmızı	Kırmızı	
Mavi	Kırmızı	Yeşil	
Mor	Kırmızı	Kırmızı	
Mor	Kırmızı	Yeşil	
Kapalı	Yeşil	Kırmızı	

Sorun Giderme

? Projektör açılmıyor.

Nedeni	Düzeltilici İşlem
Elektrik kablosundan elektrik gelmiyor.	Elektrik kablosunu projektördeki AC girişine, diğer ucunuysa duvar prizine takın. Elektrik prizinde bir şalter varsa açık olduğundan emin olun.
Soğutma işlemi sırasında projektörün tekrar açılmaya çalışılması.	Soğutma işlemi tamamlanana kadar bekleyin.

? Resim yok

Nedeni	Düzeltilici İşlem
Video kaynağı açılmamış veya doğru şekilde bağlanmamış.	Video kaynağını açın ve sinyal kablosunun doğru şekilde bağlanıp bağlanmadığını kontrol edin.
Projektör, giriş sinyali cihazına doğru bağlanmamıştır.	Bağlantıyı kontrol edin.
Giriş sinyali doğru seçilmemiştir.	Projektör veya uzaktan kumandadaki KAYNAK düğmesiyle doğru giriş sinyalini seçin.

? Bulanık görüntü

Nedeni	Düzeltilici İşlem
Projeksiyon merceği doğru bir şekilde odaklanmamış.	Netleme halkasını kullanarak lens odağını ayarlayın.
Projektör ve perde uygun şekilde hizalanmamış.	Projeksiyon açısını ve yönünü ve ayrıca gerekirse ünitenin yüksekliğini ayarlayın.

? Uzaktan kumanda çalışmıyor

Nedeni	Düzeltilici İşlem
Pil bitmiştir.	Pili yenisiyle değiştirin.
Uzaktan kumandayla projektör arasında bir engel vardır.	Engeli kaldırın.
Projektörden çok uzaksınızdır.	Projektörün 8 metre (26 feet) uzağında durun.

Teknik Özellikler

Projektör teknik özellikleri

 Tüm spesifikasyonlar, haber verilmeden değiştirilebilir.

Genel	
Ürünün adı	DLP Projektör
Optik	
Çözünürlük	PJD5132/PJD5134: 800 x 600 SVGA PJD5232L/PJD5234L: 1024 x 768 XGA PJD5533w: 1280 x 800 WXGA
Görüntü sistemi	1-CHIP DMD
Lamba	190 W lamba
Elektrik	
Güç kaynağı	AC100–240V, 50/60 Hz (Otomatik)
Güç tüketimi	250 W (Maks.); < 0.5 W (Bekleme)
Mekanik	
Ağırlık	2.1 Kg (4.63 lbs)
Giriş terminali	
Bilgisayar girişi	
RGB girişi	D-Sub 15-pin (dişi) x 2
Video sinyali girişi	
S-VIDEO (S-VIDEO)	Mini DIN 4-pinli port x 1
VIDEO (VIDEO)	RCA jakı x 1
SD/HDTV sinyal girişi	
Analog –	D-sub <--> Komponent RCA jakı x 3 (RGB girişi üzerinden)
Dijital –	PJD5132/PJD5232L: N/A PJD5134/PJD5234L/PJD5533w: HDMI V1.4 x 1
Ses sinyali girişi	PC ses jakı x 1

Çıkış terminalleri	
RGB çıkışı	D-Sub 15-pin (dişi) x 1
Ses sinyal çýkýþý	PC ses jaký x 1
Hoparlör	2 vat x 1
Kontrol terminali	
RS-232 seri kumanda	9 pin x 1
LAN	N/A
USB seri kumanda	Mini B tipi
IR alıcı	x 1 (Ön)
Çevresel Gereklilikler	
İşletim sıcaklığı	Deniz seviyesinde 0°C–40°C
İşletim bağıl nemi	%10 - %90 (yoğunlaşmasız)
İşletim rakımı	<ul style="list-style-type: none"> • 5°C–35°C'de 0–1499 m • 5°C–25°C'de (Yüksek Yer Modu açıkken) 1500–3000 m

Boyutlar

268 mm (G) x 84.4 mm (U) x 221 mm (D) (Çıkıntular hariç)

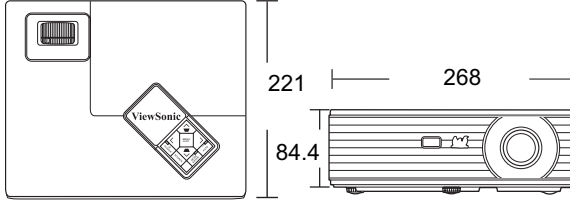

Tavana montaj

© Tavan montaj vidaları:
M4 x 8 (Maks. L = 8 mm)

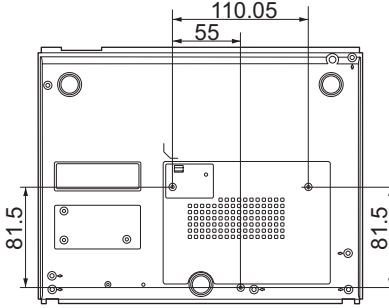

Birim: mm

Zamanlama çizelgesi

PC giriři için desteklenen zamanlama

Çözünürlük	Yatay Frekans (kHz)	Dikey Frekans (Hz)	Piksel Frekansı (MHz)	Mod
720 x 400	31.469	70.087	28.3221	720 x 400_70
640 x 480	31.469	59.94	25.175	VGA_60
	37.861	72.809	31.5	VGA_72
	37.5	75	31.5	VGA_75
	43.269	85.008	36	VGA_85
	61.91	119.518	52.5	VGA_120
800 x 600	35.156	56.250	36	SVGA_56
	37.879	60.317	40	SVGA_60
	48.077	72.188	50	SVGA_72
	46.875	75	49.5	SVGA_75
	53.674	85.061	56.25	SVGA_85
	30.99	49.916	30.75	SVGA_50
	77.425	119.854	83	SVGA_120
1024 x 768	48.363	60.004	65	XGA_60
	56.476	70.069	75	XGA_70
	60.023	75.029	78.75	XGA_75
	68.667	84.997	94.5	XGA_85
	39.634	49.98	52	XGA_50
	98.958	119.804	137.75	XGA_120
1280 x 800	49.702	59.81	83.5	WXGA_60
	62.795	74.934	106.5	WXGA_75
	71.554	84.88	122.5	WXGA_85
1280 x 1024	63.981	60.02	108.000	SXGA_60
	79.976	75.025	135.000	SXGA_75
	91.146	85.024	157.500	SXGA_85
1280 x 960	60	60	108	1280 x 960_60
1400 x 1050	65.317	59.978	121.75	SXGA+_60
1600 x 1200	75	60	162	UXGA
640 x 480@67Hz	35	66.667	30.24	MAC13
832 x 624@75Hz	49.722	74.546	57.28	MAC16
1152 x 870@75Hz	68.68	75.06	100	MAC21

Komponent-YPbPr giriři için desteklenen zamanlama

Sinyal Formatı	Yatay Frekans (kHz)	Dikey Frekans (Hz)
480i(525i)@60Hz	15.73	59.94
480p(525p)@60Hz	31.47	59.94
576i(625i)@50Hz	15.63	50.00
576p(625p)@50Hz	31.25	50.00
720p(750p)@60Hz	45.00	60.00
720p(750p)@50Hz	37.50	50.00
1080i(1125i)@60Hz	33.75	60.00
1080i(1125i)@50Hz	28.13	50.00
1080P@60Hz	67.5	60
1080P@50Hz	56.25	50

 60Hz'de 1080i (1125i) veya 50Hz'de 1080i (1125i) sinyal görüntülenmesi, hafif bir görüntü titreřimine neden olabilir.

Video ve S-Video giriřleri için desteklenen zaman ayarları

Video modu	Yatay Frekans (kHz)	Dikey Frekans (Hz)	Renk alt taşıyıcı Frekansı (MHz)
NTSC	15.73	60	3.58
PAL	15.63	50	4.43
SECAM	15.63	50	4.25 veya 4.41
PAL-M	15.73	60	3.58
PAL-N	15.63	50	3.58
PAL-60	15.73	60	4.43
NTSC4.43	15.73	60	4.43

Telif Hakkı Bilgisi

Telif Hakkı

Telif Hakkı 2012. Tüm hakları saklıdır. Bu yayının hiçbir bölümü, ViewSonic Corporation'ın önceden yazılı izni olmadan hiçbir şekilde ve hiçbir koşulda elektronik, mekanik, manyetik, optik, kimyasal, manüel veya başka herhangi bir yöntemle bir bilgi erişim sisteminde çoğaltılamaz, iletilemez, kopyalanamaz ve saklanamaz veya herhangi bir dile ya da bilgisayar diline çevrilemez.

Feragat

ViewSonic Corporation burada yer alan içerikle ilgili olarak açıkça yada örtülü olarak hiçbir taahhütte bulunmaz yada garanti vermez ve de özel olarak; garanti, satılabilirlik yada belirli özel bir amaca uygunluk hak iddialarını kabul etmez. Ayrıca, ViewSonic Corporation, zaman zaman bu yayını revize etme ve içeriğinde değişiklikler yapma hakkını, herhangi bir kişiyi bu tür bir revizyon veya değişiklikten haberdar etme yükümlülüğü taşımaksızın saklı tutar.

*DLP ve Digital Micromirror Device DMD, Texas Instruments tescilli markalarıdır. Diğer ticari markaların telif hakları, kendi ilgili şirketlerine veya organizasyonlarına aittir.

IR kumanda tablosu

Kod A

Tuş	Format	Byte1	Byte2	Byte3	Byte4
Power	NEC	83	F4	17	E8
Otomatik Sync	NEC	83	F4	08	F7
VGA	NEC	83	F4	41	BE
Video	NEC	83	F4	52	AD
Source (Kaynak)	NEC	83	F4	04	FB
Renk Modu	NEC	83	F4	10	EF
Yukarı / Tuşlar +	NEC	83	F4	0B	F4
Sol	NEC	83	F4	0E	F1
Enter	NEC	83	F4	15	EA
Sağ	NEC	83	F4	0F	F0
Aşağı / Tuşlar -	NEC	83	F4	0C	F3
Menü	NEC	83	F4	30	CF
Düğmem	NEC	83	F4	56	A9
Çıkış	NEC	83	F4	28	D7
Fare Sol tuş	NEC	83	F4	36	C9
Fare Sağ tuşu	NEC	83	F4	37	C8
PgUp	NEC	83	F4	05	FA
PgDn	NEC	83	F4	06	F9
Fare	NEC	83	F4	31	CE
Büyült	NEC	83	F4	32	CD
Ses Seviyesi +	NEC	83	F4	82	7D
Ses Seviyesi -	NEC	83	F4	83	7C
Panel Tuş Kilidi	NEC	83	F4	57	A8
Freeze	NEC	83	F4	03	FC
Desen	NEC	83	F4	55	AA
Blank (Boş)	NEC	83	F4	07	F8
Sessiz	NEC	83	F4	14	EB
DynamicEco™	NEC	83	F4	2B	D4
Zamanlayıcı	NEC	83	F4	27	D8
En/Boy	NEC	83	F4	13	EC

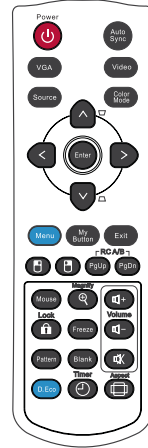

Kod B

Tuş	Format	Byte1	Byte2	Byte3	Byte4
Power	NEC	83	F4	60	9F
Otomatik Sync	NEC	83	F4	63	9C
VGA	NEC	83	F4	64	9B
Video	NEC	83	F4	66	99
Source (Kaynak)	NEC	83	F4	7D	82
Renk Modu	NEC	83	F4	9E	61
Yukarı / Tuşlar +	NEC	83	F4	67	98
Sol	NEC	83	F4	69	96
Enter	NEC	83	F4	6B	94
Sağ	NEC	83	F4	6A	95
Aşağı / Tuşlar -	NEC	83	F4	68	97
Menü	NEC	83	F4	6C	93
Düğmem	NEC	83	F4	6D	92
Çıkış	NEC	83	F4	6E	91
Fare Sol tuş	NEC	83	F4	38	C7
Fare Sağ tuşu	NEC	83	F4	39	C6
PgUp	NEC	83	F4	5C	A3
PgDn	NEC	83	F4	5D	A2
Fare	NEC	83	F4	9B	64
Büyült	NEC	83	F4	99	66
Ses Seviyesi +	NEC	83	F4	5A	A5
Ses Seviyesi -	NEC	83	F4	5B	A4
Panel Tuş Kilidi	NEC	83	F4	5E	A1
Freeze	NEC	83	F4	61	9E
Desen	NEC	83	F4	7E	81
Blank (Boş)	NEC	83	F4	62	9D
Sessiz	NEC	83	F4	9D	62
DynamicEco™	NEC	83	F4	7F	80
Zamanlayıcı	NEC	83	F4	9C	63
En/Boy	NEC	83	F4	9A	65

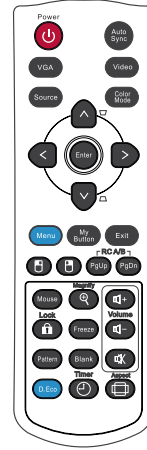

RS232 kumanda tablosu

<Bu iki ucun pin atamaları>

Pin	Açıklama	Pin	Açıklama
1	NC	2	RX
3	TX	4	NC
5	GND	6	NC
7	RTSZ	8	CTSZ
9	NC		

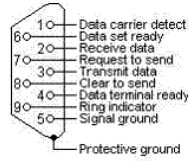

<Arayüz>

RS-232 protokolü	
Veri İletişim Hızı	115200 bps (varsayılan)
Veri Boyu	8 bit
Parite Kontrol	Hiçbiri
Stop Bit	1 bit
Akış Kontrolü	Hiçbiri

<RS232/RJ45 komut tablosu>

Fonksiyon	Durum	Eylem	cmd
Güç	Yaz	Aç	0x06 0x14 0x00 0x04 0x00 0x34 0x11 0x00 0x00 0x5D
		Kapat	0x06 0x14 0x00 0x04 0x00 0x34 0x11 0x01 0x00 0x5E
	Oku	Güç durumu (açık/kapalı)	0x07 0x14 0x00 0x05 0x00 0x34 0x00 0x00 0x11 0x00 0x5E
Sıfırla		Çalıştır	0x06 0x14 0x00 0x04 0x00 0x34 0x11 0x02 0x00 0x5F
Renk Ayarlarını Sıfırla		Çalıştır	0x06 0x14 0x00 0x04 0x00 0x34 0x11 0x2A 0x00 0x87
Açılış Ekranı	Yaz	Açılış Ekranı	0x06 0x14 0x00 0x04 0x00 0x34 0x11 0x0A 0x00 0x67
		Açılış Ekranı Mavi	0x06 0x14 0x00 0x04 0x00 0x34 0x11 0x0A 0x01 0x68
		Açılış Ekranı ViewSonic	0x06 0x14 0x00 0x04 0x00 0x34 0x11 0x0A 0x02 0x69
		Açılış Ekranı Kapalı	0x06 0x14 0x00 0x04 0x00 0x34 0x11 0x0A 0x04 0x6B
	Oku	Açılış Ekranı durumu	0x07 0x14 0x00 0x05 0x00 0x34 0x00 0x00 0x11 0x0A 0x68
Hızlı Kapatma	Yaz	Hızlı Kapatma Kapalı	0x06 0x14 0x00 0x04 0x00 0x34 0x11 0x0B 0x00 0x68
		Hızlı Kapatma Açık	0x06 0x14 0x00 0x04 0x00 0x34 0x11 0x0B 0x01 0x69
	Oku	Hızlı Kapatma durumu	0x07 0x14 0x00 0x05 0x00 0x34 0x00 0x00 0x11 0x0B 0x69
Yüksek Rakım Modu	Yaz	Yüksek Rakım Modu Kapalı	0x06 0x14 0x00 0x04 0x00 0x34 0x11 0x0C 0x00 0x69
		Yüksek Rakım Modu Açık	0x06 0x14 0x00 0x04 0x00 0x34 0x11 0x0C 0x01 0x6A
	Oku	Yüksek Rakım Modu durumu	0x07 0x14 0x00 0x05 0x00 0x34 0x00 0x00 0x11 0x0C 0x6A

Lamba Modu	Yaz	Lamba Modu Normal	0x06 0x14 0x00 0x04 0x00 0x34 0x11 0x10 0x00 0x6D
		Lamba Modu Ekonomik	0x06 0x14 0x00 0x04 0x00 0x34 0x11 0x10 0x01 0x6E
	Oku	Lamba Modu durumu	0x07 0x14 0x00 0x05 0x00 0x34 0x00 0x00 0x11 0x10 0x6E
Mesaj	Yaz	Mesaj Kapalı	0x06 0x14 0x00 0x04 0x00 0x34 0x11 0x27 0x00 0x84
		Mesaj Açık	0x06 0x14 0x00 0x04 0x00 0x34 0x11 0x27 0x01 0x85
	Oku	Mesaj durumu	0x07 0x14 0x00 0x05 0x00 0x34 0x00 0x00 0x11 0x27 0x85
Projektör Konumu	Yaz	Ön Masa	0x06 0x14 0x00 0x04 0x00 0x34 0x12 0x00 0x00 0x5E
		Arka Masa	0x06 0x14 0x00 0x04 0x00 0x34 0x12 0x00 0x01 0x5F
		Arka Tavan	0x06 0x14 0x00 0x04 0x00 0x34 0x12 0x00 0x02 0x60
		Ön Tavan	0x06 0x14 0x00 0x04 0x00 0x34 0x12 0x00 0x03 0x61
	Oku	Projektör konum durumu	0x07 0x14 0x00 0x05 0x00 0x34 0x00 0x00 0x12 0x00 0x5F
3D Senk	Yaz	KAPALI	0x06 0x14 0x00 0x04 0x00 0x34 0x12 0x20 0x00 0x7E
		Otomatik	0x06 0x14 0x00 0x04 0x00 0x34 0x12 0x20 0x01 0x7F
		Çerçeve Sıralı	0x06 0x14 0x00 0x04 0x00 0x34 0x12 0x20 0x02 0x80
		Çerçeve Paketi	0x06 0x14 0x00 0x04 0x00 0x34 0x12 0x20 0x03 0x81
		Üstten Alta	0x06 0x14 0x00 0x04 0x00 0x34 0x12 0x20 0x04 0x82
		Yan Yana	0x06 0x14 0x00 0x04 0x00 0x34 0x12 0x20 0x05 0x83
	Oku	3D Senk Durumu	0x07 0x14 0x00 0x05 0x00 0x34 0x00 0x00 0x12 0x20 0x7F
3D Senk Ters Cevir	Yaz	Kapalı	0x06 0x14 0x00 0x04 0x00 0x34 0x12 0x21 0x00 0x7F
		Açık	0x06 0x14 0x00 0x04 0x00 0x34 0x12 0x21 0x01 0x80
	Oku	3D Senk Ters Cevir Durumu	0x07 0x14 0x00 0x05 0x00 0x34 0x00 0x00 0x12 0x21 0x80
Kontrast	Yaz	Kontrast azalması	0x06 0x14 0x00 0x04 0x00 0x34 0x12 0x02 0x00 0x60
		Kontrast artışı	0x06 0x14 0x00 0x04 0x00 0x34 0x12 0x02 0x01 0x61
	Oku	Kontrast oranı	0x07 0x14 0x00 0x05 0x00 0x34 0x00 0x00 0x12 0x02 0x61
Parlaklık	Yaz	Parlaklık azalması	0x06 0x14 0x00 0x04 0x00 0x34 0x12 0x03 0x00 0x61
		Parlaklık artışı	0x06 0x14 0x00 0x04 0x00 0x34 0x12 0x03 0x01 0x62
	Oku	Parlaklık	0x07 0x14 0x00 0x05 0x00 0x34 0x00 0x00 0x12 0x03 0x62
En/Boy Oranı	Yaz	En/Boy oranı Otomatik	0x06 0x14 0x00 0x04 0x00 0x34 0x12 0x04 0x00 0x62
		En/Boy oranı 4:3	0x06 0x14 0x00 0x04 0x00 0x34 0x12 0x04 0x02 0x64
		En/Boy oranı 16:9	0x06 0x14 0x00 0x04 0x00 0x34 0x12 0x04 0x03 0x65
		En/Boy oranı 16:10	0x06 0x14 0x00 0x04 0x00 0x34 0x12 0x04 0x04 0x66
		En/Boy oranı Geniş	0x06 0x14 0x00 0x04 0x00 0x34 0x12 0x04 0x06 0x68
	Oku	En/Boy Oranı	0x07 0x14 0x00 0x05 0x00 0x34 0x00 0x00 0x12 0x04 0x63
Otomatik Ayarlama	Çalıştır		0x06 0x14 0x00 0x04 0x00 0x34 0x12 0x05 0x00 0x63
Yatay konum	Yaz	Yatay konum sağa kaydırma	0x06 0x14 0x00 0x04 0x00 0x34 0x12 0x06 0x01 0x65
		Yatay konum sola kaydırma	0x06 0x14 0x00 0x04 0x00 0x34 0x12 0x06 0x00 0x64
	Oku	Yatay konum	0x07 0x14 0x00 0x05 0x00 0x34 0x00 0x00 0x12 0x06 0x65

Dikey konum	Yaz	Dikey konum yukarı kaydırma	0x06 0x14 0x00 0x04 0x00 0x34 0x12 0x07 0x00 0x65
		Dikey konum aşağı kaydırma	0x06 0x14 0x00 0x04 0x00 0x34 0x12 0x07 0x01 0x66
	Oku	Dikey konumu oku	0x07 0x14 0x00 0x05 0x00 0x34 0x00 0x00 0x12 0x07 0x66
Renk Sıcaklığı	Yaz	Renk sıcaklığıT1	0x06 0x14 0x00 0x04 0x00 0x34 0x12 0x08 0x00 0x66
		Renk sıcaklığıT2	0x06 0x14 0x00 0x04 0x00 0x34 0x12 0x08 0x01 0x67
		Renk sıcaklığıT3	0x06 0x14 0x00 0x04 0x00 0x34 0x12 0x08 0x02 0x68
		Renk sıcaklığıT4	0x06 0x14 0x00 0x04 0x00 0x34 0x12 0x08 0x03 0x69
	Oku	Renk sıcaklığı durumu	0x07 0x14 0x00 0x05 0x00 0x34 0x00 0x00 0x12 0x08 0x67
Boş	Yaz	Boş açık	0x06 0x14 0x00 0x04 0x00 0x34 0x12 0x09 0x01 0x68
		Boş kapalı	0x06 0x14 0x00 0x04 0x00 0x34 0x12 0x09 0x00 0x67
	Oku	Boş durumu	0x07 0x14 0x00 0x05 0x00 0x34 0x00 0x00 0x12 0x09 0x68
Temel-Dikey	Yaz	Azalt	0x06 0x14 0x00 0x04 0x00 0x34 0x12 0x0A 0x00 0x68
		Artır	0x06 0x14 0x00 0x04 0x00 0x34 0x12 0x0A 0x01 0x69
	Oku	Temel durumu	0x07 0x14 0x00 0x05 0x00 0x34 0x00 0x00 0x12 0x0A 0x69
Renk modu	Yaz	En parlak	0x06 0x14 0x00 0x04 0x00 0x34 0x12 0x0B 0x00 0x69
		Film	0x06 0x14 0x00 0x04 0x00 0x34 0x12 0x0B 0x01 0x6A
		Kullanıcı 1	0x06 0x14 0x00 0x04 0x00 0x34 0x12 0x0B 0x02 0x6B
		Kullanıcı 2	0x06 0x14 0x00 0x04 0x00 0x34 0x12 0x0B 0x03 0x6C
		PC / Oyun	0x06 0x14 0x00 0x04 0x00 0x34 0x12 0x0B 0x04 0x6D
		ViewMatch	0x06 0x14 0x00 0x04 0x00 0x34 0x12 0x0B 0x05 0x6E
		Dinamik PC	0x06 0x14 0x00 0x04 0x00 0x34 0x12 0x0B 0x06 0x6F
	Dinamik Film	0x06 0x14 0x00 0x04 0x00 0x34 0x12 0x0B 0x07 0x70	
	Oku	Ön ayar mod durumu	0x07 0x14 0x00 0x05 0x00 0x34 0x00 0x00 0x12 0x0B 0x6A
Birincil Renk	Yaz	Birincil renk R	0x06 0x14 0x00 0x04 0x00 0x34 0x12 0x10 0x00 0x6E
		Birincil renk G	0x06 0x14 0x00 0x04 0x00 0x34 0x12 0x10 0x01 0x6F
		Birincil renk B	0x06 0x14 0x00 0x04 0x00 0x34 0x12 0x10 0x02 0x70
		Birincil renk C	0x06 0x14 0x00 0x04 0x00 0x34 0x12 0x10 0x03 0x71
		Birincil renk M	0x06 0x14 0x00 0x04 0x00 0x34 0x12 0x10 0x04 0x72
	Birincil renk Y	0x06 0x14 0x00 0x04 0x00 0x34 0x12 0x10 0x05 0x73	
	Oku	Birincil renk durumu	0x07 0x14 0x00 0x05 0x00 0x34 0x00 0x00 0x12 0x10 0x6F
Renk Tonu	Yaz	Renk tonu azalması	0x06 0x14 0x00 0x04 0x00 0x34 0x12 0x11 0x00 0x6F
		Renk tonu artışı	0x06 0x14 0x00 0x04 0x00 0x34 0x12 0x11 0x01 0x70
	Oku	Renk Tonu	0x07 0x14 0x00 0x05 0x00 0x34 0x00 0x00 0x12 0x11 0x70
Doygunluk	Yaz	Doygunluk azalması	0x06 0x14 0x00 0x04 0x00 0x34 0x12 0x12 0x00 0x70
		Doygunluk artışı	0x06 0x14 0x00 0x04 0x00 0x34 0x12 0x12 0x01 0x71
	Oku	Doygunluk	0x07 0x14 0x00 0x05 0x00 0x34 0x00 0x00 0x12 0x12 0x71
Kazanç	Yaz	Kazanç azalması	0x06 0x14 0x00 0x04 0x00 0x34 0x12 0x13 0x00 0x71
		Kazanç artışı	0x06 0x14 0x00 0x04 0x00 0x34 0x12 0x13 0x01 0x72
	Oku	Kazanç	0x07 0x14 0x00 0x05 0x00 0x34 0x00 0x00 0x12 0x13 0x72

Dondurma	Yaz	Dondurma açık	0x06 0x14 0x00 0x04 0x00 0x34 0x13 0x00 0x01 0x60
		Dondurma kapalı	0x06 0x14 0x00 0x04 0x00 0x34 0x13 0x00 0x00 0x5F
	Oku	Dondurma durumu	0x07 0x14 0x00 0x05 0x00 0x34 0x00 0x00 0x13 0x00 0x60
Kaynak girişi	Yaz	Giriş kaynağı VGA	0x06 0x14 0x00 0x04 0x00 0x34 0x13 0x01 0x00 0x60
		Giriş kaynağı VGA2	0x06 0x14 0x00 0x04 0x00 0x34 0x13 0x01 0x08 0x68
		Giriş kaynağı Kompozit	0x06 0x14 0x00 0x04 0x00 0x34 0x13 0x01 0x05 0x65
		Giriş kaynağı SVIDEO	0x06 0x14 0x00 0x04 0x00 0x34 0x13 0x01 0x06 0x66
		Giriş kaynağı HDMI	0x14 0x00 0x04 0x00 0x34 0x12 0x04 0x06 0x68
	Oku	Kaynak	0x07 0x14 0x00 0x05 0x00 0x34 0x00 0x00 0x13 0x01 0x61
Hızlı Otomatik Arama	Yaz	Hızlı Otomatik Arama açık	0x06 0x14 0x00 0x04 0x00 0x34 0x13 0x02 0x01 0x62
		Hızlı Otomatik Arama kapalı	0x06 0x14 0x00 0x04 0x00 0x34 0x13 0x02 0x00 0x61
	Oku	Hızlı Otomatik Arama durumu	0x07 0x14 0x00 0x05 0x00 0x34 0x00 0x00 0x13 0x02 0x62
HDMI Formatı	Yaz	RGB	0x06 0x14 0x00 0x04 0x00 0x34 0x11 0x28 0x00 0x85
		YUV	0x06 0x14 0x00 0x04 0x00 0x34 0x11 0x28 0x01 0x86
		Otomatik	0x06 0x14 0x00 0x04 0x00 0x34 0x11 0x28 0x02 0x87
	Oku	HDMI Format durumu	0x07 0x14 0x00 0x05 0x00 0x34 0x00 0x00 0x11 0x28 0x86
HDMI Aralığı	Yaz	Geliştirilmiş	0x06 0x14 0x00 0x04 0x00 0x34 0x11 0x29 0x00 0x86
		Normal	0x06 0x14 0x00 0x04 0x00 0x34 0x11 0x29 0x01 0x87
	Oku	HDMI Aralık durumu	0x07 0x14 0x00 0x05 0x00 0x34 0x00 0x00 0x11 0x29 0x87
Sessiz	Yaz	Sessiz açık	0x06 0x14 0x00 0x04 0x00 0x34 0x14 0x00 0x01 0x61
		Sessiz (Kapalı)	0x06 0x14 0x00 0x04 0x00 0x34 0x14 0x00 0x00 0x60
	Oku	Sessiz durumu	0x07 0x14 0x00 0x05 0x00 0x34 0x00 0x00 0x14 0x00 0x61
Ses Seviyesi	Yaz	Ses Seviyesini Arttır	0x06 0x14 0x00 0x04 0x00 0x34 0x14 0x01 0x00 0x61
		Ses Seviyesini Azalt	0x06 0x14 0x00 0x04 0x00 0x34 0x14 0x02 0x00 0x62
	Oku	Ses Seviyesi	0x07 0x14 0x00 0x05 0x00 0x34 0x00 0x00 0x14 0x03 0x64

Dil	Yaz	ENGLISH	0x06 0x14 0x00 0x04 0x00 0x34 0x15 0x00 0x00 0x61
		FRANÇAIS	0x06 0x14 0x00 0x04 0x00 0x34 0x15 0x00 0x01 0x62
		DEUTSCH	0x06 0x14 0x00 0x04 0x00 0x34 0x15 0x00 0x02 0x63
		ITALIANO	0x06 0x14 0x00 0x04 0x00 0x34 0x15 0x00 0x03 0x64
		ESPAÑOL	0x06 0x14 0x00 0x04 0x00 0x34 0x15 0x00 0x04 0x65
		РУССКИЙ	0x06 0x14 0x00 0x04 0x00 0x34 0x15 0x00 0x05 0x66
		繁體中文	0x06 0x14 0x00 0x04 0x00 0x34 0x15 0x00 0x06 0x67
		简体中文	0x06 0x14 0x00 0x04 0x00 0x34 0x15 0x00 0x07 0x68
		日本語	0x06 0x14 0x00 0x04 0x00 0x34 0x15 0x00 0x08 0x69
		한국어	0x06 0x14 0x00 0x04 0x00 0x34 0x15 0x00 0x09 0x6A
		Svenska	0x06 0x14 0x00 0x04 0x00 0x34 0x15 0x00 0x0a 0x6B
		Nederlands	0x06 0x14 0x00 0x04 0x00 0x34 0x15 0x00 0x0b 0x6C
		Türkçe	0x06 0x14 0x00 0x04 0x00 0x34 0x15 0x00 0x0c 0x6D
		Čeština	0x06 0x14 0x00 0x04 0x00 0x34 0x15 0x00 0x0d 0x6E
		Português	0x06 0x14 0x00 0x04 0x00 0x34 0x15 0x00 0x0e 0x6F
		தமிழ்	0x06 0x14 0x00 0x04 0x00 0x34 0x15 0x00 0x0f 0x70
		Polski	0x06 0x14 0x00 0x04 0x00 0x34 0x15 0x00 0x10 0x71
		Suomi	0x06 0x14 0x00 0x04 0x00 0x34 0x15 0x00 0x11 0x72
		العربية	0x06 0x14 0x00 0x04 0x00 0x34 0x15 0x00 0x12 0x73
	Indonesian	0x06 0x14 0x00 0x04 0x00 0x34 0x15 0x00 0x13 0x74	
हिन्दी	0x06 0x14 0x00 0x04 0x00 0x34 0x15 0x00 0x14 0x75		
	Oku	Dil	0x07 0x14 0x00 0x05 0x00 0x34 0x00 0x00 0x15 0x00 0x62
Lamba Zamani	Yaz	Lamba kullanım saatini sıfırla	0x06 0x14 0x00 0x04 0x00 0x34 0x15 0x01 0x00 0x62
	Oku	Lamba kullanım saati	0x07 0x14 0x00 0x05 0x00 0x34 0x00 0x00 0x15 0x01 0x63
Hata durumu	Oku	Hata durumunu oku	0x07 0x14 0x00 0x05 0x00 0x34 0x00 0x00 0x0c 0x0d 0x66

Müşteri Desteđi

Teknik destek veya ürün servisi için aşağıdaki tabloya bakınız veya yetkili satıcınız ile temasa geçiniz.

NOT: Ürün seri numarasını vermeniz gerekecektir.

Ülke	Web sitesi	Telefon	E-posta
Türkiye	www.viewsoniceurope.com/tr/	www.viewsoniceurope.com/tr/support/call-desk/	service_tr@viewsoniceurope.com

Sınırlı Garanti

ViewSonic® Projektörü

Garanti kapsamı:

ViewSonic, garanti süresince, normal kullanım şartlarında, malzemede ve işçilikte hata bulunmadığını garanti etmektedir. Eğer garanti süresi boyunca ürünün malzemesinde veya işçilikte arıza bulunduğu kanıtlanırsa, ViewSonic kendi isteğine bağlı olarak ürünü onaracak ya da benzeri bir ürünle değiştirecektir. Değiştirme ürünü veya parçaları yeniden üretilen veya yenilenen parçaları veya komponentleri içerebilir.

Sınırlı Üç (3) Yıllık Genel Garanti

Aşağıda verilmiş olan daha sınırlı şartlara sahip bir (1) yıllık garantiye tabi olacak şekilde, Kuzey ve Güney Amerika için; Tüketicinin satın alma tarihini takip eden üç (3) yıl boyunca ampul hariç tüm parçalar ve işçilik, (1) yıl boyunca ise orijinal ampul için geçerli garanti.

Diğer bölgeler veya ülkeler: Garanti bilgisini yerel satıcınızdan veya bölgenizdeki ViewSonic ofisinden alabilirsiniz.

Sınırlı Bir (1) Yıllık Yoğun Kullanım Garantisi:

Yoğun kullanım şartlarında, projektör günde on dört (14) saatten uzun süre kullanılacak olması halinde, Kuzey ve Güney Amerika için: Tüketicinin satın alma tarihini takip eden bir (1) yıl boyunca ampul hariç tüm parçalar ve işçilik, doksan (90) gün boyunca ise orijinal ampul için geçerli garanti; Avrupa: Tüketicinin satın alma tarihini takip eden bir (1) yıl boyunca ampul hariç tüm parçalar ve işçilik, doksan (90) gün boyunca ise orijinal ampul için geçerli garanti.

Diğer bölgeler veya ülkeler: Garanti bilgisini yerel satıcınızdan veya bölgenizdeki ViewSonic ofisinden alabilirsiniz.

Lamba garantisinin şart ve koşulları, doğrulaması ve onayı vardır. Sadece üretici firmanın monte edilen lambası için geçerlidir. Ayrıca satın alınan tüm gerekli lambalar 90 gün garantilidir.

Garanti neyi kapsamamaktadır:

Bu garanti sadece ürünü ilk satın alan kişi için geçerlidir.

Garanti neyi kapsamamaktadır:

1. Seri numarasının kazındığı, değiştirildiği veya çıkarıldığı herhangi bir ürün.
2. Aşağıdakilerden kaynaklanan hasar, bozulma veya arızalanma:
 - a. Kaza, yanlış kullanım, ihmal, yangın, su, yıldırım veya diğer doğal afetler, ürünün izinsiz değiştirilmesi veya ürün ile birlikte verilen talimatların yerine getirilmemesi.
 - b. Ürün şartnamesi dışında kullanım.
 - c. Kullanım amacına uygun olmayan ya da normal koşullar harici kullanım.
 - d. ViewSonic tarafından yetki verilmeyen bir kişi tarafından onarılması veya onarılmaya çalışılması.
 - e. Nakliye sebebiyle üründe meydana gelen herhangi bir hasar.
 - f. Ürünün sökülmesi veya kurulumu.
 - g. Elektrik gücündeki dalgalanmalar veya arızalanmalar gibi üründen kaynaklanmayan sebepler.
 - h. ViewSonic'in teknik özelliklerini yerine getirmeyen malzemeler veya parçalar.
 - i. Normal yıpranma ve yırtılma.
 - j. Ürün arızası ile ilgili olmayan diğer bir sebep.
3. Sökme, montaj, taşıma, sigorta ve kurulum servis masrafları.

Nasıl hizmet alırım:

1. Garanti altında hizmet almak için, ViewSonic Müşteri Destek hattı ile temasa geçiniz.
2. Garanti altında hizmet almak için aşağıdakileri sağlamanız gerekecektir (a) satış tarihi bulunan satış makbuzu, (b) adınız, (c) adresiniz, (d) sorunun açıklaması ve (e) ürünün seri numarası.
3. Ürünü ön ödemeli olarak yetkili bir ViewSonic servis merkezine veya ViewSonic'e orijinal kutusunda gönderin.
4. Ek bilgi almak için ya da en yakın ViewSonic servis merkezini öğrenmek için ViewSonic® ile temas kurunuz.

Zımnî garanti sınırlaması

Satışa uygunlukla ilgili olarak verilen zımnî garanti ve belli bir amaca uygunluk da dahil olmak üzere zımnî ya da beyan edilen herhangi bir garanti bulunmamaktadır.

Hasarların hariç bırakılması

ViewSonic'in sorumluluğu onarım maliyetleri veya ürünün değiştirilmesi ile sınırlıdır. ViewSonic aşağıdakiler için sorumlu değildir:

1. Üründeki herhangi bir hasar sebebiyle diğer mülklere verilen hasar, uygun olmama, ürünün kullanılmaması, zaman kaybı, iş fırsatlarının kaybı, itibar kaybı, iş ilişkilerinin zarar görmesi veya bu tür kayıpların bildirilmesine rağmen diğer ticari kayıplar sebebiyle oluşan hasarlar.
2. Rastlantısal, sonuçsal veya diğer türlü hasarlar
3. Diğer tarafların ortaya attığı diğer iddialar.

Yerel yasaların etkisi:

Bu garanti belgesi, size belirli yasal haklar tanımaktadır, bu haklara ek olarak, yerel yönetim organları tarafından size farklı haklar da tanınmış olabilir. Bazı yerel idareler sınırlamalara ya da zımnî garantilere ve/veya kazai ya da nihai hasarlara müsaade etmemektedir; bu nedenle yukarıdaki sınırlamalar ve istisnalar sizin için geçerli olmayabilir.

ABD veya Kanada dışındaki ülkelerde satış:

ABD ve Kanada dışındaki ülkelerde satılan ViewSonic ürünleri hakkındaki garanti bilgileri için ViewSonic ya da bölgenizde bulunan ViewSonic yetkili satıcısı ile temasa geçiniz.

Bu ürünün Anakara Çin'deki (Hong Kong, Macao ve Tayvan hariç) garanti süresi, Bakım Garanti Kartında belirtilen şartlara ve koşullara tabidir.

Avrupa ve Rusya'daki kullanıcılar için verilen garantinin tüm ayrıntıları www.viewsoniceurope.com sayfasında Destek/Garanti Bilgisi kısmında bulunabilir.

