

ViewSonic®

Pro8500 DLP Projector



ViewSonic®

- User Guide
- Guide de l'utilisateur
- Bedienungsanleitung
- Guía del usuario
- Guida dell'utente
- Guia do usuário
- Användarhandbok
- Käyttöopas
- Руководство пользователя
- 使用手冊 (繁體)
- 使用手冊 (簡體)
- 사용자 안내서
- คู่มือการใช้งาน
- Podręcznik użytkownika
- Kullanıcı kılavuzu

Model No. : VS13645

Uygunluk Bilgisi

FCC Beyanı

Bu cihaz FCC Kuralları 15. Kısımına uygundur. Çalışması aşağıdaki iki duruma bağlıdır: (1) bu cihaz zararlı etkileşime sebep olamaz ve (2) bu cihaz istenmeyen çalışmaya sebep olabilecek etkileşim de dahil olmak üzere alınan herhangi bir etkileşimi kabul etmelidir.

Bu ekipman FCC Yasalarının 15. kısmına uygun olarak test edilmiş ve B Sınıfı dijital cihazsınırlarına uygun olduğu görülmüştür. Bu sınırlar mesken kurulumlarında zararlı parazitlenmelere karşı yeterli koruma sağlanması için tasarlanmıştır. Bu ekipman radyofrekansı enerjisi üretir, kullanır, bu enerjiyi saçabilir ve talimatlara uygun şekilde kurulmadığında ve kullanılmadığında, radyo iletişimde zararlı parazitlenmelere sebep olabilir. Ancak özel bir kurulumda parazitlenme olacağına dair herhangi bir garantibulunmamaktadır. Eğer bu ekipman radyo veya televizyon alıcılarında zararlı parazitlenmeyesebep olursa, bu durum cihaz açıp kapatılarak saptanabilir, kullanıcının aşağıdaki önlemlerdenbirini ya da birkaçını yapmak suretiyle parazitlenmeyi gidermeye çalışması tavsiye edilir:

- Alıcı antenini yeniden yönlendirin veya yerini değiştirin.
- Ekipman ile alıcı arasındaki açıklığı artırın.
- Cihazı alıcının bağlandığı devreden farklı bir prize takın.
- Yardım için yetkili satıcıya ya da deneyimli bir radyo/TV teknisyenine danışın.

Uyarı: Uyumdan sorumlu kişi tarafından açıkça onaylanmayan değişiklikler veya modifikasyonlar yetkilinin cihazı kullanma yetkisini boşa çıkarabilir.

Kanada için

- B Sınıfı dijital alet Kanada ICES-003 kuralı ile uyumludur.
- Cet appareil numérique de la classe B est conforme à la norme NMB-003 du Canada.

Avrupa Ülkeleri için CE Uyumu

CE Cihaz 2004/108/EC EMC Yönergesi ve 2006/95/EC Düşük Gerilim Yönergesi ile uyumludur.

Aşağıdaki bilgiler sadece AB üyesi ülkeler içindir:

İşaret, 2002/96/EC (WEEE) Atık Elektrikli ve Elektronik Cihaz Yönergesi ile uyumludur.

İşaret, bittin veya atılacak olan bataryalar veya akümülatörler de dahil olmak üzere cihazların genel belediye çöpüne ATILMAMASI gerektiğini, bunun yerine geri dönüşüm ve toplama sistemlerinde kullanılması gerektiğini gösterir.

Bu cihazda bataryalar, akümülatörler ve piller varsa, Hg, Cd veya Pb kimyevi işareti gösterilir, bu durumda bataryada %0.0005'den fazla Civa veya %0.002'den fazla Kadmiyum veya %0.004'den fazla Kurşun bulunduğu anlamına gelir.



Güvenlik Talimatları

1. Bu talimatları okuyun.
2. Bu talimatları saklayın.
3. Tüm uyarılara uyun.
4. Tüm talimatları izleyin.
5. Bu üniteyi su yakınında kullanmayın.
6. Yumuşak, kuru bir bez ile temizleyin.
7. Havalandırma açıklıklarını kapatmayın. Üniteyi üreticinin talimatlarına uygun şekilde kurun.
8. Radyatör, ısıtıcılar, fırın veya ısı çıkaran diğer cihazların (amplifikatörler dahil) yakınına monte etmeyin.
9. Polarize veya topraklama fişi kullanılması gereken güvenlik durumlarını ihlal etmeyin. Polarize fişte biri diğerinden geniş iki uç vardır. Topraklama fişinde ise iki uç ile birlikte üçüncü bir çatal vardır. Geniş uç ile üçüncü çatal güvenliğinizi için vardır. Eğer verilen fiş prizinize uyum sağlamıyorsa, bu prizi değiştirmesi için elektrikçinize başvurunuz.
10. Güç kablosunu üzerine basılmasına veya özellikle fişlerin bulunduğu kısmın bükülmesine karşı koruyun. Üniteden çıkış yeri olan yuvaları serbest bırakın. Elektrik prizinin ünitenin yakınında bulunduğundan emin olun, böylece kolay ulaşılsın.
11. Sadece üretici firma tarafından belirtilen ekleri/aksesuarları kullanın.
12. Sadece üreticinin önerdiği veya ünite ile birlikte satılan araba, stant, üç ayaklı, destek veya masayı kullanın. Araba kullanırken devrilerek yaralanmayı önlemek için araba/ünite bileşimini taşıırken dikkatli olun.
13. Uzun süre kullanıldığında bu üniteyi fişten çıkarın.
14. Tüm servis işlemlerini nitelikli servis personeline yaptırın. Ünite herhangi bir şekilde hasar görmüşse servis görmesi gereklidir, örnek: elektrik kablosu veya fiş hasar görmüşse, sıvı sıçramışsa veya ünitenin üzerine nesne düşmüşse, ünite yağmura veya neme maruz kalmışsa veya ünite normal çalışmıyorsa veya yere düşmüşse.



RoHS Uyum Beyanı

Bu ürün, Elektrikli ve elektronik cihazlardaki belirli tehlikeli madde kullanımını sınırlandıran (RoHS Yönergesi) Avrupa Parlamentosu ve Konseyinin 2002/95/EC numaralı direktifine uygun olarak tasarlanmış ve üretilmiştir ve Avrupa Teknik Adaptasyon Komitesi (TAC) tarafından yayınlanan ve aşağıda gösterilen azami yoğunlaşma değerlerine uyacağı beklenmektedir:

Madde	Önerilen Maksimum Yoğunluk	Gerçek Yoğunluk
Kurşun (Pb)	%0.1	< % 0.1
Cıva (Hg)	%0.1	< %0.1
Kadmiyum (Cd)	%0.01	< %0.01
Heksavalent Krom (Cr ⁶⁺)	%0.1	< %0.1
Polibrominat bifeniller (PBB)	%0.1	< %0.1
Polibrominat difenil eterler (PBDE)	%0.1	< %0.1

Yukarıda belirtilen ürünlerdeki bazı bileşenler aşağıda belirtildiği üzere RoHS Yönergelerinin Eki doğrultusunda çıkarılmıştır:

Çıkarılan bileşenlerin örnekleri:

1. Lamba başına 5 mg'ı geçmeyen kopmak flürozan lambalardaki ve RoHS Direktifinin Ekinde özellikle belirtilmeyen diğer lambalardaki cıva.
2. Katot ışın tüplerinin, elektronik bileşenlerin, flürozan tüplerinin ve elektronik seramik parçalarının (örn. Piezoelektronik cihazlar) camındaki kurşun.
3. Yüksek sıcaklık türündeki lehimlerde bulunan kurşun (örn. Ağırlığının %85'i veya daha fazlası kurşuna dayalı olan alaşımlar).
4. Ağırlığının %0.35'ine kadar çelik, ağırlığının %0.4'ü kadar alüminyum ve ağırlığının %4'ü kadar bakır bulunan alaşımdaki kurşun.

Telif Hakký Bilgileri

Telif Hakký © ViewSonic® Corporation, 2012. Tüm Haklarý saklýdýr.

Macintosh ve Power Macintosh, Apple Computer, Inc þirketinin tescilli ticari markalarýdýr.

Microsoft, Windows, Windows NT ve Windows simgesi ABD ve diðer ÷lkelerde Microsoft Corporation þirketinin tescilli ticari markalarýdýr.

ViewSonic in üç kuþlu simgesi, OnView, ViewMatch ve ViewMeter ViewSonic Corporation þirketinin tescilli ticari markalarýdýr.

VESA, Video Electronics Standards Association'ýn tescilli ticari markasýdýr. DPMS ve DDC, VESA'nýn ticari markalarýdýr.

Feragat: ViewSonic Corporation bu belgede geen teknik veya yayýnsal hatalardan sorumlu olmayacaktır; ve bu malzemenin ifþa edilmesi veya bu ÷rünün kullanýlmasý ve uygulanmasý sonucu oluþan rastlantýsal ya da sonusal hasarlardan da sorumlu olmayacaktır.

rünün s¼rekli olarak geliþtirilmesi sebebiyle ViewSonic Corporation herhangi bir bildiriye bulunmadan ÷rünün teknik özelliklerinde deðiþiklik yapma hakkýný saklý tutar. Bu belgede belirtilen bilgilerde bildiriye bulunmadan deðiþiklik yapýlabilir.

Bu belgenin hibir b¼l¼m¼, ViewSonic Corporation'dan önceden alýnan yazýlý izin olmaksýzýn kopyalanamaz, yeniden ÷retilemez veya herhangi bir þekilde iletilemez.

r¼n Kaydý

Gelecekteki gereksinimlerinizi karþýlamasý ve hazýr olduðunda ek ÷r¼n bilgilerinizi alabilmeniz iin l¼ft¼n ÷r¼n¼n¼z¼ aþaðýdaki web adresinde kaydediniz: www.viewsonic.com. ViewSonic Sihirbazý CD-ROM'u kayt¼ formunu ViewSonic'e posta ile g¼nderebilirsiniz ya da faks ekebilirsiniz iin formu yazdýrabilmenize olanak saðlamaktadır.

Kayýtlarýnýz iin

r¼n Adý:	Pro8500 ViewSonic DLP Projector
Model Numarasý:	VS13645
Belge Numarasý:	Pro8500_UG_TRK Rev. 1B 12-16-11
Seri Numarasý:	_____
Satýn Alýnma Tarihi:	_____

r¼n ÷mr¼n¼n bitiminde ÷r¼n¼n imha edilmesi

Bu ÷r¼ndeki lamba, size ve evreye zararlı olabilecek cıva ierir. L¼ft¼n dikkatli kullanın ve yerel, devlet veya federal yasalara uygun olarak imha edin.

ViewSonic, evreye saygı g¼sterir ve evreci alıþmaya ve yaþamaya baðlıdır. Daha Akıllı, Daha evreci Bilgisayar Kullanımının bir parası olduðunuz iin teþekk¼r ederiz. Daha fazla bilgi almak iin l¼ft¼n ViewSonic web sitesini ziyaret edin.

ABD & Kanada: <http://www.viewsonic.com/company/green/recycle-program/>

Avrupa: <http://www.viewsoniceurope.com/uk/kbase/article.php?id=639>

Tayvan: <http://recycle.epa.gov.tw/recycle/index2.aspx>

AC Güç Kablosu Hakkında Notlar

AC Güç Kablosu bu projektörü kullandığınız ülkelerin gereksinimlerine uymalıdır. AC prizinizin aşağıdaki örneğe uyduğunu doğrulayın ve uygun AC Güç Kablosunu kullandığınızdan emin olun. Temin edilen AC Güç Kablosu AC Prizinize uymuyorsa lütfen bayinizle temas kurun. Bu projektör topraklanmış AC hatlı bir fiş ile donatılmıştır. Prizinizin fişe uyduğundan emin olun. Topraklanmış fişin güvenliğini sarsmayın. Voltaj değişimine bağlı olarak sinyal bozulmasını engellemek üzere topraklanmış bir AC prizinin bulunduğu bir video kaynağını kullanmanızı tavsiye ederiz.

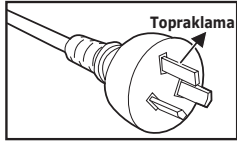

Avustralya ve Çin
Toprakları için

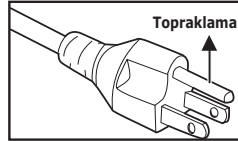

A.B.D. ve Kanada için

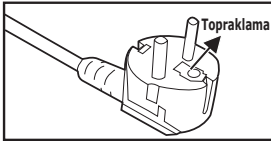

Kıta Avrupası için

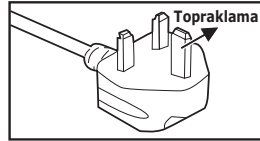

Birleşik Krallık için

İÇİNDEKİLER

Giriş	5	
Projektör Özellikleri	5	
Paketin İçindekiler	6	
Projektöre Genel Bakış	8	
Ürünün Kullanılması ...	10	
Kumanda Paneli	10	
Bağlantı Yuvaları	11	
Uzaktan Kumanda	13	
Pilleri Takma	15	
Uzaktan Kumandanın Kullanılması	16	
Bağlantı	17	
Bilgisayar veya monitör bağlama ...	18	
Video kaynağı aygıtları bağlama	19	
Çalıştırma	23	
Projektörün Açılması/Kapatılması ..	23	
Projektörün Yüksekliğinin Ayarlanması	24	
Projektörün Yakınlaştırma ve Odağının	Ayarlanması	24
Projeksiyon Görüntüsünün Boyutunun	Ayarlanması	25
Kontrol tuşlarını kilitleme	26	
Kendi başlangıç ekranınızı	oluşturma	26
Sunum zamanlayıcısının	ayarlanması	27
Menü Kullanımı	28	
LAN ortamı aracılığıyla projektörün ku-	manda edilmesi	38
Web sunucusu aracılığıyla projektörün	kumanda edilmesi	42
vsPresenter ile resim görüntüleme .	49	
Resimleri bir USB depolama aygıtı ile	görüntüleme	55
Bakım	59	

Merceğin Temizlenmesi	59
Projektör Muhafazasının Temizlenmesi	59
Filtre Kapağının Temizlenmesi	59
Lambanın Değiştirilmesi	60

Teknik Özellikleri 62

Boyutlar	63
Tavana montaj kurulumu	63

Ek 64

LED Göstergesi Mesajları	64
Uyumluluk Modları	65
Sorun Giderme	67
IR Kontrol Kodu	70

Giriş

Projektör Özellikleri

Bu projektör güvenilir ve kolay kullanım açısından yüksek performanslı optik cihaz projeksiyonu ile kullanımı kolay tasarımı bir araya getirmektedir.

Projektör aşağıdaki özelliklere sahiptir:

- Tek yongalı 0,7" Texas Instruments DLP® teknolojisi
- XGA (1024 x 768 piksel)
- VGA, SVGA, XGA ve SXGA ya uygun sıkıştırılabilir görüntüyü 1600 x 1200 tam ekrana kadar otomatik yeniden boyutlandırma (Otom-Eş)
- Macintosh® bilgisayarlarla uyumlu
- NTSC, PAL, SECAM ve HDTV'ye uyumlu
- Analog video bağlantısı için D-Sub 15-Pin bağlantı noktası
- Kullanımı kolay, çok dilli ekran menüsü
- Gelişmiş elektronik yastık düzeltme
- Seri kumanda için RS-232 konektörü
- HDMI uyumu
- PJLink™ uyumlu
- LAN Ayarları projektör durumunun uzak bir bilgisayardan yönetilmesine olanak sağlar.
- LAN görüntü 4-1 (1 projektöre maksimum 4PC/ NB görüntü)
- LAN görüntü 1-M kullanılabilir (1PC/ NB aynı anda en fazla 8 projektöre kadar gösterebilir)
- USB görüntü USB mini-B tipinden A tipine kablo ile bilgisayar bağlantısını destekler
- JPEG sunumu için USB flaş belleğini destekler.
- Bekleme modunda 1 W'tan az güç tüketimi



- *Bu kılavuzda verilen bilgiler herhangi bir bildirimde bulunulmaksızın değiştirilebilir.*
- *Yazılı izin olmaksızın bu belgenin kısmen ya da tamamen çoğaltılması, aktarılması ya da kopyalanması yasaktır.*

Paketin İindekiler

Projektörü kutusundan ıkardığınız zaman Őu paraların bulunduğundan emin olun:

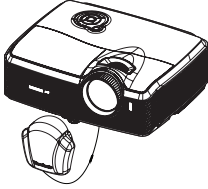

Mercek Kapaklı Projektör



AC Gü Kablosu



Uzaktan Kumanda (IR) ve piller

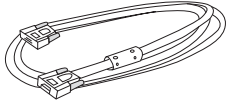

VGA Kablosu
(D-SUB - D-SUB)



ViewSonic DVD Sihirbazı



Hızlı Bařlangı Rehberi

İsteğ'e baėlı aksesuarlar



Filtre kapaėı

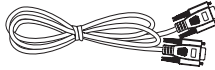

RS232 kablosu

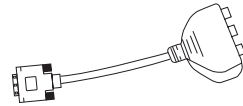

RGB ile para arasında bulunan adaptör



Projektör Taşıma Çantası

NOT



- *Bu parçalardan herhangi biri eksik, arızalı ya da çalışmıyorsa en kısa zamanda bayinizle görüşün.*
- *Orijinal nakliye kutusunu ve ambalaj malzemelerini muhafaza edin; ünitenizi başka bir yere nakil etmek isterseniz oldukça kullanışlı olacaktır. Maksimum koruma elde etmek için ünitenizi fabrikada paketleniği gibi paketleyin.*

Projektöre Genel Bakış

Önden Görünüş

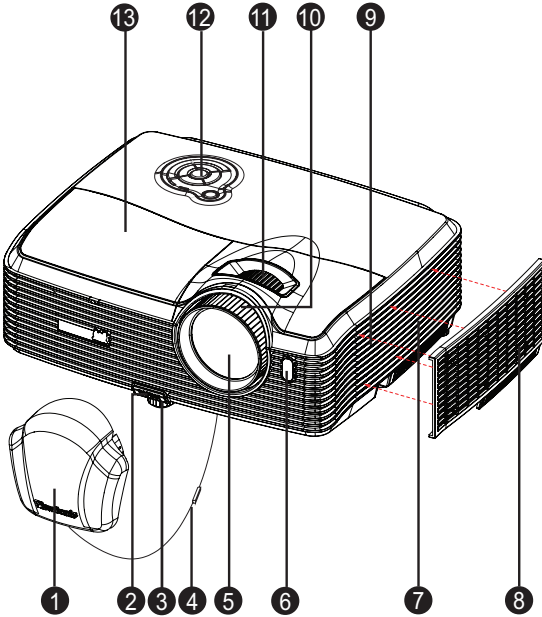

- | | | | |
|---|--------------------------------|---|-----------------------|
| ❶ | Mercek kapağı | ❸ | Filtre kapağı |
| ❷ | Yükseltme düğmesi | ❹ | Hoparlör |
| ❸ | Yükseltme ayağı | ❺ | Odak halkası |
| ❹ | Mercek kapağı bağlantı elemanı | ❻ | Yakınlaştırma halkası |
| ❺ | Projeksiyon merceği | ❼ | Kumanda paneli |
| ❻ | Ön IR uzaktan kumanda sensörü | ❿ | Lamba muhafazası |
| ❼ | Havalandırma delikleri (giriş) | | |

Arkadan Görünüş

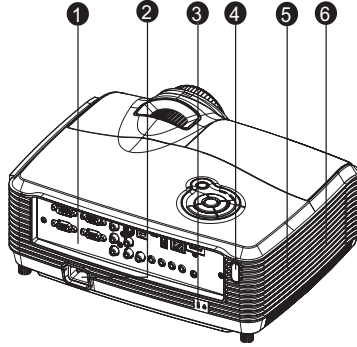

- 1 Bağlantı yuvaları
- 2 AC güç prizi
- 3 Kensington kilidi
- 4 Arka IR uzaktan kumanda sensörü
- 5 Hoparlör
- 6 Havalandırma delikleri (çıkış)

Alttan Görünüş

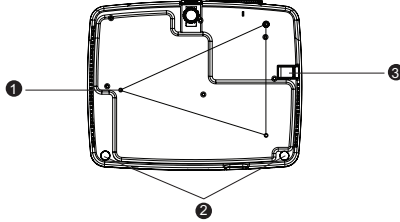

- 1 Tavana montaj delikleri (M4*8)
- 2 Eğim ayarlama ayağı
- 3 Güvenlik çubuğu

NOT

- Bu projektör, desteklenmesi açısından bir tavana montaj elemanı ile birlikte kullanılabilir. Tavana montaj elemanı paket içinde bulunmamaktadır.
- Projektörün tavana monte edilmesi hususunda ayrıntılı bilgi almak için bayinizle görüşün.

Ürünün Kullanılması

Kumanda Paneli

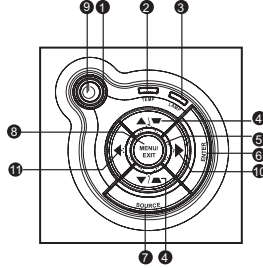

- 1 **🔌 Güç** (Güç LED göstergesi)
“LED Göstergesi Mesajlarına” bakın.
- 2 **TEMP** (Sıcaklık LED göstergesi)
“LED Göstergesi Mesajlarına” bakın.
- 3 **LAMP** (Lamba LED göstergesi)
“LED Göstergesi Mesajlarına” bakın.
- 4 **Keystone/Ok tuşları (▲/Yukarı, ▼/Aşağı)**
Açılı projeksiyondan kaynaklanan bozulmuş görüntüleri manüel olarak düzeltir.
- 5 **Dört adet yön düğmesi**
Dört yön düğmesi, öğeleri seçmek ya da istediğiniz ayarlamaları yapmak üzere kullanılır.
- 6 **GİRİŞ**
Bir alt menüye girmek ya da menü seçimlerini onaylamak için kullanılır.
- 7 **KAYNAK**
Kaynak seçme çubuğunu gösterir.
- 8 **MENÜ/ÇIKIŞ**
Ekran menülerini göstermek ya da ekran menüsünden çıkmak için kullanılır.
- 9 **🔌 Güç**
Projektörü açar ya da kapatır.
- 10 **▶ Sağ/Panel tuşu**
Panel tuşu kilidini etkinleştirir.
- 11 **◀ Sol/Boş**
Ekran resmini gizler.

Bağlantı Yuvaları

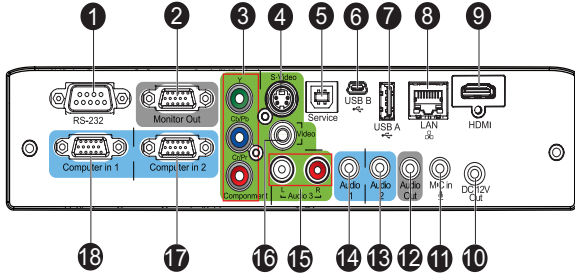

1 RS-232

Bu projektör bir bilgisayar üzerinden çalıştırılırken söz konusu bağlantı noktasını bilgisayarın RS-232C yuvasına bağlayın.

2 Monitör Çıkışı

Bir bilgisayar ekranına, vb bağlanır.

3 Komponent (Y Cb/Pb Cr/Pr)

Video ekipmanından gelen Y Cb/Pb Cr/Pr çıkışını bu jake bağlayın.

4 S-Video

Bir video cihazının S-Video çıkışını bu yuvaya bağlar.

5 Servis

Bu bağlantı yuvası cihazın güncellenmesi ve fare işlevi desteği içindir.

6 USB B

USB görüntü USB mini-B tipi veya A tipi kablo ile bilgisayar bağlantısını destekler.

7 USB A

Bu bağlantı yuvası USB flash sürücü görüntüsünü ve kablosuz USB görüntü kilidini destekler.

8 LAN

LAN görüntüsü/ağ kontrolü ve web sunucusu için.

9 HDMI

Bir video cihazının HDMI çıkışını bu yuvaya bağlar.

10 DC 12V Çıkışı

12V DC çıkışı

11 MIC girişi

Mikrofon giriş jakı.



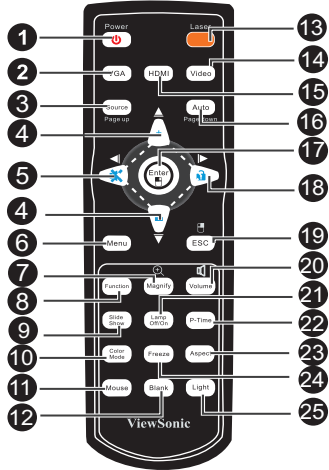

- 12 **Ses Çıkışı**
Bir hoparlöre ya da farklı bir ses giriş cihazına bağlayın.
- 13 **Ses 2**
Video cihazı veya bilgisayardan gelen ses çıkışını bu jake bağlayın.
- 14 **Ses 1**
Video cihazı veya bilgisayardan gelen ses çıkışını bu jake bağlayın.
- 15 **Ses 3 (L/R)**
Bir video cihazının ses çıkışını bu yuvaya bağlar.
- 16 **Video**
Bir video cihazının kompozit video çıkışını bu yuvaya bağlar.
- 17 **Bilgisayar girişi 2**
Görüntü giriş sinyali (analog RGB ya da analog parça) bu yuvaya bağlanır.
- 18 **Bilgisayar girişi 1**
Görüntü giriş sinyali (analog RGB ya da analog parça) bu yuvaya bağlanır.

Uzaktan Kumanda

- 1 **Güç**
Projektörü açar ya da kapatır.
- 2 **VGA**
Giriş kaynağını sırayla Bilgisayar girişi 1'e (analog RGB veya analog parça)/Bilgisayar girişi 2'ye (analog RGB veya analog parça) geçirir.
- 3 **Kaynak/Sayfa Yukarı**
Kaynak seçme çubuğunu gösterir. Fare modu etkinleştirildiğinde sayfa yukarı işlevi gerçekleştirir.
- 4 **▲ Yukarı/+ , ▼ Aşağı/-**
Magnify (Büyüt) ve Volume (Ses) düğmesi etkinleştirildiğinde, bu düğmeleri değerleri ayarlamak için kullanın.
- 5 **◀ Sol/Sessiz**
Ekran (OSD) menüsü etkinleştirilmediğinde, bu düğme sessiz işlevi olarak kullanılır.
- 6 **Menü**
Ekran menülerini gösterir.
- 7 **Büyüt**
Görüntüleri yakınlaştırın ve uzaklaştırın.
- 8 **İşlev**
Özelleştirilen işleve ait kullanıcı tanımlı tuş.
- 9 **Slayt gösterisi**
Giriş kaynağı USB okuyucusu iken slayt gösterisi işlevini etkinleştirir.
- 10 **Renk Modu**
Renk ayarını sırayla değiştirir.
- 11 **Fare**
Normal ve fare modları arasında geçiş yapar.
- 12 **Boş**
Ekranı geçici olarak kapatmak için kullanılır.
Boş Ekran işlevini iptal etmek için yeniden basın.





- 13 **Lazer**
Uzaktan kumandayı görüntüleme ekranına doğrultun, lazer imleci etkinleştirmek için bu düğmeye basın ve basılı tutun.
- 14 **Video**
Giriş kaynağını sırayla Kompozit/S-Video/analog parça'ye geçirin.
- 15 **HDMI**
Görüntü HDMI sinyali.
- 16 **Otomatik/Sayfa aşağı**
Projektörü, bilgisayarın giriş sinyaline eşitler. Bu işlev sadece bilgisayar modunda kullanılabilir.
Fare modu etkinleştirildiğinde sayfa aşağı işlevi gerçekleştirir.

- 17 **Giriş/  Sol fare**
Doğrulanmış seçimler.
Fare modu etkinken farenin sol düğmesini kullanın.
- 18 ** Sağ/  Kilit**
Ekran (OSD) menüsü etkinleştirildiğinde, #4, #5 ve #18 tuşları istenilen menü öğelerini seçmek ve ayarları yapmak için yön okları olarak kullanılır. Panel tuşu kilidini etkinleştirir.
- 19 **ESC/  Sağ fare**
O anki sayfa veya öğeleri terk edin ya da OSD'yi kapatın.
Fare modu etkinken farenin sağ düğmesini kullanın.
- 20 **Ses seviyesi**
Ses düzeyini ayarlar.
- 21 **Lamba Kapalı/Açık**
Lamba gücünü açar veya kapatır.
- 22 **P-Zamanlayıcı**
P-Zamanlayıcı OSD menüsünü etkinleştirir.
- 23 **En Boy**
Ekran en boy oranını seçer.
- 24 **Dondur**
Ekrandaki görüntüyü duraklatmak için "Dondur" düğmesine basın. Boş fonksiyonunu iptal etmek için yeniden basın.
- 25 **Işık**
Uzaktan kumanda düğmelerinin arka ışık işlevlerini etkinleştirir.

Uzaktan fare kumandasının kullanımı

Bilgisayarınızı uzaktan kumanda ile kullanma özelliği sunum yaparken size daha fazla esneklik kazandırır.

1. Bilgisayarınızın faresinin yerine uzaktan kumandayı kullanmaya başlamadan önce projektörünüzü PC'nize veya dizüstü bilgisayarınıza bağlayın. Ayrıntılar için, bkz. "**Bilgisayar bağlama**" sayfa 18.
2. Giriş sinyalini **Bilgisayar girişi 1** veya **Bilgisayar girişi 2** olarak ayarlayın.
3. Normal moddan fare moduna geçmek için uzaktan kumanda üzerindeki **Fare** düğmesine basın. Ekranda fare modunun etkinleştirildiğini gösteren bir simge görüntülenir.
4. Uzaktan kumandanız ile istediğiniz fare kumandalarını gerçekleştirin.
 - İmleci ekran üzerinde hareket ettirin, **▲ / ▼ / ◀ / ▶** düğmelerine basın.
 - Sol tıklamak için  düğmesine basın.
 - Sağ tıklamak için  düğmesine basın.
 - Sürüklemek ve bırakmak için **Giriş** düğmesini basılı tutun ve sürüklemek için **▲ / ▼ / ◀ / ▶** düğmelerine basın. İsteddiğiniz yere geldiğinde, tekrar **Giriş** düğmesine basın.
 - Sayfa yukarı/aşağı komutlarına (Microsoft PowerPoint gibi) yanıt veren görüntüleme yazılım programınızı (bağlı PC'deki) çalıştırmak için **Sayfa Yukarı/ Sayfa Aşağı** düğmelerine basın.
 - Normal moda geri dönmek için tekrar **Fare** düğmesine veya fare ile ilgili çok işlevli tuşları dışındaki diğer tuşlara basın.

Pilleri Takma

1. PİL kapağını gösterilen yönde açın.

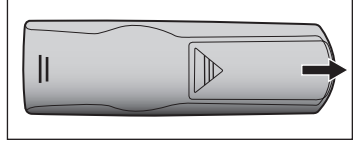

2. Pilleri bölme içindeki şemada gösterildiği gibi takın.

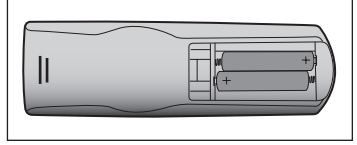

3. PİL kapağını yerine yerleştirip kapatın.

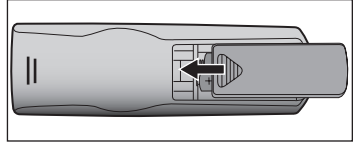

Dikkat

- PİL yanlış türden pille değiştirildiğinde patlama riski mevcuttur.
- Kullanılan pilleri talimatlar doğrultusunda tasfiye edin.
- Pili yerine takarken artı ve eksi kutupların doğru yerleştirildiğinden emin olun.



- Pilleri çocuklardan uzakta tutun. Pilleri yanlışlıkla yutarak ölüm tehlikesi vardır.
- Uzun süre kullanmayacaksınız pilleri uzaktan kumandadan çıkarın.
- Kullanılan pilleri ev atıkları ile birlikte atmayın. Kullanılan pilleri yerel yönetmeliklere göre atın.
- Piller yanlış yerleştirilirse patlama tehlikesi vardır. Tüm pilleri yeniyle değiştirin.
- Piller suya ya da ateşe atılmamalıdır; pilleri karanlık, serin ve kuru bir yerde muhafaza edin.
- Pillerin aktığından şüphelenirseniz akıntıyı silin ve ardından yeni bir pİL takın. Akıntı vücudunuza ya da giysilerinize bulaşursa hemen bol su ile yıkayın.

Uzaktan Kumandanın Kullanılması

Uzaktan kumandayı kızıl ötesi uzaktan kumanda sensörüne doğrudan ve bir düğmeye basın.

- Projektörün önden çalıştırılması

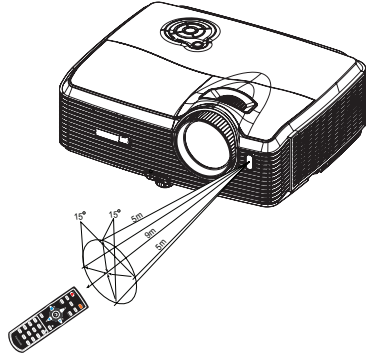

- Projektörün arkadan çalıştırılması

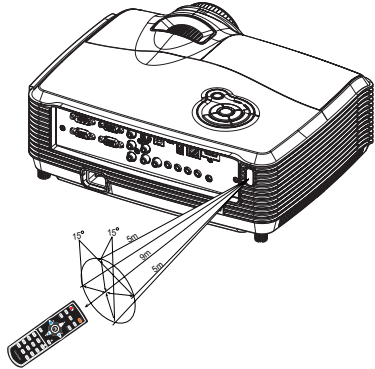

NOT

- Lazeri doğrudan insanların gözüne tutmayın (özellikle çocukların). Gözlerin yaralanma tehlikesi vardır.
- Uzaktan kumanda, uzaktan kumanda sensörü üzerine güneş ışığı ya da floresan lamba gibi güçlü bir ışık kaynağı düşüyorsa doğru çalışmayabilir.
- Uzaktan kumandayı uzaktan kumanda sensörünün görüldüğü bir konumda çalıştırın.
- Uzaktan kumandayı düşürmeyin ya da sarsmayın.
- Uzaktan kumandayı aşırı sıcak ya da nemli ortamlarda muhafaza etmeyin.
- Uzaktan kumandanın üzerine su dökmeyin ya da uzaktan kumanda üzerine ıslak objeler koymayın.
- Uzaktan kumandayı sökmeyin.

Bağlantı

Projektöre bir sinyal kaynağı bağladığınızda, aşağıdakileri yaptığınızdan emin olun:

1. Herhangi bir bağlantı yapmadan önce tüm cihazları kapatın.
2. Her kaynak için doğru sinyal kablolarını kullanın.
3. Kabloların sıkı bir şekilde takıldığından emin olun.

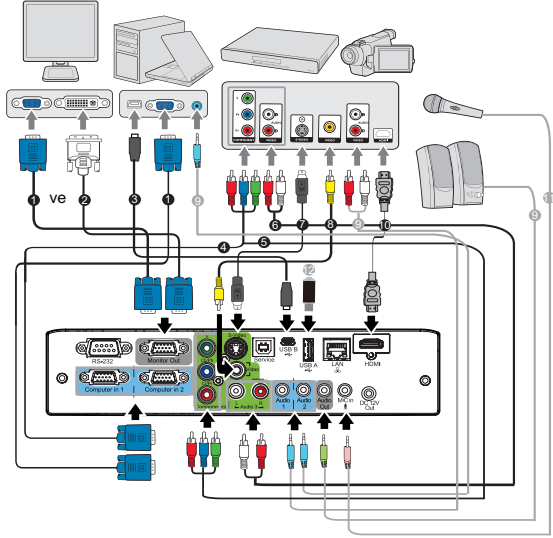

1 VGA Kablosu (D-Sub ile D-Sub arasında)	7 S-Video kablosu
2 VGA ile DVI-A arasındaki kablo	8 Kompozit Video Kablosu
3 USB kablosu (mini-B tipinden A tipine)	9 Ses kablosu
4 VGA (D-Sub) ile HDTV (RCA) Arasındaki Kablo	10 HDMI kablosu
5 Komponent Video Kablosu	11 Mikrofon 3,5 mini jak kablosu
6 Ses L/R kablosu	12 USB flash sürücü



Önemli

- Yukarıda gösterilen bağlantılarda, bazı kablolar projektörle verilmeyebilir (bkz. "Paketin İçindekiler" sayfa 6). Elektronik mağazalarından satın alınabilirler.
- Yukarıdaki bağlantı resimleri yalnızca referans içindir. Projektörde bulunan arka bağlantı jackları projektör modeline göre değişir.
- Ayrıntılı bağlantı yöntemleri için, bkz. sayfa 18-21.

Bilgisayar veya monitör bağlama

Bilgisayar bağlama

Projektörde IBM® uyumlu ve Macintosh® bilgisayarlarına bağlayabildiğiniz iki adet VGA giriş soketi bulunur. Eski sürüm Macintosh bilgisayarlara bağlarsanız, Mac bağdaştırıcısı gereklidir.

Projektörü dizüstü veya masaüstü bilgisayara bağlamak için:

1. Birlikte verilen VGA kablosunu alıp, bir ucunu bilgisayarın D-Sub çıkış soketine bağlayın.
2. VGA kablosunun diğer ucunu projektördeki **Bilgisayar girişi 1** veya **Bilgisayar girişi 2** sinyal giriş soketien bağlayın.
3. Uzaktan sayfalama işlevini kullanmak istiyorsanız , bir USB kablo alın ve A tipi ucu bilgisayarın USB bağlantı yuvasına ve diğer ucu projektör üzerindeki **Servis** soketine takın. Ayrıntılar için, bkz. "[Uzaktan fare kumandasının kullanımı](#)" sayfa 14.



Önemli

■ Dizüstü bilgisayarların çoğu projektöre bağlandığında harici video bağlantı noktalarını açmaz. Genellikle FN + F3 veya CRT/LCD tuşu gibi bir tuş kombinasyonu harici ekranı açar/kapatır. Dizüstü bilgisayardaki CRT/LCD etiketli işlev tuşunu ya da monitör sembolü olan işlev tuşunu bulun. FN ve etiketli işlev tuşuna aynı anda basın. Dizüstü bilgisayarınızın tuş kombinasyonunu öğrenmek için dizüstü bilgisayarınızın belgelerine bakın.

Monitör bağlama

Sunumunuzu ekranın yanı sıra monitörden yakından izlemek istiyorsanız, projektördeki **Monitör Çıkışı** sinyal çıkış soketini aşağıdaki yönergeleri uygulayarak VGA kablosuyla harici monitöre bağlayın:

Projektörü monitöre bağlamak için:

1. Projektörü bilgisayara "[Bilgisayar bağlama](#)" sayfa 18 konusunda açıklandığı gibi bağlayın.
2. Uygun bir VGA kablosu (yalnızca bir adet birlikte verilir) alıp, kablunun bir ucunu video monitörün D-Sub giriş soketine bağlayın.
Ya da, monitörünüz DVI giriş soketiyle donatılmışsa, VGA - DVI-A kablosunu alıp, kablunun DVI ucunu video monitörün DVI giriş soketine bağlayın.
3. Kablunun diğer ucunu projektördeki **Monitör Çıkışı** soketine bağlayın.



Önemli

■ **Monitör Çıkışı** yalnızca, monitörde **Bilgisayar girişi 1** veya **Bilgisayar girişi 2** varsa çalışır.

Video kaynađı aygıtları bađlama

Projektörünüzü, ařađıdaki giriř soketlerinden herhangi birini sađlayan çeřitli Video kaynađı aygıtlarına bađlayabilirsiniz:

- Komponent Video
- S-Video
- Video (kompozit)

Projektörünüzü yalnızca yukarıdaki bađlantı yöntemlerinden biriyle Video kaynađı aygıtına bađlamanız gerekir, ancak her biri farklı video kalitesi sađlar. Seđtiđiniz yöntem büyük olasılıkla ařađıda açıklandığı gibi hem projektör hem de Video kaynađında uygun bađlantı noktalarının olmasına bađlıdır:

En iyi video kalitesi

Varolan en iyi video bađlantı yöntemi, Komponent Video'dur (kompozit video ile karıřtırmayın). Dijital TV alıcıları ve DVD oynatıcılar dođal olarak Komponent Video çıkıřı sađlar, yani aygıtlarınızda varsa, bađlantı yöntemi seđiminiz (kompozit) Video yerine bu olmalıdır.

Projektörü komponent video aygıtına bađlama için, bkz. "[Komponent Video kaynađı aygıtına bađlama](#)" sayfa 20.

Daha iyi video kalitesi

S-Video yöntemi standart kompozit Video'dan daha iyi kalitede analog video sađlar. Video kaynađı aygıtınızda hem kompozit Video hem de S-Video çıkıřı bađlantı noktaları varsa, S-Video seđeneđini kullanmayı seđmelisiniz.

Projektörü S-Video aygıtına bađlama için, bkz. "[S-Video kaynađı aygıtına bađlama](#)" sayfa 20.

En az video kalitesi

Kompozit Video, analog videodur ve tamamen kabul edilebilir sonuçlar vermektedir, ancak projektörünüzden gelen ideal sonuçtan daha az. Yöntemlerin en az video kalitesi burada açıklanmaktadır.

Projektörü kompozit video aygıtına bađlama için, bkz. "[Kompozit Video kaynađı aygıtına bađlama](#)" sayfa 21.

Komponent Video kaynağı aygıtına bağlama

Video kaynağı aygıtınızı kullanılmayan Komponent Video çıkışı soket takımı olup olmadığını belirlemek için kontrol edin:

- Varsa, bu yöntemle devam edebilirsiniz.
- Yoksa, aygıtı bağlamak için kullanabileceğiniz yöntemi yeniden değerlendirmeniz gerekir.

Projektörü Komponent Video kaynağına bağlamak için:

1. VGA (D-Sub) - HDTV (RCA) kablosunu, Komponent Video kablosunu veya Komponent Video - VGA (D-Sub) adaptörünü alıp 3 adet RCA tipi bağlantı yeri olan ucu Video kaynağı aygıtının Komponent Video çıkış soketlerine bağlayın. Fiş ve soketlerin rengi uymalıdır; yeşil yeşile, mavi maviye ve kırmızı kırmızıya.
2. VGA (D-Sub) - HDTV (RCA) kablosu ve Komponent Video - VGA (D-Sub) adaptörü kullanıyorsanız, kablonun diğer ucunu (D-Sub tipi bağlantı yeri olan) projektördeki **Bilgisayar girişi 1** veya **Bilgisayar girişi 2** soketine bağlayın. Komponent Video kablosu kullanıyorsanız, 3 adet RCA tipi bağlantı yerinin diğer ucunu projektördeki **Y Cb/Pb Cr/Pr** soketlerine bağlayın.



Önemli

- Projektör açılıp doğru video kaynağı seçildikten sonra seçilen video görüntüsü gösterilmiyorsa, Video kaynağı aygıtının açık ve düzgün çalıştığını kontrol edin. Ayrıca, sinyal kablolarının doğru bağlandığını da kontrol edin.



- RGB - komponent adaptörü (ViewSonic P/N: J2552-0212-00)

S-Video kaynağı aygıtına bağlama

Video kaynağı aygıtınızı kullanılmayan S-Video çıkışı soketi olup olmadığını belirlemek için kontrol edin:

- Varsa, bu yöntemle devam edebilirsiniz.
- Yoksa, aygıtı bağlamak için kullanabileceğiniz yöntemi yeniden değerlendirmeniz gerekir.

Projektörü S-Video kaynağı aygıtına bağlamak için:

1. S-Video kablosunu alıp bir ucunu Video kaynağı aygıtının S-Video çıkış soketine bağlayın.
2. S-Video kablosunun diğer ucunu projektördeki **S-Video** soketine bağlayın.



Önemli

- Projektör açılıp doğru video kaynağı seçildikten sonra seçilen video görüntüsü gösterilmiyorsa, Video kaynağı aygıtının açık ve düzgün çalıştığını kontrol edin. Ayrıca, sinyal kablolarının doğru bağlandığını da kontrol edin.
- Projektör ve bu S-Video kaynağı aygıtı arasında Komponent Video bağlantılarıyla zaten bir Komponent Video bağlantısı yaptıysanız, daha kötü resim kalitesinde gereksiz bir ikinci bağlantı olacağından bu aygıtta S-Video bağlantısıyla bağlamanız gerekmez. Ayrıntılar için, bkz. "[Video kaynağı aygıtları bağlama](#)" sayfa 19.

Kompozit Video kaynağı aygıtına bağlama

Video kaynağı aygıtınızı kullanılmayan kompozit Video çıkışı soket takımı olup olmadığını belirlemek için kontrol edin:

- Varsa, bu yönteme devam edebilirsiniz.
- Yoksa, aygıtı bağlamak için kullanabileceğiniz yöntemi yeniden değerlendirmeniz gerekir.

Projektörü kompozit Video kaynağına bağlamak için:

1. Video kablosunu alıp bir ucunu Video kaynağı aygıtının kompozit Video çıkış soketine bağlayın.
2. Video kablosunun diğer ucunu projektördeki **Video** soketine bağlayın.



Önemli

- Projektör açılıp doğru video kaynağı seçildikten sonra seçilen video görüntüsü gösterilmiyorsa, Video kaynağı aygıtının açık ve düzgün çalıştığını kontrol edin. Ayrıca, sinyal kablolarının doğru bağlandığını da kontrol edin.
- Kullanılacak Komponent Video ve S-Video girişleri yoksa, bu aygıtta yalnızca kompozit Video bağlantısıyla bağlamanız gerekir. Ayrıntılar için, bkz. "[Video kaynağı aygıtları bağlama](#)" sayfa 19.

Mikrofon giriři hakkında

- Bir mikrofon kullanmak istediđinizde, projektöre bir 3,5 mini jak mikrofon kablosu bađlayın.
- Projektörün mikrofon giriř yakına kablosuz modül takılı olduđu sürece, kablosuz mikrofon kullanılabilir ve ilgili cihazlarla uyumlu çalıřır. Kablosuz bir mikrofonun kaliteli kullanımını garantilemek amacıyla, mikrofonun a°ađıdaki tabloda belirtilen teknik özelliklere uygun olması önerilir.

Sinyal	Parametre	Min	Tip	Maks	
Mikrofon	Dönüřtürücü İlkesi				Dinamik
	Empedans	300		1K	ohm
	Frekans tepkisi	600		16K	Hz

Çalıştırma

Projektörün Açılması/Kapatılması

Projektörün Açılması:



1. Projektörün mercek kapağını sökün.
2. AC güç kablosu ve çevresel sinyal kablolarının bağlantılarını tamamlayın.
3. Projektörü açmak için  düğmesine basın.
Projektörün ısınması birkaç dakika sürebilir.
4. Kaynağınızı açın (bilgisayar, dizüstü bilgisayar, DVD, vb). Projektör kaynağı otomatik olarak algılayacaktır.
 - Projektöre aynı anda birden fazla kaynak bağlıyorsanız, istediğiniz sinyali seçmek için projektördeki **KAYNAK** düğmesine basın ya da uzaktan kumandadaki istediğini sinyal tuşuna basın.



Uyarı

- Gücü açmadan önce mercek kapağını çıkartın.
- Lamba yanıyor durumdayken asla merceğe doğrudan bakmayın. Aksi takdirde gözleriniz zarar görebilir.
- Bu odak noktası bir noktaya yüksek sıcaklık yoğunlaştırır. Olası yangın tehlikesini ortadan kaldırmak için çevresine herhangi bir nesne yerleştirmeyin.

Projektörün Kapatılması:

1. Projektör lambasını kapatmak için  düğmesine basın. "Cihaz kapalı? Güç'e yeniden basın" mesajı ekranda belirir.
2. Doğrulamak için tekrar  düğmesine basın.
 - Güç LED'i yanıp sönmeye başladığı zaman, projektör bekleme moduna girer.
3. AC güç kablosunu elektrik prizinden ve projektörden çıkartın.
4. Gücü kapatır kapatmaz projektörü yeniden açmaya çalışmayın.

Projektörün Yüksekliğinin Ayarlanması

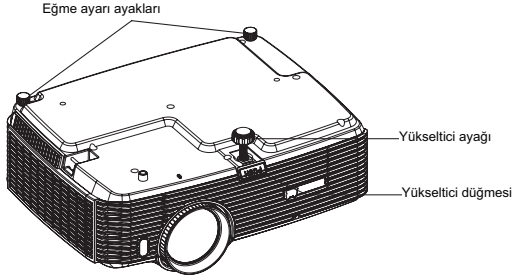

Projektör görüntü yüksekliğini ayarlamak üzere bir yükseltme ayağı ile donatılmıştır. Görüntüyü yükseltmek ya da alçaltmak için:

1. Görüntüyü yükseltmek ya da alçaltmak için yükseltme düğmesine basın ve projektörü yükseltin ya da alçaltın. Ayarı kilitlemek için düğmeyi serbest bırakın.
2. Ekranda beliren görüntüyü hizalamak üzere hassas yükseklik ayarını yapmak için eğim ayarlama ayağını çevirin.

NOT

- *Projektörün hasar görmesini engellemek üzere projektörü taşıma kutusuna yerleştirmeden önce yükseltme ayağının ve eğim ayarlama ayağının tamamen kapalı konumda olduğundan emin olun.*

Projektörün Yakınlaştırma ve Odağının Ayarlanması

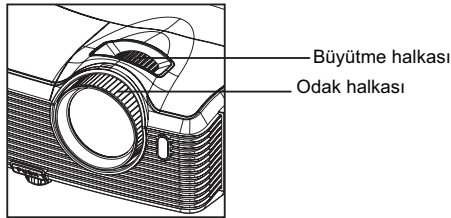

1. Odak halkasını döndürerek görüntüye odaklanın. Odaklama yapılırken görüntünün durağan olması tavsiye edilir.
2. Yakınlaştırma halkasını kaydırarak görüntü boyutunu ayarlayın.

Projeksiyon Görüntüsünün Boyutunun Ayarlanması

Ekran boyutunu ve projeksiyon mesafesini belirlemek için aşağıdaki şekilde ve tabloya bakınız.

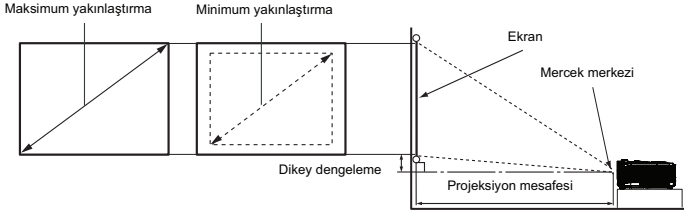

Ekran boyutu Çapraz [inç (cm)]	4 : 3 Ekran			
	Projeksiyon mesafesi [inç (m)]		Görüntü yüksekliği [inç (cm)]	Dikey dengeleme [inç (cm)]
(min. yakınlaştırma)	(mks. yakınlaştırma)			
30 (76)	33 (0,85)	52 (1,32)	18 (46)	2,7 (6,9)
40 (102)	45 (1,14)	70 (1,78)	24 (61)	3,6 (9,2)
50 (127)	57 (1,44)	88 (2,23)	30 (76)	4,5 (11,5)
60 (152)	69 (1,74)	106 (2,69)	36 (91)	5,4 (13,8)
80 (203)	92 (2,34)	142 (3,60)	48 (122)	7,2 (18,4)
100 (254)	116 (2,94)	178 (4,51)	60 (152)	9,1 (23,0)
120 (305)	139 (3,54)	214 (5,43)	72 (183)	10,9 (27,6)
150 (381)	175 (4,44)	268 (6,80)	90 (229)	13,6 (34,5)
200 (508)	234 (5,93)	357 (9,08)	120 (305)	18,1 (46,0)
220 (559)	257 (6,53)	393 (9,99)	132 (335)	19,9 (50,6)
250 (635)	292 (7,43)	447 (11,36)	150 (381)	22,6 (57,5)
300 (762)	351 (8,93)	537 (13,64)	180 (457)	27,2 (69,0)





- Projektörü yatay konumda yerleştirin; diğer konumlar içi ışığı artırma neden olabilir ve projektöre zarar verebilir.
- Projektörün kenarları çevresinde 30 cm ya da daha fazla boşluk bırakın.
- Projektörü dumanlı ortamlarda kullanmayın. Duman kalıntıları önemli parçaların üzerinde toplanabilir ve projektöre ya da performansına zarar verebilir.
- Tavana montaj gibi özel uygulamalar için bayinize danışın.

Optik komponent çeşitliliği nedeniyle bu rakamlar arasında %3 tolerans olabilir. Projektörü kalıcı olarak kurmak istiyorsanız bu projektörün optik karakteristiklerini hesaba katmak için, projektörü asıl yerinde kullanarak projeksiyon boyutunu ve mesafesini fiziksel olarak test etmeniz önerilir. Bu, projektörün kurulum yerine en iyi şekilde uyması için tam montaj konumunu belirlemenize yardımcı olur.

Kontrol tuşlarını kilitleme

Projektördeki kontrol tuşları kilitlendiğinde, projektör ayarlarının yanlışlıkla değiştirilmesini (örneğin, çocuklar tarafından) önleyebilirsiniz. **Panel Tuş Kilidi** açıldığında, projektörde  **Güç** tuşu dışındaki kontrol tuşları çalışmaz.

1. Projektör veya uzaktan kumandadaki  düğmesini 3 saniye basılı tutun. Panel tuş kilidini iptal etmek için, projektörde  tuşunu 3 saniye basılı tutun.

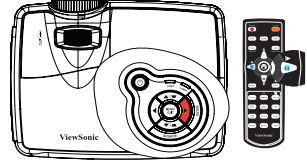



Önemli

- Panel tuş kilidi etkinleştirildiğinde, uzaktan kumandadaki tuşlar hala çalışır.
- Panel tuş kilidini devredışı bırakmadan projektörü kapatmak için  **Güç** tuşuna basarsanız, projektör daha sonra açıldığında hala kilitletilmiş durumda olacaktır.

Kendi başlangıç ekranınızı oluşturma

ViewSonic logosundan veya Kullanıcı ekranından projektör öntanımlı başlangıç ekranı seçiminin yanı sıra, bilgisayarınız veya video kaynağınızdan yansıtılan bir görüntüyü kendi başlangıç ekranınız olarak ayarlayabilirsiniz.

1. Projektörde **MENÜ/ÇIKIŞ** ya da uzaktan kumandada **Menü** tuşuna basın ve ardından  /  tuşlarına basarak **Seçenek** menüsü seçilene kadar bekleyin.
2.  tuşuna basarak **Açılış Ekranı** seçeneğini seçin ve projektörde **GİRİŞ** veya uzaktan kumandada Giriş tuşuna basın.
3. **Görüntü Yakalama** Öğesini vurgulayın. Projektörde **GİRİŞ** veya uzaktan kumandada **Giriş** tuşuna tekrar basın.
4. Projektör resmi işlerken **'Görüntü yakalama devrede'** mesajı görüntülenir. Lütfen bekleyin.
5. İşlem başarılı ise ekranda **'Görüntü yakalama başarılı'** mesajı görüntülenir. Yakalanan resim **Kullanıcı** olarak kaydedilir.
6. Yakalanan resmi başlangıç ekranı olarak görüntülemek için **Seçenek > Açılış Ekranı > Açılış Ekranı > Kullanıcı** menüsünde **Kullanıcı** seçeneğini seçin ve projektörü yeniden başlatın.

Yakalama işlemi başarısız olduğunda, hedef resminizi değiştirin.

Sunum zamanlayıcısının ayarlanması

Sunum zamanlayıcısı sunum yaparken sürenizi daha iyi yönetebilmenize yardımcı olmak için ekranda sunum zamanını gösterebilir. Bu işlevi kullanmak için aşağıdaki adımları takip edin:

1. **Ayar > Sunum Zamanlayıcısı** menüsüne gidin ve **Sunum Zamanlayıcısı** sayfasını görüntülemek için **GİRİŞ** tuşuna basın.
2. **Zamanlayıcı Aralığı** seçeneğini seçin ve ◀/▶ tuşlarına basarak zamanlayıcı süresine karar verin. Zaman uzunluğu 1 ila 240 dakika arasında 1 dakikalık artışlarla.



Önemli

- Zamanlayıcı zaten açıksa, Zamanlayıcı Aralığı her sıfırlandığında zamanlayıcı yeniden başlayacaktır.
3. ▼ tuşuna basarak **Zamanlayıcı Gösterimi** seçeneğini seçin ve ◀/▶ tuşlarına basarak zamanlayıcının ekranda görünmesini isteyip istemediğinizi seçin.

Seçim	Açıklama
Her zaman	Sunum zamanı boyunca ekranda zamanlayıcıyı görüntüler.
1 dk./2 dk./3 dk.	Son 1/2/3 dakika kalınca ekranda zamanlayıcıyı görüntüler.
Asla	Sunum zamanı boyunca ekranda zamanlayıcıyı gizler.

4. ▼ tuşuna basarak **Zamanlayıcı Konumu** seçeneğini seçin ve ◀/▶ tuşlarına basarak zamanlayıcı konumunu ayarlayın.
Üst Sol → Alt Sol → Üst Sağ → Alt Sağ
5. ▼ tuşuna basarak **Zamanlayıcı Sayma Yöntemi** seçeneğini seçin ve ◀/▶ tuşlarına basarak istediğiniz sayım yönünü seçin.

Seçim	Açıklama
İleri	0'dan öntanımlı zamana doğru çıkar.
Geri	Öntanımlı zamana 0'a doğru iner.

6. Sunum zamanlayıcısını etkinleştirmek için **Sunum Zamanlayıcısı** Ögesini vurgulayın ve ardından ◀/▶ tuşlarına basarak **Açık** seçeneğini seçin ve projektörde **GİRİŞ** veya uzaktan kumandada **Giriş** tuşuna tekrar basın.

Zamanlayıcıyı iptal etmek için aşağıdaki adımları takip edin:

1. **Ayar > Sunum Zamanlayıcısı > Sunum Zamanlayıcısı** menüsüne gidin ve **Kapalı** seçeneğine gelin.

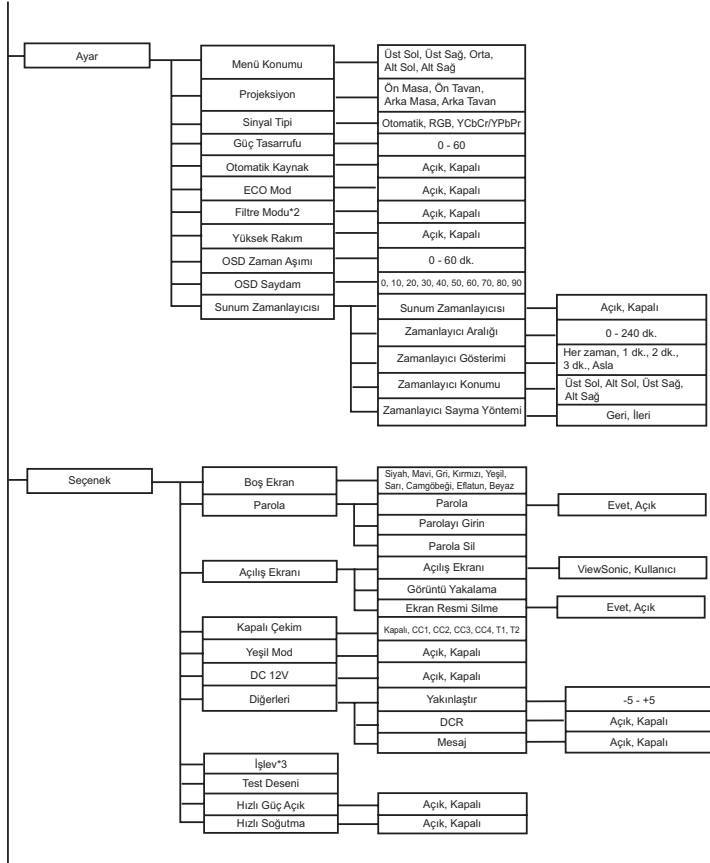

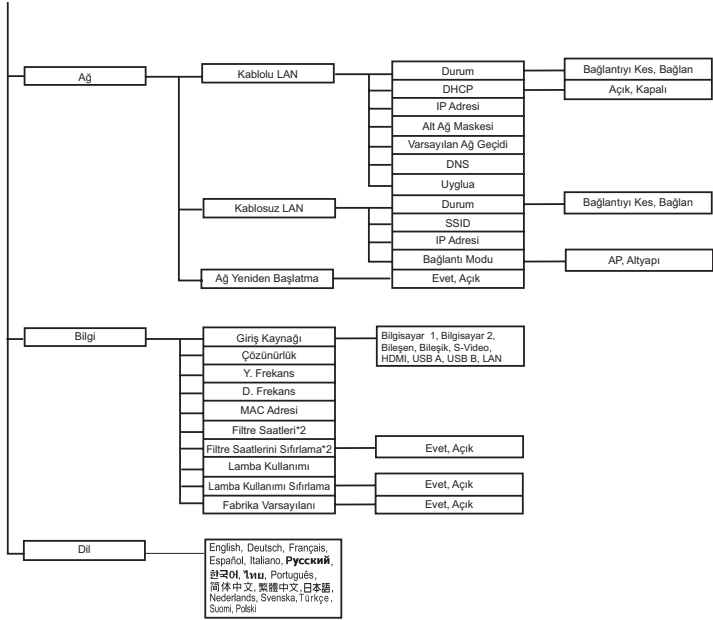

*1 Ayarlanabilir aralık ve öntanımlı ayar, sinyal türüne göre değişiklik gösterebilir.

*2 Bu fonksiyon, projektör isteğe bağlı bir filtre kapağı ile birlikte monte edildiği zaman kullanılabilir.

*3 Seçilebilir Fonksiyon listesinde Parlaklık, Karşıtlık, Doğunluk, Renk Ayarı> Gamma, Tarama dışı , Parazit Azaltma, Ses Ayarı, Mikrofon Sesi, Hoparlör Sesi, Sessiz, Çarpıklık, En/Boy Oranı, Projeksiyon, Güç Tasarrufu, ECO Mod, Filtre Modu, Menü Konumu, OSD Saydam, Kapalı Çekim, Mesaj, Yakınlaştır, DCR ve Test Deseni.

*4 Renk Doğunluğu Bileşen, Video ve S-Video modlarında desteklenir.

*5 Netlik HDMI, Bileşen, Video ve S-Video modlarında desteklenir.

*6 Renk Tonu Bileşen, Video ve S-Video modlarında desteklenir.

Nasıl çalıştırılır?

1. OSD menüsünü açmak için, projekteörde **MENÜ** ya da uzaktan kumandada **Menü** tuşuna basın.
2. OSD gösterildiğinde, ana menüde herhangi bir özellik seçmek için ◀/▶ tuşunu kullanın.
3. İstenilen ana menü öğesi seçildikten sonra tuşuna basın ▼ özelliği ayarı seçin.
4. İstenilen öğeyi seçmek için ▲/▼ düğmelerini ve ayarları yapmak için ◀/▶ düğmelerini kullanın.
5. OSD menüsünü açmak için, projekteörde **MENÜ** ya da uzaktan kumandada **Menü** tuşuna basın, ekran ana menüye geri döner.
6. OSD'den çıkmak için, projekteörde **MENÜ** veya uzaktan kumandada **Menü** tuşuna tekrar basın. OSD menüsü kapanacak ve projekteör yeni ayarları otomatik olarak kaydedecektir.

Resim

Görüntü

Farklı görüntü türleri için optimize edilmiş çok sayıda fabrika ayarı bulunmaktadır.

- En Parlak : En parlak ortam için.
- PC : Bilgisayar ya da dizüstü bilgisayar için.
- Film : Ev sineması için.
- ViewMatch : Doğru renk performansı için.
- Kullanıcı1 : Kullanıcı 1 tanımlı ayarları belleğe alır.
- Kullanıcı2 : Kullanıcı 2 tanımlı ayarları belleğe alır.
- Beyaz Pano : Beyaz projeksiyon ekranı tipi için.
- Siyah Pano : Siyah projeksiyon ekranı tipi için.
- Yeşil Pano : Yeşil projeksiyon ekranı tipi için.

Parlaklık

Görüntüyü parlaklaştırır ya da koyulaştırır.

Karşıtlık

Açık ve koyu alanlar arasında zıtlık yaratır.

Renk Ayarı

Renk sıcaklığını ayarlar. Renk sıcaklığı ne kadar fazla ise ekran o kadar soğuk; renk sıcaklığı ne kadar düşük ise ekran o kadar sıcak görünür. Kullanıcıya özel renk sıcaklığını belirlemek üzere "Kullanıcı" öğesini seçip ardından 3 rengin yoğunluğunu değiştirebilirsiniz (Kırmızı, Yeşil, Mavi).

Kullanıcı Rengi

Kullanıcı Rengi, ayarlanabilen altı renk dizisi sunar (RGBCMY). Renklerin her birini teker teker seçebilir, isteğiniz doğrultusunda aralık ve doygunluk ayarlarını yapabilirsiniz.

Otomatik Düzeltme

Açılı projeksiyondan kaynaklanan bozulmuş görüntüleri otomatik olarak düzeltir.

Çarpıklık

Açılı projeksiyondan kaynaklanan bozulmuş görüntüleri manuel olarak düzeltir.

- Keystone'u ayarlarken, Otomatik Keystone otomatik olarak "Kapalı" olarak ayarlanacaktır.

En Boy Oranı

Görüntünün ekrana nasıl oturacağını seçer:

- Otomatik : Görüntüyü projektörün doğal çözünürlüğüne uydurmak için orantılı olarak yatay veya dikey genişliğine ölçeklendirir.
- 4:3 : Görüntüyü 4:3 en boy oranıyla ekranın ortasında gösterilecek şekilde ölçeklendirir.
- 16:9 : Görüntüyü 16:9 en boy oranıyla ekranın ortasında gösterilecek şekilde ölçeklendirir.
- 16:10 : Görüntüyü 16:10 en boy oranıyla ekranın ortasında gösterilecek şekilde ölçeklendirir.

Beyaz Yoğunluğu

Beyaz alanların parlaklığını artırır.

Gamma

Koyu bir ekranın etkisini artırır. Gamma değeri ne kadar yüksek ise karanlık alanlar o kadar parlak görünür.

3B Senk (sadece TI 3D DLP-LINK için)

- Açık: 3 boyut fonksiyonunu etkinleştirir.
- Kapalı: 3 boyut fonksiyonunu devre dışı bırakır.

3D Senk Ters Çevir

- Açık: Sol ve sağ çerçeve öğelerini çevirir.
- Kapalı: Öntanımlı çerçeve içeriği.

3D Senk fonksiyonu açıkken:

- Yansıtılan görüntünün parlaklık seviyesi azalır.
- Çarpıklık yalnızca sınırlı derecede ayarlanabilir.
- Yakınlaştır resimleri sınırlı boyda büyütebilir.

Video/Ses

Frekans

Projeksiyonun saatini bilgisayara göre ayarlar.

İzleme

Projeksiyonun fazını bilgisayara göre ayarlar.

Yatay Konum

Görüntüyü projeksiyon alanı içinde sola ya da sağa doğru ayarlar.

Dikey Konum

Görüntüyü projeksiyon alanı içinde yukarı ya da aşağı doğru ayarlar.

Tarama dışı

Görüntü etrafındaki gürültüyü giderir.

Parazit Azaltma

Görüntüdeki geçici ve/veya uzaysal görüntüyü azaltır.

Video Ayarı

Video Ayarı menüsüne girmenizi sağlar.

- Doygunluk: Siyah ve beyazdan tamamen doymuş bir renge kadar geniş bir yelpazede video görüntüsünü ayarlar.
- Netlik: Görüntüyü yumuşatır ya da keskinleştirir.
- Ton: Renklere kırmızı ya da yeşil tonu katar.

Ses Ayarları

Ses Ayarları menüsüne girmenizi sağlar.

- Bilgisayar 1: Bilgisayar girişi 1 sinyali için ses girişi seçer.
 - Ses girişi 1 açıldığında, Ses girişi 2 ve Ses girişi 3 otomatik olarak kapatılır.
- Bilgisayar 2: Bilgisayar girişi 2 sinyali için ses girişi seçer.
 - Ses girişi 2 açıldığında, Ses girişi 1 ve Ses girişi 3 otomatik olarak kapatılır.
- Video Kaynağı: Video kaynağı için ses girişi seçer.
 - Ses girişi 3 açıldığında, Ses girişi 1 ve Ses girişi 2 otomatik olarak kapatılır.
- HDMI: HDMI sinyali için ses girişi seçer.
 - HDMI açıldığında, Ses girişi 1, Ses girişi 2 ve Ses girişi 3 otomatik olarak kapatılır.

Mikrofon Sesi

Mikrofon ses düzeyini ayarlar.

Hoparlör Sesi

Mikrofon ses düzeyini ayarlar.

Sessiz

Sesi geçici olarak kapatmak için kullanılır.

Ayar

Menü Konumu

Ekran üzerinde menü konumunu seçer.

Projeksiyon

Resmi projektörün oryantasyonuna uyacak şekilde ayarlayın: Ekranın önünde ya da arkasında yukarıda ya da aşağıda. Görüntüyü buna göre çevirin ya da döndürün.

Sinyal Tipi

Yansıtılmak için kullanılmak istediğiniz Bilgisayar girişi 1/Bilgisayar girişi 2 bağlantı noktalarına kaynağı bağlayın.

- Otomatik : Bilgisayar girişi 1 ve Bilgisayar girişi 2 bağlantı noktalarında giriş sinyali türünü otomatik olarak algılar.
- RGB : VGA sinyali için.
- YCbCr/YPbPr : Komponent sinyali için

Güç Tasarrufu

Giriş kaynağı algılanmazsa ve belirli bir süre boyunca herhangi bir işlem yapılmazsa projektör otomatik olarak kapanır.

Otomatik Kaynak

Tüm giriş kaynaklarını otomatik olarak tarar.

ECO Mod

Lamba ömrünü uzatmak ve güç tüketimini azaltmak için projektör lambasının ışığını azaltmak üzere bu fonksiyonu kullanın.

- Bu fonksiyon DCR fonksiyonu açıldığı zaman kullanılamaz.

Filtre Modu

Bu fonksiyonu, projektöre isteğe bağlı bir filtre kapağı taktıktan sonra etkinleştirin.

Yüksek Rakım

Bu fonksiyonu, yüksek rakımlarda projektörün soğumasının sağlanması için fanın tam güçle çalışmasını sağlamak üzere kullanın.

OSD Zaman Aşımı

OSD menüsünün süresi sayaçta görünür (boşta bekleme modunda saniye cinsinden).

OSD Saydamlığı

OSD arkaplanının saydamlık seviyesini değiştirir.

Sunum Zamanlayıcısı

Sunum yapan kişiyi sunumu belirli bir zaman aralığı içinde tamamlaması için uyarır.

- Sunum Zamanlayıcısı: Sunum zamanlayıcısını etkinleştirip etkinleştirmemeyi ayarlayın.
- Zamanlayıcı Aralığı: Sunum için tercih edilen süreyi ayarlayın.
- Zamanlayıcı Gösterimi: Zamanlayıcının ekranda görüntülenip görüntülenmeyeceğini ayarlayın.
- Zamanlayıcı Konumu: Zamanlayıcının ekranda görüneceğini konumu ayarlayın.
- Zamanlayıcı Sayma Yöntemi: Zamanlayıcı sayma yönünü ayarlayın.

Seçenek

Boş Ekran

Ekranı geçici olarak boşalır ve bu fonksiyon aktif durumdayken ekran rengini seçer.

Parola

Parolayı ayarlar ya da siler. Parola fonksiyonu eklendiği zaman görüntü projeksiyonu için projektör açılırken öntanımlı bir parola girmeniz gerekecektir.

Açılış Ekranı

Açılış Ekranı menüsüne girmenizi sağlar.

- Açılış Ekranı: Projeksiyon açıldığı ya da sinyal girişi olmadığı zaman başlangıç ekranını seçin. Yakaladığınız ekran "Kullanıcı" ekranıdır.
- Görüntü Yakalama: Mevcut projeksiyon ekranını başlangıç ekranı olarak

kullanın.

- Ekran Resmi Silme: Yakalanan projeksiyon ekranını silin.

Kapalı Çekim

CC1 (altyazı1, en yaygın kanaldır), CC2, CC3, CC4, T1, T2 ya da Kapalı seçimlerinden birini yaparak altyazıları etkinleştirin ya da devre dışı bırakın.

Yeşil Mod

Güç tüketimi 1W altında olduğu zaman bu fonksiyonu etkinleştirin.

DC 12V

1. Yeşil Mod kapalı ve projektör bekleme modunda olduğunda, anelektrik ekran gibi harici aygıtları tetiklemek için etkinleştirebilir veya devre dışı bırakabilirsiniz.
2. Yeşil Mod açık ve projektör bekleme modunda olduğunda, ister açık ister kapalı olarak ayarlayın, DC 12V ekranı tetiklemez.
3. Projektör normal projeksiyonda olduğunda, ister açık ister kapalı olarak ayarlayın, DC 12V ekranı her zaman tetikler.

Diğerleri

Diğerleri menüsüne girmenizi sağlar.

- Yakınlaştır: Görüntüleri yakınlaştırın ve uzaklaştırın.
- DCR (Dinamik Zıtlık Oranı) Etkin DCR, siyah alanları koyulaştırarak zıtlık oranını zenginleştirecektir. Devre dışı bırakılmış DCR, normal zıtlık performansına geri döner. DCR lamba ömrünü ve sistem sesini ve performansını etkiler.
- Mesaj: Ekranın sağ altındaki mesaj kutusunu etkinleştirir veya devredışı bırakır.

İşlev

Kullanıcının uzaktan kumandada kısayol tuşu tanımlamasını sağlar ve işlev ögesi OSD menüsü olarak seçilir.

Test Deseni

Katıştırılmış test düzenini gösterir.

Güç Açık

- Açık: Projektör 3 saniyede açılır.
- Kapalı: Projektör normal güç işlemine göre açılır.

Hızlı Soğutma

- Açık: Projektör soğutma işlemi olmadan doğrudan kapanır.
- Kapalı: Projektör normal soğutma işlemi izleyerek kapanır.

Ağ

Kablolu LAN

Kablolu LAN ayarlarını yapılandırmanızı sağlar.

- Durum: Projektör durumunu görüntüler.

- DHCP: Devingen Sunucu Yapılandırma İletişim Kuralı'nın kısaltması. Bu kural ağ üzerinden bağlı cihazlara otomatik olarak IP Adresleri atar.
 - "DHCP" "Açık" olarak ayarlandığında, DHCP sunucusundan IP adresi alınması zaman alır.
 - "DHCP" "Kapalı" olarak ayarlandığında, bu, kullanıcının IP adresini el ile ayarlayacağı anlamına gelir.
- IP Adresi: Ağ üzerinden bağlı bilgisayarları tanımlamak için sayısal adres. Bu fonksiyon sadece DHCP Kapalı olarak ayarlandığında kullanılabilir.
 - IP Adresi ağ üzerinde bu projektörü tanımlayan sayıdır. Aynı ağ üzerindeki iki aygıtta aynı IP adresini veremezsiniz.
 - IP Adresi "0.0.0.0" olarak belirlenemez.
- Alt Ağ Maskesi: Bir IP Adresindeki bölünmüş bir ağın (veya alt ağ) bir ağ adresi için kullanılan bit sayısını tanımlayan sayısal bir değer. Bu fonksiyon sadece DHCP Kapalı olarak ayarlandığında kullanılabilir.
 - Alt Ağ Maskesi "0.0.0.0" olarak belirlenemez.
- Varsayılan Ağ Geçidi: Alt Ağ Maskesi'ne bölünen ağlar (alt ağlar) boyunca iletişim sağlayan sunucu (veya yönlendirici). Bu fonksiyon sadece DHCP Kapalı olarak ayarlandığında kullanılabilir.
- DNS: DHCP açıkken DNS sunucusu adresini ayarlayın.
- Uygula: Kablolulu LAN ayarlarını kaydeder ve yürütür.

Kablosuz LAN

Kablosuz LAN ayarlarını yapılandırmanızı sağlar.

- Durum: Projektör durumunu görüntüler.
- SSID: Projektör SSID bilgisini görüntüler.
- IP Adresi: Ağ üzerinden bağlı bilgisayarları tanımlamak için sayısal adres. Bu fonksiyon sadece DHCP Kapalı olarak ayarlandığında kullanılabilir.
 - IP Adresi ağ üzerinde bu projektörü tanımlayan sayıdır. Aynı ağ üzerindeki iki aygıtta aynı IP adresini veremezsiniz.
 - IP Adresi "0.0.0.0" olarak belirlenemez.
- Bağlantı Modu: Wi-Fi etkin aygıtlarla kablosuz ağlara bağlanma yöntemleri.

Ağ Yeniden Başlatma

Varsayılan ağ ayarlarını geri yükleme.

Web yönetici ve vsPresenter için parola "admin" varsayılan olarak sıfırlanır.

Bilgi

Giriş Kaynağı

O anki giriş kaynağını gösterir.

Çözünürlük

O anki giriş kaynağı çözünürlüğünü gösterir.

Y. Frekans

O anki görüntü yatay frekansını gösterir.

D. Frekans

O anki görüntü dikey frekansını gösterir.

MAC Adresi

Ortam Erişim Kontrolü Adresi'nin kısaltması. MAC Adresi her ağ bağdaştırıcısına atanan eşsiz bir ID numarasıdır.

Filtre Saatleri

Filtrenin kalan çalışma süresini (saat cinsinden) gösterir.

■ Filtre Modu açıldığı zaman Filtre Saati de otomatik olarak açılır.

Filtre Saatlerini Sıfırlama

Filtrenin saatini 0 Saat'e sıfırlar.

Lamba Kullanımı

Lambanın kalan çalışma süresini (saat cinsinden) gösterir.

Lamba Kullanımı Sıfırlama

Lambanın saatini 0 Saat'e sıfırlar.

Fabrika Varsayılanı

Ayarları öntanımlı fabrika ayarlarına geri yükler.

Sadece şu seçenekler kalır: MAC Adresi, Dil, Projeksiyon, Yüksek Rakım, Filtre Modu, Parola, Lamba Kullanımı, Filtre Saatleri, Otomatik Düzeltme, Çarpıklık.

Dil

Ekran menüsü tarafından kullanılacak olan dili seçin.

LAN ortamı aracılığıyla projektörün kumanda edilmesi

Projektörü, aynı yerel alan ağına doğru bir biçimde bağlanmış bir veya daha fazla uzak bilgisayardan yönetebilir ve kumanda edebilirsiniz.

Kablolu bağlantı

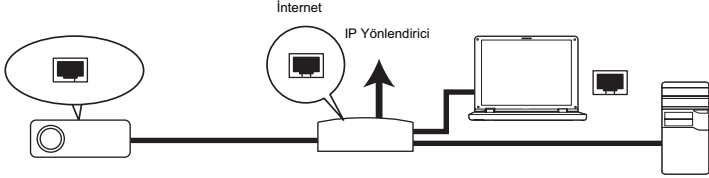

DHCP ortamındaysanız:

1. Bir RJ45 kablosu alın ve bir ucunu RJ45 LAN giriş yuvasına diğer ucunu ise Ethernet veya yönlendirici üzerindeki RJ45 bağlantı yuvasına takın.
2. Projektörde **MENÜ/ÇIKIŞ** ya da uzaktan kumandada **Menü** tuşuna basın ve ardından **◀/▶** tuşlarına basarak **Ağ** menüsü seçilene kadar bekleyin.
3. **Kablolu LAN** seçeneğini seçin ve projektörde **GİRİŞ** tuşuna veya uzaktan kumandada **Giriş** tuşuna basın.
4. **Durum** seçeneğinin **Bağlan** olduğundan emin olun.
5. **▼** tuşuna basarak **DHCP** seçeneğini seçin ve **◀/▶** tuşlarına basarak **On (Açık)** seçeneğini seçin.
6. **▼** tuşuna basarak **Uygula** seçeneğini seçin ve projektörde **GİRİŞ** veya uzaktan kumandada **Giriş** tuşuna basın.
7. Lütfen yaklaşık 15 - 20 saniye bekleyin ve ardından Kablolu LAN sayfasına geri girin. **IP Adresi**, **Alt Ağ Maskesi**, **Varsayılan Ağ Geçidi** ve **DNS** ayarları görüntülenecektir. **IP Adresi** satırında görüntülenen IP adresini not edin.



Önemli

- Projektör IP Adresi görüntülenmiyorsa, ağ yöneticinizle iletişime geçin.
- RJ45 kabloları doğru biçimde bağlanmadığında IP Adresi, Alt Ağ Maskesi, Varsayılan Ağ Geçidi ve DNS ayarları 0.0.0.0 olarak görüntülenir. Kabloların doğru biçimde bağlandığından emin olun yukarıdaki adımları tekrarlayın.
- Projektörü bekleme modunda bağlamak istiyorsanız RJ45 seçeneğini seçtiğinizden ve projektör açıkken IP Adresi, Alt Ağ Maskesi, Varsayılan Ağ Geçidi ve DNS bilgilerini aldığınızdan emin olun.

DHCP olmayan bir ortamındaysanız:

1. Yukarıdaki 1-4. adımları tekrarlayın.
2. **▼** tuşuna basarak **DHCP** seçeneğini seçin ve **◀/▶** tuşlarına basarak **Kapalı** seçeneğini seçin.
3. IP Adresi, Alt Ağ Maskesi, Varsayılan Ağ Geçidi ve DNS ayarları için ITS yöneticinizle iletişime geçin.
4. **▼** tuşuna değiştirmek istediğiniz öğeyi seçin ve projektörde **GİRİŞ** veya uzaktan kumandada **Giriş** tuşuna basın.
5. İmleci hareket ettirmek ve değer girmek için **◀/▶** düğmelerine basın.

6. Ayarları kaydetmek için, projektörde **GİRİŞ** veya uzaktan kumandada **Giriş** tuşuna basın. Ayarları kaydetmek istemiyorsanız, projektörde **MENÜ/ÇIKIŞ** veya uzaktan kumandada **Menü** tuşuna basın.
7. ▼ tuşuna basarak **Uygula** seçeneğini seçin ve projektörde **GİRİŞ** veya uzaktan kumandada **Giriş** tuşuna basın.



Önemli

- RJ45 kabloları doğru biçimde bağlanmadığında IP Adresi, Alt Ağ Maskesi, Varsayılan Ağ Geçidi ve DNS ayarları 0.0.0.0 olarak görüntülenir. Kabloların doğru biçimde bağlandığından emin olun yukarıdaki adımları tekrarlayın.
- Projektörü bekleme modunda başlamak istiyorsanız RJ45 seçeneğini seçtiğinizden ve projektör açıkken IP Adresi, Alt Ağ Maskesi, Varsayılan Ağ Geçidi ve DNS bilgilerini aldığınızdan emin olun.

Kablosuz bağlantı

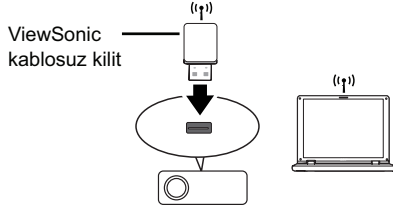

Projektörü kablosuz olarak bağlamak için ViewSonic kablosuz kilidini (isteğe bağlı) projektördeki USB Tip A bağlantı yuvasına takmanız gerekir, bundan sonra sadece birkaç OSD yapılandırma adımı gerekir.

1. Projektörün açık olduğundan emin olun.
2. Projektörde **MENÜ/ÇIKIŞ** ya da uzaktan kumandada **Menü** tuşuna basın ve ardından **◀/▶** tuşlarına basarak **Ağ** menüsü seçilene kadar bekleyin.
3. **Kablosuz LAN** seçeneğini seçin ve prjektörde **GİRİŞ** tuşuna veya uzaktan kumandada **Giriş** tuşuna basın.
4. **Durum** seçeneğinin **Bağlan** olduğundan emin olun.
5. **SSID** bilgisinin görüntülediğinden emin olun.
6. **AP** modunda projektörlerin SSID'sini aramak ve buna bağlanmak için bilgisayarlarınızın kablosuz bağlantı özelliğini kullanmanız gerekir. Ardından vsPresenter ile projektör arayabilirsiniz. **Altyapı** modunu kullanmak için hem bilgisayarınızı hem de projektörü aynı AP yönlendiricisine bağlamanız ve IP adresi ile bağlantıları yapmanız gerekir.

AP ve Altyapı modları hakkında

AP modunda, projektörün SSID'sini aramak ve ona bağlanmak için bilgisayarınızın kablosuz bağlantı düzeneğini kullanmanız gerekir. vsPresenter ile projektörde arama yapabilirsiniz.

Altyapı modunda bilgisayar ve projektörünüzü aynı AP yönlendiricisine bağlamanız ve bağlantıları IP adresi ile yapmanız gerekir.

Aşağıdaki şema AP ve Altyapı modlarında nasıl İnternete erişebileceğini gösterir.

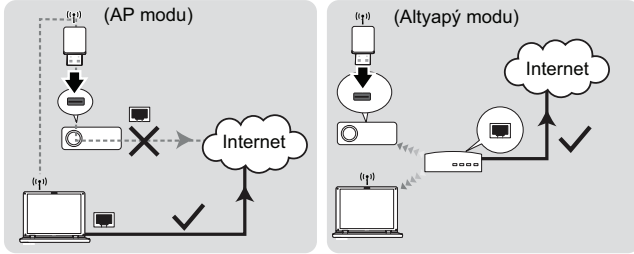

Önemli

- AP ve Altyapı modları hakkında daha fazla bilgiye ihtiyaç duyuyorsanız lütfen genellikle 3C mağazalarında bulunan Kablosuz Yönlendirici kullanım kılavuzlarına başvurun.

Web sunucusu aracılığıyla projektörün kumanda edilmesi

Projektör için doğru IP adresini girdikten ve projektör açık veya bekleme moduna getirildikten sonra, projektörü kontrol etmek için aynı yerel alan ağında bulunan bir bilgisayarı kullanabilirsiniz.



Önemli

- Microsoft Internet Explorer kullanıyorsanız, sürümünün 7.0 veya üzeri olduğundan emin olun.
- Bu kılavuzdaki ekran resimleri sadece referans amaçlı olup gerçek tasarımdan farklılık gösterebilir.

1. Projektör adresini tarayıcınızın adres çubuğuna girin ve Enter (Giriş) tuşuna basın.



2. ViewSonic web sayfası kontrol sistemi ana sayfası görüntülenir.

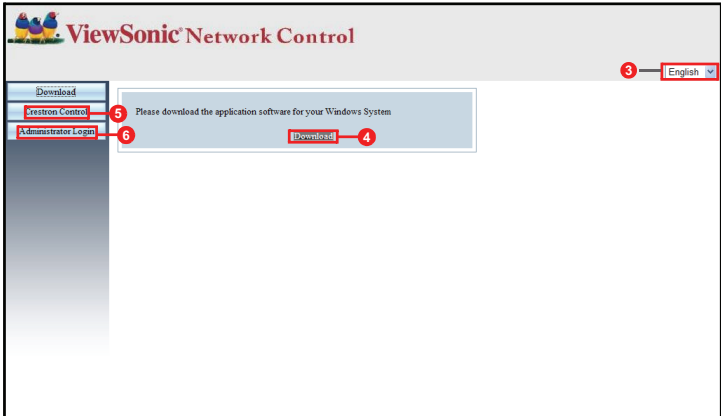

3. Web sayfalarının dilini değiştirmek için aşağı açılır listeyi görüntülemek için aşağı ok tuşuna tıklayın ve istenen dili seçin.
4. wPresenter'ı indirmek için Download (İndir) düğmesine tıklayın. Ayrıntılar için, bkz. "vsPresenter ile resim görüntüleme" sayfa 49.
5. Crestron (eControl) sayfası, Crestron eControl kullanıcı arabirimini gösterir. Ayrıntılar için, bkz. "Crestron kontrol hakkında" sayfa 44.

6. Admin (Yönetici) sayfasına ulaşmak için parola girmemiz gerekir. Varsayılan parola "admin"dir.

The image shows a login form on the left and the main interface of the ViewSonic Network Control system on the right. The login form has fields for 'User Name' (admin) and 'Password', and a 'Login' button. The main interface displays the 'ViewSonic Network Control' title and a 'Logout' button. Below the title, there is a table of system status information.

System Status	Value
Model Name	Pro8500
System	
General Setup	
Picture Setup	Factory Version: PFC807_04-1_26
Image Setup	
Alert Setup	
Mail Setup	
Network Setup	
Reset to Default	
Wireless Status	
Mode	Wireless LAN Enabled
SSID	Wireless LAN Disabled
Channel	Wireless LAN Disabled
IP address	Wireless LAN Disabled
Subnet mask	Wireless LAN Disabled
Default gateway	Wireless LAN Disabled
Wireless MAC Address	Wireless LAN Disabled

- System Status (Sistem Durumu): Sistem bilgisini görüntüler.
- General Setup (Genel Ayar): Admin (Yönetici) sayfası parolasını değiştirmenize izin verir.
- Picture Setup (Resim Ayarı)/Image Setup (Görüntü Ayarı): Yansıtılan resimlerin ayarlanması için bir takım OSD menü öğeleri sunar.
- Alert Setup (Alarm Ayarı)/Mail Setup (Posta Ayarı): Posta sunucusunu ayarlamaya ve ITS yöneticinize sistem hata mesajlarını göndermenize izin verir.
- Network Setup (Ağ Ayarı): Kablolu ve kablosuz ağ ayarlarını sunar.
- Present Setup (Sunumcu Ayarı): Web kontrolü için Admin (Yönetici) ve User (Kullanıcı) parolalarını değiştirmenize izin verir.
- Reset to Default (Varsayılanla Sıfırla): Cihazı varsayılan ayarlara sıfırlamanıza izin verir.

Crestron kontrol hakkında

Crestron (eControl) sayfası Crestron eControl kullanıcı arayüzünü görüntüler. eControl sayfası projeyi kontrol etmek veya yansıtılan resimleri ayarlamak için çeşitli sanal tuşlar sunar.

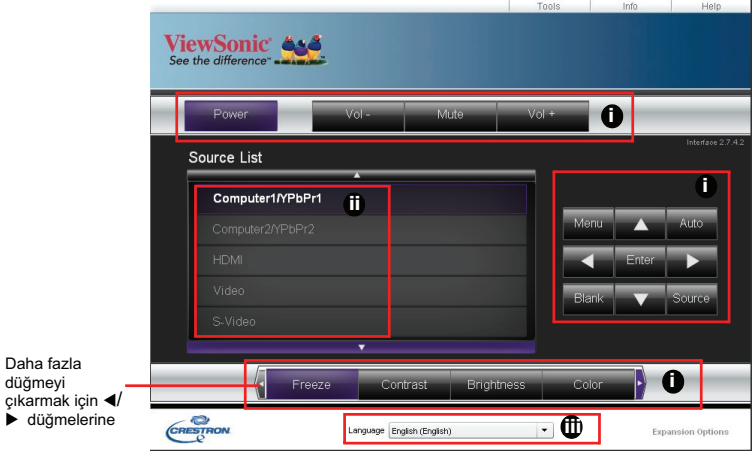

Daha fazla düğmeyi çıkarmak için </> düğmelerine

- Bu düğmeler OSD menüleri veya uzaktan kumanda üzerindeki düğmelerle aynı fonksiyonlara sahiptir.
- Giriş sinyalleri arasında geçiş yapmak için istediğiniz sinyale tıklayın.
- Crestron sayfasının dilini değiştirmek için aşağı açılır listeyi görüntülemek için aşağı ok tuşuna tıklayın ve istenen dili seçin.



Önemli

- Menu (Menü) düğmesi ayrıca önceki OSD menülerine geri dönmek, çıkmak ve menü ayarlarını kaydetmek için kullanılabilir.
- Kaynak listesi projektör üzerinde bulunan bağlantı yuvalarına göre değişir.
- OSD menü ayarlarını değiştirmek için projektör kontrol panelini veya uzaktan kumandayı kullanıyorsanız, web tarayıcısının bu değişiklikleri projektör ile senkronizasyon sağlaması biraz zaman alabilir.

Araçlar sayfası projektörü yönetmenize, LAN kontrol ayarlarını yapılandırmanıza ve bu projektör üzerinden uzak ağ işletimine güvenli erişime izin verir.

The screenshot shows the LAN Control Settings page for the ViewSonic Pro8500 projector. The page is titled "ViewSonic See the difference" and has a "Tools" menu highlighted in red. The settings are organized into several sections: "Crestron Control" (iv) with fields for IP Address (192.168.0.2), IP ID (5), and Port (41794); "Projector" (vi) with fields for Projector Name (Pro 8500), Location (Room), and Assigned To (Sir.); "User Password" (viii) with "Enabled" checkbox and "New Password" and "Confirm" fields; "Default Language" (v) with a dropdown menu set to "English (English)"; "DHCP" (vii) with "Enabled" checkbox and fields for IP Address (10.60.8.52), Subnet Mask (255.255.255.0), Default Gateway (10.60.8.254), DNS Server (10.60.31.51), and Hostname; "Admin Password" (ix) with "Enabled" checkbox and "New Password" and "Confirm" fields; and an "Exit" button (x) at the bottom. The page footer includes the ViewSonic logo, a language dropdown set to "English (English)", and "Expansion Options".

- iv. Bu bölüm sadece Crestron Control System (Crestron Kontrol Sistemi) ile kullanılır. Ayar bilgileri için lütfen Crestron ile iletişime geçin veya kullanım kılavuzuna başvurun.
- v. Aşağı açılır listeyi görüntülemek ve varsayılan dili seçmek için aşağı ok tuşuna tıklayın.
- vi. Projektöre bir ad verebilir, konumunun ve sorumlu kişinin izini sürebilirsiniz.
- vii. LAN Control Settings (LAN Kontrol Ayarlarını) ayarlayabilirsiniz.
- viii. Ayarlandığı anda, bu projektör üzerinde uzak ağ işletimi erişimi parola ile korunur.
- ix. Ayarlandığı anda, araçlara erişim sayfası parola ile korunur.



Önemli

- Hataları önlemek için araçlar sayfasına sadece İngilizce harfler ve sayılar girin.
 - Ayarları yaptıktan sonra, Send (Gönder) düğmesine basın, veriler projektör için kaydedilecektir.
- x. Uzak ağ işletimi sayfasına geri dönmek için **Exit (Çıkış)** düğmesine basın.

Lütfen aşağıdaki listede verilen giriş uzunluğu sınırlamasına (boşluk ve diğer noktalama tuşları) dikkat edin:

Kategori Ögesi	Giriş Uzunluğu	Maksimum Karakter Sayısı
Crestron Control (Crestron Kontrolü)	IP Address (IP Adresi)	15
	IP ID	2
	Port (Bağlantı yuvası)	5
Projector (Projektör)	Projector Name (Projektör Adı)	10
	Location (Konum)	9
	Assigned To (Atandığı Yer)	9
Network Configuration (Ağ Yapılandırması)	DHCP (Enabled (DHCP (Etkin)))	(Yok)
	IP Address (IP Adresi)	15
	Subnet Mask (Alt Ağ Maskesi)	15
	Default Gateway (Varsayılan Ağ Geçidi)	15
	DNS Server (DNS Sunucusu)	15
User Password (Kullanıcı Parolası)	Enabled (Etkin)	(Yok)
	New Password (Yeni Parola)	20
	Confirm (Onayla)	2
Admin Password (Yönetici Parolası)	Enabled (Etkin)	(Yok)
	New Password (Yeni Parola)	20
	Confirm (Onayla)	20

Bilgi sayfası bu projektör hakkında bilgi ve projektör durumunu görüntüler.

Log Out Tools **Info** Help

ViewSonic
See the difference

Projector Information

Projector Name Pro8500
Location Room
Firmware Ver 2.18
MAC Address 00:26:47:00:f2:bd
Resolution 0 x 0 0Hz
Lamp Hours 3
Assigned To Sir

Projector Status

Power Status On
Source Network
Color Mode PC
Projection Front Table
Lamp Mode ECO Mode Off
Error Status

exit

Language English (English) Expansion Options

Uzak ağ işletimi sayfasına geri dönmek için **Exit (Çıkış)** düğmesine basın.

“Help” düğmesine bastıktan sonra, ekranın sağ üst köşesinde Title penceresi görüntülenecektir. Aynı yerel alan ağına bağlanan RoomView yazılımı yöneticileri/ kullanıcılarına mesaj gönderebileceksiniz.

Title

Send



Önemli

■ Lütfen sadece İngilizce harf ve rakamlardan oluşan mesajlar atın.

Daha fazla bilgi için: <http://www.crestron.com> & www.crestron.com/getroomview.

**Crestron RoomView

“Edit Room” (Oda Düzenle) sayfası üzerinde, projektörün ekran (OSD) menüsünde gösterildiği gibi IP Adresini (veya bilgisayar adını) ve IPID için “05” rezerve edilmiş Crestron kontrol portu için “41794” girin.

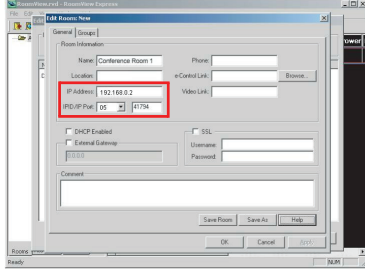

Crestron RoomView ayarı ve komut yöntemi hakkında, lütfen RoomView Kullanma Kılavuzu ve daha fazla bilgi için aşağıdaki web sitesine gidin:
http://www.crestron.com/features/roomview_connected_embedded_projectors_devices/resources.asp

vsPresenter ile resim görüntüleme

vsPresenter'ın indirilmesi ve kurulması

vsPresenter ana bilgisayar üzerinde çalışan bir uygulamadır. Bilgisayarınızı kullanılabilir bir ağ projektörüne bağlamanıza ve masaüstü içeriğini yerel ağ bağlantısı üzerinden ağ projektörüne aktarmanıza yardımcı olur.

1. Network Control (Ağ Kontrol) ana sayfasına girin. Ayrıntılar için 42 sayfasındaki 1-2. adımlara bakın.
2. vsPresenter'ı indirin.
3. İndirme tamamlandığında, exe dosyasına tıklayarak yazılımı bilgisayarınıza kurun. Kurulumu tamamlamak için ekranda gösterilen talimatları takip edin.
4. vsPresenter'ı başlatın.

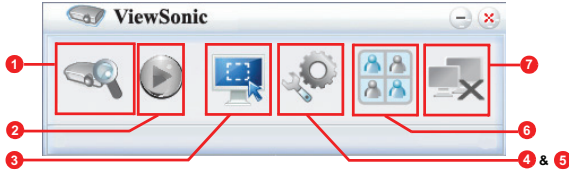

vsPresenter'ın kullanımı

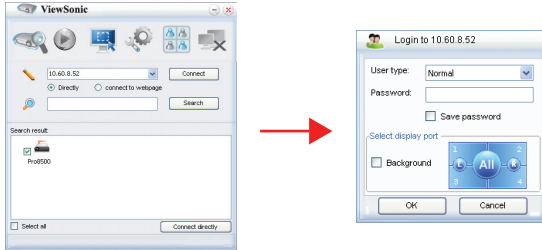

1. Search (Arama) sayfası projektör aramanıza ve bulduğunuz bir projektöre bağlanmanıza izin verir.



- i. Bir projektöre bağlanmak için Directly (Doğrudan) seçeneğini seçin ve IP adresini girin ve Connect (Bağlan) düğmesine tıklayın.
- ii. Projektör aramak için aynı yerel alan ağı üzerindeki tüm projektörleri listelemek için Search (Ara) düğmesine tıklamanız yeterlidir. Arama sonuç listesinde istediğiniz projektörlere tıklayın ve ardından Connect (Bağlan) seçeneğine tıklayın. Ayrıca istediğiniz projektörün adını girebilir ve Search (Ara) düğmesine tıklayabilirsiniz.
- iii. sayfa 42 sayfasında ViewSonic web sayfası kontrol sistemine ulaşabilirsiniz.

- İlk kullanıcı siz seniz kimliğinizi Normal kullanıcı veya Yönetici olarak seçin. Her ikisi de şifre gerektirmez. Fakat Yönetici olmayı seçerseniz, projektörü bağlamak için şifre ayarlama yetkisine sahip olursunuz. Şifre tekrar aynı projektöre bağlanırken kullanılmak üzere saklanmalıdır.
 - Projektöre birden çok bilgisayar bağlıysa, 1, 2, 3, 4, L, R, Tümü veya Arka Plana tıklayarak bir ekran konumunu tercih edebilirsiniz.
2. Ekranı yansıtılan görüntüyü dondurmak isterseniz,  ögesine basın. Tekrar  ögesine basılana kadar ekranda herhangi yeni bir hareket görünmeyecektir.
 3. Buradan bir yakalama modu seçebilirsiniz.

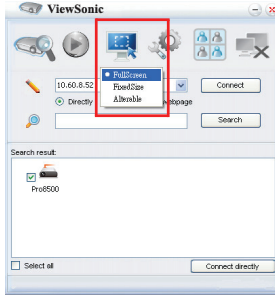

- i. Tam ekran olarak görüntülemek için FullScreen (Tam Ekran) düğmesine tıklayın.
- ii. Kısmi ekran olarak görüntülemek için FixedSize (Sabit boyutlu) düğmesine tıklayın. Ekranda bir kare görüntülenir. Bu kareyi ekranda projenin görüntülenmesini istediğiniz bir yere yerleştirebilirsiniz.
- iii. Kareyi değiştirmek istiyorsanız, Alterable (Değiştirilebilir) seçeneğine tıklayın.

4. Basic Setting (Temel Ayar) sayfası vsPresenter'ı yapılandırmanıza izin verir.

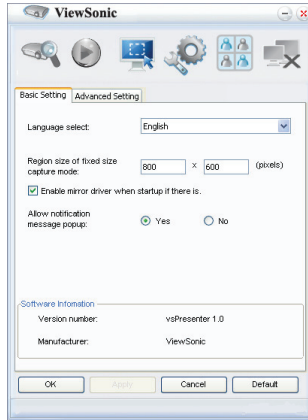

- i. vsPresenter arayüz dilini değiştirmek için aşağı açılır listeyi görüntülemek için aşağı ok tuşuna tıklayın ve istenen dili seçin. Apply (Uygula) düğmesine tıklayın.
- ii. Kullanıcılar bu sayfadaki genişlik ve yüksekliği değiştirerek FixedSize (Sabit boyutlu) çekim modundaki karenin boyut parametrelerini değiştirebilirler. Değişikliklerin geçerli olması için Apply (Uygula)'ya tıklayın.
- iii. Kullanıcı, sistemde ayna sürücüsü yüklenmiş sunucu çekim görüntüsü için ayna sürücüsünü kullanabilir.
- iv. Bilgilendirme mesajlarının görüntülenmesine izin vermek için Yes (Evet) düğmesine tıklayın. Apply (Uygula) düğmesine tıklayın.
- v. Bu sayfada Yazılım Bilgisi bulunur.

5. Advanced Setting (Gelişmiş Ayar) sayfası vsPresenter'ı yapılandırmanıza izin verir.

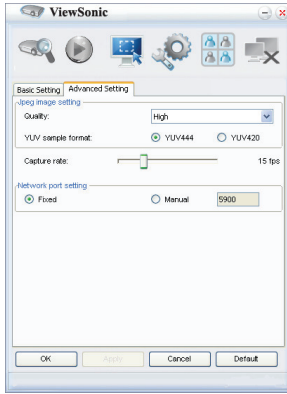

- i. Resim kalitesini ayarlamak için aşağı açılır listeyi görüntülemek için aşağı ok tuşuna tıklayın ve istenen kalite seviyesini seçin. Daha yüksek görüntü kalitesi seçtiğiniz sürece daha yüksek ağ aktarım hızı gerekir. YUV444 ve YUV420 arasında bir YUV örnek biçimi seçin. YUV420 biçimi ile kıyaslandığında YUV 444 biçimi daha iyi bir etki sağlar fakat aktarım ve oynatma hızını yavaşlatır. Seçimlerinizden sonra Uygula ögesini tıklayın.
- ii. Yakalama hızını ayarlamak için, kaydırma çubuğunu hareket ettirin. Ağ bant genişliği de performansı etkileyebilir.
- iii. Sabit veya manuel tip için ağ bağlantı yuvası ayarı.

6. Listelenen bağılı projektörleri Aygıt Yönetimi altından yönetebilirsiniz.

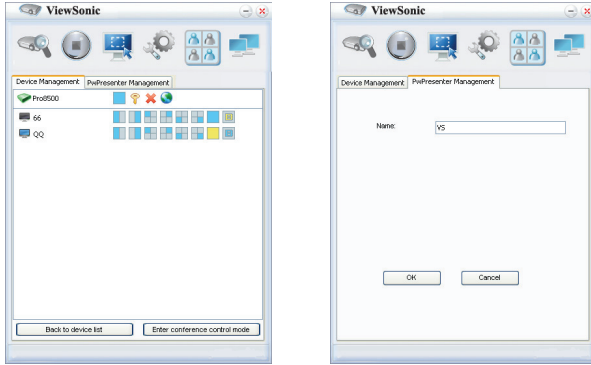

- Bir konferans modu altında:
 1. Sadece yönetici kontrolü ele alabilir.
 2. Bir projektör 4'e kadar bilgisayar ekranı görüntüleyebilir.
- vsPresenter Yönetimi altında bilgisayarınıza bir ad ayarlayabilirsiniz.
- Simgelerle ilgili ayrıntılar için lütfen aşağıya bakınız:

Simge	Tanım	Simge	Tanım
	Normal bir kullanıcısınız ve şifre değiştirmek için erişim hakkınız yok.		Projektörle olan bağlantıyı keser.
	Bir yöneticisiniz ve şifre değiştirme hakkınız var.		Ağ Kontrol web sayfasını açar.
	Projektörün kullanıcısıdır.		Projektörün bir başka kullanıcısı daha var.
	Projektörün yöneticisidir..		Projektörün bir normal kullanıcısıdır.

Projektör için bir görüntüleme alanı ayarlayın.

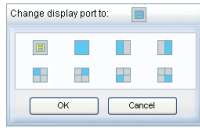

7. Bağlantıyı Kesme

Projektörün/projektörlerin bağlantısını kesmek için Bağlantıyı kes simgesine tıklayın.



Önemli

- vsPresenter'ı kullanmaya başlamadan önce diğer sanal ağ kontrol programları kapattığınızdan emin olun.

Resimleri bir USB depolama aygıtı ile görüntüleme

Projektör, bir USB depolama aygıtı üzerinde paketlenen resimleri görüntüleyebilen tümleşik bir uygulamadır. Bilgisayar kaynağı kullanılmasına gerek kalmaz.

Projektör aşağıdaki resim biçimlerini destekler:

Dosya biçimi	Maksimum piksel boyutu
JPEG	8000 x 8000
GIF/TIFF/PNG/BMP	1280 x 800

- İlerlemeli JPEG dosyaları desteklenmez.
- Bazı JPEG dosyaları net bir şekilde görüntülenemeyebilir.

Bir USB depoma aygıtı üzerindeki resimleri görüntülemek için:

1. USB depolama aygıtını Tip A USB soketine bağlayın.
2. Projektör otomatik olarak ana ekranı görüntüler. Veya manuel olarak kaynak seçim çubuğundan USB A'yı seçebilirsiniz.
3. USB depolama aygıtınızın içeriğini görüntülemek için projektörünüzün üzerindeki **ENTER** öğesine veya uzaktan kumandadaki **Enter** öğesine basın.
4. Klasörler ve desteklenen dosyalar küçük resim modunda gösterilirler.

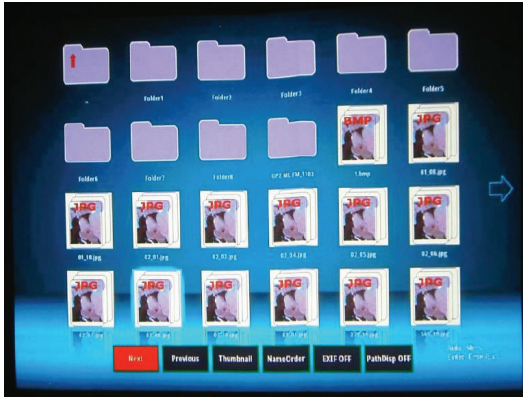

- Küçük resimler arasında gezinmek için yön ok tuşlarını kullanın.
- Bir klasör/doya açmak için **ENTER** veya **Enter** tuşuna basın.
- Bir önceki ekrana geri dönmek için, küçük resmi ekranın sağ üst köşesindeki bir yukarı ok tuşu ile seçin ve **ENTER** veya **Enter** tuşuna basın.
- Daha fazla fonksiyon edinmek amacıyla, menüyü açmak için **Auto** düğmesine basın. Menüden çıkmak için **ENTER** veya **Enter** düğmesine tekrar basın.

Küçük resimler görüntülenirken

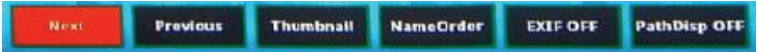

- Sonraki: Sonraki klasör/resmi seçer.
- Bir önceki: Bir önceki klasör/resmi seçer.
- Küçük Resim/ Tam Ekran/ Slayt Gösterisi: Seçili resmi küçük resim/Tam Ekran/Slayt Gösterisi modunda görüntüler.
- NameOrder/ExtendOrder/SizeOrder/TimeOrder :(Ada Göre Sırala/Uzantıya Göre Sırala/ Boyuta Göre Sırala/Saate Göre Sırala): Görüntülenecek resimleri dosya adlarına, dosya adı uzantılarına, dosya boyutlarına veya fotoğrafın çekildiği zamana göre sıralanacak şekilde ayarlar.
- EXIF KAPALI/EXIF AÇIK: EXIF biçimindeki resmin görüntüleyip görüntülenmeyeceğini belirler.
- PathDisp KAPALI/PathDisp AÇIK: Dosya yolunun gösterilip gösterilmeyeceğini ayarlar.

Slayt gösterisi sırasında

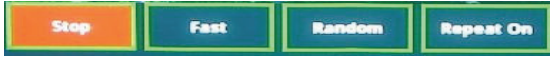

- Durudur: Slayt gösterisini durdurur.
- Hızlı/Orta/Yavaş: İki resim arasındaki görüntülenme aralığını ayarlar.
- Sağa Kaydır/Yukarı Kaydır/Sağ aşağı/Rasgele: Slayt gösterisinin görüntüleneceği yönü belirler
- Tekrar Açık/Kapalı: Slayt gösterilerinin tekrarlanıp tekrarlanmayacağını ayarlar.

Resimleri tam ekran görüntülerken



- Küçük Resim/ Tam Ekran/ Slayt Gösterisi: Seçili resmi küçük resim/Tam Ekran/Slayt Gösterisi modunda görüntüler.
- En Uygun/Gerçek Boyut: Resmin görüntülenme boyutunu ayarlar.
- EXIFDisp KAPALI/EXIFDisp AÇIK: EXIF verisinin gösterilip gösterilmeyeceğini ayarlar.
- Döndür + 90: Resmi saat yönünde 90 derece döndürür.
- Döndür -90: Resmi saat yönünün aksinde 90 derece döndürür.
- USB 2.0 uyumlu USB depolama ortamı (Yığın Depolama Sınıfı) desteklenir.
- USB sabit diski ile birlikte bir AC güç adaptörü kullanılması önemle tavsiye edilir.
- USB sabit diski için aşağıdaki biçimler tavsiye edilir: FAT12/FAT16/FAT32 (NTFS biçimi desteklenmez).
- Bazı USB flaş bellekler projektörle düzgün şekilde çalışmayabilirler.
- Güvenlik USB flaş belleği desteklenmez.
- USB depolama aygıtları ve diğer USB üzerinden pil şarj donanımları dışında herhangi bir aparat bağlamayın. Arızaya neden olabilir.
- Projektör bir klasör içinde 200'e kadar dosya oynatabilir.
- Dosya adları aşağıdaki sıra ile gösterilir: semboller, rakamlar, harfler.
- Projektör dosya uzantısı dahil olmak üzere 16 karaktere kadar dosya adlarını görüntüleyebilir.
- Uygulama İngilizce dosya adlarını en iyi şekilde görüntüler. Dosyalar başka

dillerde adlandırılmışlarsa, dosya adları düzgün şekilde görünmeyebilir fakat yine de içerik görüntülenebilir.

- USB depolama aygıtındaki klasörler 3 katmana kadar algılanabilirler. Resim dosyaları için küçük resim görüntüleme önceliği aşağıdaki gibidir:

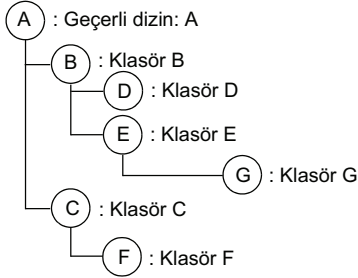

Klasördeki dosya görüntüleme önceliği: A > B > C > D > E > F. Klasör G: 4. katmanda olduğu için görüntülenemez.

- Sayfaları değiştirirken, dosyaları yükleyip oynatırken yanıt süresi resim içeriğine göre değişiklik gösterebilir.

Bakım

Projektörün bakım işlemlerinin doğru bir şekilde yapılması gerekir. Merceği toz ve kirden temizlemelisiniz; aksi takdirde, ekranda noktalar belirecek ve görüntü kalitesi düşecektir. Herhangi bir parçanın değiştirilmesi gerekiyorsa bayinizle ya da nitelikli bir servis çalışanı ile temas kurun. Projektörün parçaları temizlenirken ilk olarak projektörü kapatın ve fişini çekin.



Uyarı

Projektör üzerinde bulunan kapakları asla açmayın. Projektör içinde bulunan tehlikeli gerilim ciddi yaralanmalara neden olabilir. Ürünü kendiniz tamir etmeye çalışmayın. Tüm servis işlemlerini yetkili servis personelinin yapmasını sağlayın.

Merceğin Temizlenmesi

Merceği bir mercek temizleme kağıdı ile hafifçe silin. Merceğe elleriniz ile dokunmayın.

Projektör Muhafazasının Temizlenmesi

Yumuşak bir bezle hafifçe silin. Kir ya da lekeler kolaylıkla çıkmıyorsa su ile ya da su ve nötr bir temizlik malzemesi ile nemlendirilmiş bir bez ile hafifçe silin ve kuru ve yumuşak bir bezle kurulaştırın.

Filtre Kapağının Temizlenmesi

Projektörün yanında bulunan filtre kapağı kullanıldığı her 100 saatte bir temizlenmelidir. Rutin olarak temizlenmezse toz nedeniyle tıkanabilir ve projektörün doğru bir şekilde havalandırmasını engelleyebilir. Bu durum aşırı ısınmaya neden olabilir ve projektöre zarar verebilir.

Filtre kapağını temizlemek için:

1. Projektörü kapatın ve AC güç kablosunu prizden çıkarın.
2. Filtre kapağını şekilde gösterildiği gibi sökün.
3. Filtre kapağının temizleyin.
 - Filtre kapağını temizlemek için bilgisayar ve diğer ofis cihazları için tasarlanan küçük bir elektrikli süpürge kullanmanız önerilmektedir.
 - Filtre kapağı yırtılmışsa değiştirin.
4. Filtre kapağını değiştirin.
5. Filtre kapağını takın.
6. Projektöre yeniden güç verin.

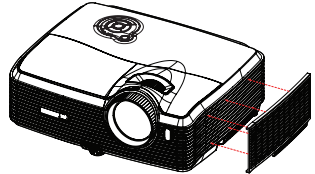

NOT

- Projektörü kapatın ve bakım işlerine başlamadan önce AC güç kablosunu prizden çıkarın.
- Temizlik işlemine başlamadan önce merceğin soğuduğundan emin olun.
- Yukarıda belirtilenler dışında deterjan ya da kimyasal kullanmayın. Benzin ya da tiner kullanmayın.
- Kimyasal sprey kullanmayın.
- Yumuşak bir bez ya da mercek kağıdı kullanın.

Lambanın Deęiřtirilmesi

Projektör zaman içinde çalıştık.a projektör lambasının parlaklığı gittikçe azalır ve lambanın kırılma olasılığı artar. Uyarı mesajı görüntülediğinde lambayı deęiřtirmenizi tavsiye ediyoruz. Lambayı kendiniz deęiřtirmeye çalışmayın. Lambanın deęiřtirilmesi için nitelikli bir servis personeli ile temas kurun.

Tip numarası: RLC-059



- *Lamba, projektörün kapatılmasının hemen ardından sıcaklığını muhafaza eder. Lambaya dokunursanız parmağınız yanabilir. Lambayı deęiřtirdiğiniz zaman lambanın soğuması için en az 45 dakika bekleyin.*
- *Lambanın camına ne zaman olursa olsun dokunmayın. Lambanın camına dokunulursa lamba patlayabilir.*
- *Lambanın kullanım ömrü, kullanım çevresine göre ve lambadan lambaya deęişebilir. Her bir lambanın aynı süre boyunca kullanılacağına dair bir garanti verilmemektedir. Bazı lambalar, benzer lambalara kıyasla daha kısa bir süre sonra tükenebilir ya da bozulabilir.*
- *Bir lambanın kullanım ömrü dolduktan sonra saatlerce kullanılmalarına ve titreşim, şok ya da bozulmaya baęlı olarak lamba patlayabilir. Projektörün ya da lambanın kullanıldığı çevre şartlarına göre patlama tehlikesi deęişiklik gösterebilir.*
- *Lambayı tamir ederken ya da sökerken koruyucu gözlük ve eldiven kullanın.*
- *Açılma ve kapanma devirlerinin hızlanması lambaya zarar verecek ve lambanın kullanım ömrünü azaltacaktır. Projektörü açtıktan sonra kapatmak için en az 5 dakika bekleyin.*
- *Lambayı kağıt, bez ya da dięer yanıcı malzemelerin yanında çalıştırmayın ya da bu malzemelerle lambayı kaplamayın.*
- *Lambayı tiner gibi yanıcı maddelerin bulunduğu bir ortamda çalıştırmayın.*
- *Lambanın çalıştırıldığı odayı ya da alanı iyice havalandırın. Ozon gazının teneffüs edilmesi halinde başaęısına, mide bulantısına, baş dönmesine ve dięer semptomlara neden olabilir.*
- *Lamba içinde inorganik cıva bulunmaktadır. Lamba yanarsa lamba içinde bulunan cıva dışarı salınacaktır. Lamba çalıştırılırken kırılırsa bulunduğunuz alanı hemen terk edin ve cıva ve gazların solunmasını engellemek için alanı en az 30 dakika havalandırın. Aksi takdirde kullanıcının saęlığı zarar görebilir.*

1. Projektörü kapatın.
2. Projektör tavana monte edilmiş ise sökün.
3. Güç kablosunu çıkarın.
4. Lamba muhafazasının tarafında bulunan vidayı gevşetin ve kapağı çıkarın.
5. Lamba modülü üzerindeki vidaları sökün, kolu kaldırın ve modülü yukarı çekin.
6. Yeni lamba modülünü projektöre yerleştirin ve vidaları sıkın.
7. Lamba muhafazasını yerine takın ve vidayı sıkın.
8. Projektörü açın. Isınma süresinin ardından lamba yanmazsa lambayı yeniden takmayı deneyin.
9. Lamba saatini sıfırlayın. "Bilgiler" menüsüne bakın.

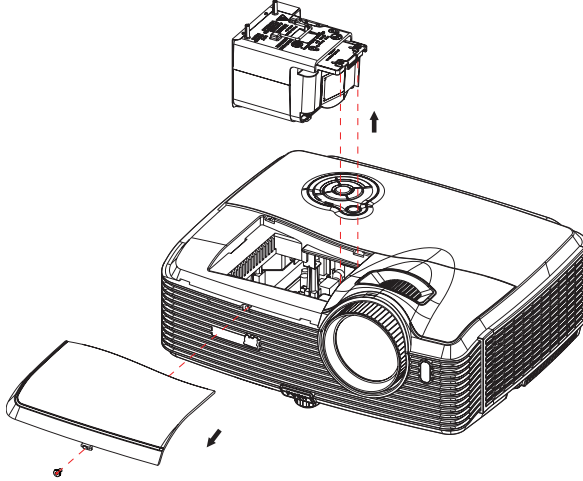

- Kullanılan lambayı yerel yönetmelikler doğrultusunda tasfiye edin.
- Vidaların iyice sıkıldığından emin olun. İyice sıkılmayan vidalar yaralanmalara ya da kazalara neden olabilir.
- Lamba camdan yapılmış olduğu için üniteyi düşürmeyin ve camı çizmeyin.
- Eski lambayı yeniden kullanmayın. Bu durum lambanın patlamasına neden olabilir.
- Lambayı değiştirmeden önce projektörü kapattığınızdan ve AC güç kablosunu çıkardığınızdan emin olun.
- Projektörü lamba kapağı yokken çalıştırmayın.

Teknik Özellikleri

Ekran sistemi	Tek 0,7" DLP panel
Çözünürlük	XGA (1024 x 768 piksel)
Yakınlaştırma	1,5X
F/No.	2,41 - 2,97
Odak uzunluğu	20,72 - 31mm
Ekran boyutu	30" - 300"
Lamba	280W
Giriş bağlantı noktası	D-Sub 15-pim x 2, S-Video x 1, Video x 1, Ses sinyali girişi (3,5 mm stereo mini jak) x 2, HDMI x 1, Komponent RCA jakı x 1, RCA ses jakı (L/R) x 1, 3,5 mm Mikrofon girişi x1, USB A tipi x1 (USB flash sürücü görüntüsünü ve USB görüntü kablosuz kilitini destekler), USB mini-B tipi x1 (USB görüntüsünü destekler)
Çıkış bağlantı noktası	D-Sub 15 pim x 1, Ses sinyali çıkışı (3,5 mm stereo mini jak) x 1
Kumanda terminali	RS-232 x 1, USB B tip x 1 (donanım yazılımının yükseltilmesini ve uzaktan fare kumandasını destekler), RJ45 x 1, 12-Vdc tetikleme çıkışı x 1
Hoparlör	10 watt x 2
Video uyumu	NTSC, NTSC 4.43 PAL, PAL-N, PAL M SECAM, HDTV (480i/p, 576p, 720p, 1080i/p), Kompozit video
Tarama frekansı	
Yatay frekans	31 - 100 KHz
Dikey frekans	50 - 120 Hz
Çevre	Çalışma: Sıcaklığı: 0°C ila 40°C Nem: 10%-80% Saklama: Sıcaklığı: -20°C ila 60°C Nem: 30%-85%
Güç gereksinimi	AC 100-240 V, 50 - 60 Hz, 3,8A
Güç tüketimi	380 W
Boyut (G x D x Y)	335 x 267 x 132 mm
Ağırlık	3,8 kg (8.5 lbs)
Not:	Tasarım ve Teknik Özellikler bildirimde bulunulmaksızın değiştirilebilir.

Boyutlar

335 mm (G) x 267 mm (D) x 132 mm (Y)

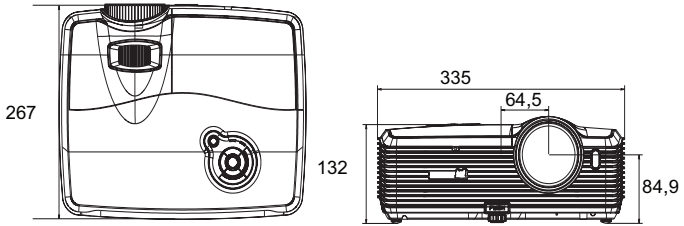

Tavana montaj kurulumu

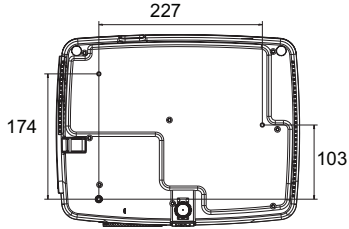

Tavana montaj vidaları
M4 x 8 (Maks. L = 8 mm)

Birim: mm

Ek

LED Göstergesi Mesajları

Güç LED'i (Mavi)	Lamba LED'i (Kırmızı)	Sıcaklık LED'i (Kırmızı)	Anlamı
Sürekli	Kapalı	Kapalı	Yeşil mod açık olduğunda bekleme modu.
Yanıp sönüyor	Kapalı	Kapalı	Yeşil mod kapalı olduğunda bekleme modu.
Yanıp sönüyor	Sürekli	Kapalı	Lamba yanma arızası
Yanıp sönüyor	Kapalı	Kapalı	Soğutma modu
Sürekli	Yanıp sönüyor	Kapalı	Isı arızası
Sürekli	Sürekli	Kapalı	Lamba çalışma ömrü bitimi
Sürekli	Sürekli	Yanıp sönüyor	Fan arızası

Uyumluluk Modları

Bilgisayar:

Uygunluk	Çözünürlük	H-Sync [KHz]	V-Sync [Hz]
VGA (Genişletilmiş) DOS/Metin modu görünür	640 x 480	24,69	50
		31,5	60
		37,9	72
		37,5	75
		43,3	85
SVGA (Genişletilmiş)	800 x 600	30,99	50
		35,2	56
		37,9	60
		48,1	72
		46,9	75
		53,7	85
XGA (Doğal)	1024 x 768	39,63	50
		48,4	60
		56,5	70
		60	75
SXGA (Sıkıştırılmış)	1280 x 1024	64	60
		80	75
UXGA (Sıkıştırılmış)	1600 x 1200	47,7	60
Mac 13	640 x 480	35	67
Mac 16	832 x 624	49,72	75
Mac 19	1024 x 768	60,24	75
Diğer	1280 x 768	47,8	60
	1280 x 800	49,7	60
	640 x 350	37,9	85
	1280 x 960	60,02	60
	1360 x 768	47,7	60

Video:

Uygunluk	Çözünürlük	H-Sync [KHz]	V-Sync [Hz]
1080p	1920 x 1080	67,5	60
1080p	1920 x 1080	56,3	50
1080i	1920 x 1080	33,8	60
1080i	1920 x 1080	28,1	50
720p	1280 x 720	45	60
720p	1280 x 720	37,5	50
576p	720 x 576	31,3	50
576i	720 x 576	15,6	50
480p	720 x 480	31,5	60
480i	720 x 480	15,8	60

Sorun Giderme

Projektörü tamire göndermeden önce aşağıda listelenen bulguları ve ölçütleri inceleyin. Problem devam ediyorsa yerel satıcınızla ya da servis merkezi ile temas kurun. Lütfen "LED Göstergesi Mesajlarına" başvurun.

Başlangıç problemleri

Işık açılmıyorsa:

- Güç kablosunun projektöre tam olarak sabitlendiğinden ve diğer ucun elektrik gelen bir prize takıldığından emin olun.
- Güç düğmesine tekrar basın.
- Güç kablosunu çekin ve kısa bir süre bekleyin, ardından prize tekrar basın ve güç düğmesine tekrar basın.

Görüntü problemleri

Kaynak arama görüntüleniyorsa:

- Etkin giriş kaynağını seçmek için projektörde **KAYNAK** tuşuna veya uzaktan kumandada **Kaynak** tuşuna basın.
- Harici kaynağın açıldığından ve bağlandığından emin olun.
- Bilgisayar bağlamak için dizüstü bilgisayarınızın harici video yuvasının açık olduğundan emin olun. Bilgisayarın el kitabını okuyun.

Görüntü odaklı değilse:

- Mercek kapağının çıkarıldığından emin olun.
- Ekran menüsü görüntülenirken odak halkasını ayarlayın. (Görüntü boyutu değişmemelidir; Değişirse odağı değil yakınlaştırmayı ayarlıyorsunuz demektir.)
- Projeksiyon merceğinin temizlenmesi gerekip gerekmediğini görmek için kontrol edin.

Bilgisayar bağlantısı üzerinden aktarılan görüntü kayıyorsa ya da sabit değilse:

- Uzaktan kumandada **Otomatik** tuşuna basın.
- Projektörde **MENÜ**'ye ya da uzaktan kumandada **Menü**'ye basın, **Video/Ses**'e gidin ve **Frekans** veya **İzleme'yi ayarlayın**.

Uzaktan kumanda problemleri

Uzaktan kumanda çalışmıyorsa:

- Projektörün önünde bulunan uzaktan kumanda alıcısının önünde herhangi bir nesne bulunmadığından emin olun. Uzaktan kumandayı etki aralığında kullanın.
- Uzaktan kumandayı ekrana ya da projektörün önüne ya da arkasına doğrultun.
- Uzaktan kumandayı doğrudan projektörün önünde ya da arkasında hareket ettirin, uzak mesafede çalışmayabilir.

RS-232 Komutu ve Yapılandırma

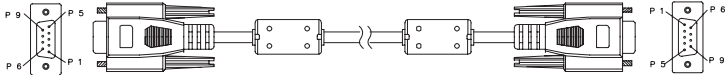

D-Sub 9 pin

1	1 CD
2	RXD
3	TXD
4	DTR
5	GND
6	DSR
7	RTS
8	CTS
9	RI

Tel Listesi

C1	RENK	C2
1	Siyah	1
2	Kahverengi	2
3	Kırmızı	3
4	Turuncu	4
5	Sarı	5
6	Yeşil	6
7	Mavi	7
8	Mor	8
9	Beyaz	9
KABUK	DW	KABUK

Baud Hızı	19.200 bps
Veri Uzunluğu	8 bit
Eşlik Kontrolü	Hiçbiri
Durma Biti	1 bit
Akış Kontrolü	Hiçbiri

GÜÇ AÇIK / GÜÇ KAPALI	
GÜÇ AÇIK	BE,EF,10,05,00,C6,FF,11,11,01,00,01,00
GÜÇ KAPALI	BE,EF,03,06,00,DC,DB,69,00,00,00,00,00
KAYNAK SEÇ	
Bilgisayar 1	BE,EF,03,19,00,19,29,01,47,02,CC,CC,00
Bilgisayar 2	BE,EF,03,19,1E,90,72,01,47,02,CC,CC,00
KOMPONENT	BE,EF,03,19,00,89,E8,01,47,02,CC,CC,00
KOMPOZİT	BE,EF,03,19,00,78,A8,01,47,02,CC,CC,00
S-VIDEO	BE,EF,03,19,00,E8,69,01,47,02,CC,CC,00
HDMI	BE,EF,03,19,00,DA,2B,01,47,02,CC,CC,00
USB A	BE,EF,02,06,00,D2,A1,38,00,00,00,00,00
USB B	BE,EF,02,06,00,D3,70,39,00,00,00,00,00

LAN	BE,EF,02,06,00,DF,43,3A,00,00,00,00,00
HIZLI TUŞ	
MENÜ	BE,EF,02,06,00,E9,D3,30,00,00,00,00,00
YUKARI	BE,EF,02,06,00,6D,D2,34,00,00,00,00,00
AŞAĞI	BE,EF,02,06,00,0B,D2,32,00,00,00,00,00
SOL	BE,EF,02,06,00,DA,D3,33,00,00,00,00,00
SAĞ	BE,EF,02,06,00,38,D2,31,00,00,00,00,00
GİRİŞ	BE,EF,02,06,00,D5,6B,12,00,00,00,00,00
YENİDEN EŞİTLEME	BE,EF,02,06,00,86,D1,2F,00,00,00,00,00
EN BOY	BE,EF,03,06,00,0D,DA,68,00,00,00,00,00
SESSİZ	BE,EF,02,06,00,0E,DE,67,00,00,00,00,00
DONDUR	BE,EF,02,06,00,02,D0,2B,00,00,00,00,00
BOŞ	BE,EF,02,06,00,DF,DF,66,00,00,00,00,00
KAYNAK	BE,EF,02,06,00,57,D0,2E,00,00,00,00,00
DiĞER İŞLEV	
DCR AÇIK	BE,EF,02,06,00,D3,D1,2A,00,00,00,00,00
DCR KAPALI	BE,EF,02,06,00,02,D0,2B,00,00,00,00,00
EKO AÇIK	BE,EF,03,06,00,EF,DB,6A,00,00,00,00,00
EKO KAPALI	BE,EF,03,06,00,3E,DA,6B,00,00,00,00,00
SESİ ARTIR	BE,EF,02,06,00,F1,DE,68,00,00,00,00,00
SESİ AZALT	BE,EF,02,06,00,20,DF,69,00,00,00,00,00
KEYSTONE ARTIR	BE,EF,03,06,00,10,DB,65,00,00,00,00,00
KEYSTONE AZALT	BE,EF,03,06,00,23,DB,66,00,00,00,00,00
LAMBA SAATİNİ SIFIRLAMA	BE,EF,02,06,00,D3,43,3A,00,00,00,00,00
FİLTRE SAATİNİ SIFIRLAMA	BE,EF,02,06,00,D2,92,3B,00,00,00,00,00
FABRİKA SIFIRLAMAYI ONAYLA	BE,EF,03,06,00,6B,DA,6E,00,00,00,00,00
DONANIM YAZILIMI SÜRÜMÜ	BE,EF,03,06,00,D5,D9,70,00,00,00,00,00

IR Kontrol Kodu

Sistem Kodu: 83F4

Biçim: NEC

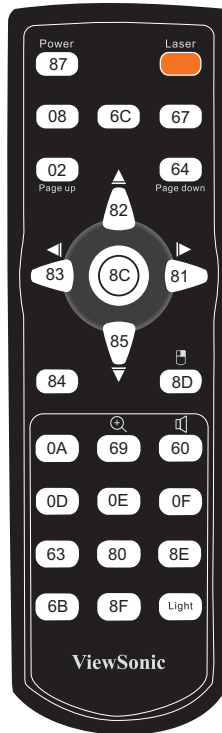

Müşteri Desteđi

Teknik destek veya ürün servisi için aşağıdaki tabloya bakınız veya yetkili satıcımız ile temasa geçiniz.

NOT: Ürün seri numarasını vermeniz gerekecektir.

Ülke	Web sitesi	Telefon	E-posta
Türkiye	www.viewsoniceurope.com/ tr/	www.viewsoniceurope.com/tr/ support/call-desk/	service_tr@ viewsoniceurope.com

Sınırlı Garanti

VIEWSONIC® PROJEKTÖRÜ

Garanti kapsamı:

ViewSonic, garanti süresince, normal kullanım şartlarında, malzemede ve işçilikte hata bulunmadığını garanti etmektedir. Eğer garanti süresi boyunca ürünün malzemesinde veya işçilikte arıza bulunduğu kanıtlanırsa, ViewSonic kendi isteğine bağlı olarak ürünü onaracak ya da benzeri bir ürünle değiştirecektir. Değiştirme ürünü veya parçaları yeniden üretilen veya yenilenen parçaları veya komponentleri içerebilir.

Garanti ne kadar etkili kalır:

Kuzey ve Güney Amerika: Satın alan kişinin satın aldığı tarihten itibaren lamba hariç tüm parçalar için 3 yıl, işçilik için 3 yıl, orijinal lamba için 1 yıl.

Avrupa: Satın alan kişinin satın aldığı tarihten itibaren lamba hariç tüm parçalar için 3 yıl, işçilik için 3 yıl, orijinal lamba için 1 yıl sınırlı lamba garantisidir.

Diğer bölgeler veya ülkeler: Garanti bilgisini yerel satıcınızdan veya bölgenizdeki ViewSonic ofisinden alabilirsiniz.

Lamba garantisinin şart ve koşulları, doğrulaması ve onayı vardır. Sadece üretici firmanın monte edilen lambası için geçerlidir.

Ayrıca satın alınan tüm gerekli lambalar 90 gün garantilidir.

Garanti neyi kapsamamaktadır:

Bu garanti sadece ürünü ilk satın alan kişi için geçerlidir.

Garanti neyi kapsamamaktadır:

1. Seri numarasının kazındığı, değiştirildiği veya çıkarıldığı herhangi bir ürün.
2. Aşağıdakilerden kaynaklanan hasar, bozulma veya arızalanma:
 - a. Kaza, yanlış kullanım, ihmal, yangın, su, yıldırım veya diğer doğal afetler, ürünün izinsiz değiştirilmesi veya ürün ile birlikte verilen talimatların yerine getirilmemesi.
 - b. ViewSonic tarafından yetki verilmeyen bir kişi tarafından onarılması veya onarılmaya çalışılması.
 - c. Nakliye sebebiyle üründe meydana gelen herhangi bir hasar.
 - d. Ürünün sökülmesi veya kurulumu.
 - e. Elektrik gücündeki dalgalanmalar veya arızalanmalar gibi üründen kaynaklanmayan sebepler.
 - f. ViewSonic'in teknik özelliklerini yerine getirmeyen malzemeler veya parçalar.
 - g. Normal yıpranma ve yırtılma.
 - h. Ürün arızası ile ilgili olmayan diğer bir sebep.
3. Üründe uzun süre statik bir görüntü ekrana getirildiğinde oluşan genel olarak "görüntü

yanması” olarak bilinen herhangi bir ürün.

4. Sökme, montaj, taşıma, sigorta ve kurulum servis masrafları.

Nasıl hizmet alırım:

1. Garanti altında hizmet almak için, ViewSonic Müşteri Destek hattı ile temasa geçiniz.
2. Garanti altında hizmet almak için aşağıdakileri sağlamanız gerekecektir (a) satış tarihi bulunan satış makbuzu, (b) adınız, (c) adresiniz, (d) sorunun açıklaması ve (e) ürünün seri numarası.
3. Ürünü ön ödemeli olarak yetkili bir ViewSonic servis merkezine veya ViewSonic’e orijinal kutusunda gönderin.
4. Ek bilgi almak için u da en yakın ViewSonic servis merkezini öğrenmek için ViewSonic® ile temas kurunuz.

Zımnî garanti sınırlaması

Satışa uygunlukla ilgili olarak verilen zımnî garanti ve belli bir amaca uygunluk da dahil olmak üzere zımnî ya da beyan edilen herhangi bir garanti bulunmamaktadır.

Hasarların hariç bırakılması

ViewSonic’in sorumluluğu onarım maliyetleri veya ürünün değiştirilmesi ile sınırlıdır. ViewSonic aşağıdakiler için sorumlu değildir:

1. Üründeki herhangi bir hasar sebebiyle diğer mülklere verilen hasar, uygun olmama, ürünün kullanılmaması, zaman kaybı, iş fırsatlarının kaybı, itibar kaybı, iş ilişkilerinin zarar görmesi veya bu tür kayıpların bildirilmesine rağmen diğer ticari kayıplar sebebiyle oluşan hasarlar.
2. Rastlantısal, sonuçsal veya diğer türlü hasarlar
3. Diğer tarafların ortaya attığı diğer iddialar.

Eyalet yasalarının etkisi:

Bu garanti size özel yasal haklar tanıır ve ülkeden ülkeye farklılık gösterebilecek diğer haklara da sahip olabilirsiniz. Bazı ülkeler zımnî garantilere getirilen sınırlamalara ve/veya rastaltısal veya sonuçsal hasarlardan oluşan sınırlamalara izin vermemektedir, dolayısıyla yukarıda belirtilen sınırlar ve hariç bırakma durumları sizin için geçerli olmayabilir.

ABD veya Kanada dışındaki ülkelerde satış:

ABD ve Kanada dışındaki ülkelerde satılan ViewSonic ürünleri hakkındaki garanti bilgileri için ViewSonic ya da bölgenizde bulunan ViewSonic yetkili satıcısı ile temasa geçiniz.

Bu ürünün Anakara Çin’deki (Hong Kong, Macao ve Tayvan hariç) garanti süresi, Bakım Garanti Kartında belirtilen şartlara ve koşullara tabidir.

Avrupa ve Rusya’daki kullanıcılar için verilen garantinin tüm ayrıntıları www.viewsoniceurope.com sayfasında Destek/Garanti Bilgisi kısmında bulunabilir.



ViewSonic®