

ViewSonic®



**PJD8333s/PJD8633ws/PJD7333/
PJD7533w
DLP Projektör
Kullanıcı kılavuzu**

Model numarası: VS14946/VS14935/VS14948/VS14950

Uygunluk Bilgileri

FCC Beyanı

Bu cihaz FCC Yönetmeliğinin 15. bölümüne uygundur. Kullanımı aşağıda belirtilen iki koşula bağlıdır: (1) bu cihaz zararlı girişime yol açmaz ve (2) bu cihaz arzu edilmeyen şekilde çalışmaya neden olabilecek girişim dahil olmak üzere, gelen girişimin normal karşılanmasını gerektirir.

Bu donanım FCC Yönetmeliğinin 15. bölümüne göre testten geçirilmiş ve B Sınıfı dijital cihaz için belirlenen limitlere uygun olduğu görülmüştür. Bu limitler cihazın meskun bölgelerde tesis edildiği durumlarda zararlı girişime karşı yeterli koruma sağlanması dikkate alınarak belirlenmiştir. Bu donanım radyo frekans enerjisi üretir, kullanır ve yayılmasına neden olabilir ve talimatlara uygun olarak tesis edilip kullanılmadığı takdirde, telsiz haberleşmesini etkileyebilecek zararlı girişime yol açabilir. Bununla birlikte, söz konusu girişimin belirli bir donanımda ortaya çıkmayacağına garanti verilemez. Bu donanımın radyo veya televizyon yayınlarının alınmasını etkileyecek zararlı girişime yol açması durumunda, söz konusu girişim donanımı açıp kapatarak tespit edilebilir, kullanıcının aşağıdaki yöntemlerden biri ya da birkaçını kullanarak girişimi gidermeye çalışması tavsiye edilir:

- Alıcı antenin yönünü veya yerini değiştirin.
- Donanım ile alıcı arasındaki mesafeyi artırın.
- Donanımı alıcının takılı olduğu prizden farklı bir devreye bağlı olan başka bir prize takın.
- Yetkili satıcıdan veya deneyimli bir radyo/TV teknisyeninden destek isteyin.

Uyarı: Uygunluktan sorumlu olan tarafça açıkça onaylanmayan değişiklik veya modifikasyonlar donanımı kullanma yetkinizi geçersiz kılabilir.

Kanada için

- Bu B Sınıfı dijital aygıt Kanada ICES-003 Standardına uygundur.
- Cet appareil numérique de la classe B est conforme à la norme NMB-003 du Canada.

Avrupa Ülkeleri için CE Uygunluğu



Bu cihaz 2004/108/EC sayılı EMC Direktifi ile 2006/95/EC sayılı Alçak Gerilim Direktifine uygundur.

Aşağıdaki bilgiler yalnızca AB üyesi ülkeler için geçerlidir.

İşaret 2002/96/EC sayılı Atık Elektrikli ve Elektronik Cihazlar Direktifine (WEEE) uygundur.

İşaret kullanılmış veya bozuk batarya veya aküler dahil donanımın tasnif edilmemiş kentsel atık olarak tasfiye EDİLMİYİP, uygun geri dönüşüm ve toplama sistemlerinin kullanılması gerektiğini gösterir.

Eğer bu donanımda kullanılan batarya, akü ve düğme hücrelerde (saat pille-ri) Hg, Cd veya Pb kimyasal sembollerinin bulunması, bataryanın ağır metal formunda %0.0005'in üzerinde Cıva veya %0.002'den fazla kadmiyum ya da %0.004'ün üzerinde Kurşun içerdiği anlamına gelir.



Önemli Emniyet Talimatları

1. Bu talimatları okuyunuz.
2. Bu talimatları yerine getiriniz.
3. Tüm uyarıları dikkate alınız.
4. Tüm talimatlara uyunuz.
5. Bu üniteyi su yakınında kullanmayınız.
6. Yumuşak ve kuru bir bezle temizleyiniz.
7. Havalandırma deliklerinin önünü kapatmayınız. Ünitenin kurulumunda imalatçının talimatlarına uyunuz.
8. Radyatör, kalorifer ızgarası, ocak veya ısı üreten diğer cihazların (amplifikatörler dahil) yakınına monte etmeyiniz.
9. Kutuplanmış veya topraklı fişin emniyetini devreden çıkarmayın. Kutuplanmış bir fişin biri diğerinden daha geniş olan iki yassı ucu bulunur. Topraklı bir fişte ise iki yassı ucun yanı sıra üçüncü bir topraklama ucu mevcuttur. Geniş uç ile üçüncü uç emniyetinizi sağlamak içindir. Eğer verilen fiş prizinize uymuyor ise, eski prizi değiştirmesi için bir elektrikçi çağırın.
10. Güç kablosunu üzerine basma veya özellikle fiş bağlantılarında sıkışma ihtimaline karşı korumaya alın. Fişler ve fişlerin üniteden çıktığı noktanın etrafında engel olmamalıdır. Elektrik prizinin üniteye yakın ve kolayca ulaşılabilir olmasına dikkat ediniz.
11. Yalnızca üretici tarafından belirtilen yardımcı donanım/aksesuarları kullanınız.
12. Yalnızca üretici tarafından tavsiye edilen veya ünite ile birlikte satılan tekerlekli sehpa, sehpa, uçayak, konsol veya masa ile birlikte kullanınız. Tekerlekli sehpa kullanılması durumunda, tekerlekli sehpa/ünite kombinasyonunu taşıırken devrilme nedeniyle oluşabilecek kazalardan sakınmak için dikkatli olun. 
13. Uzun bir süre kullanılmayacak ise, bu ünitenin fişini prizden çekiniz.
14. Servis gerektiren tüm müdahaleler için uzman servis personeline başvurun. Ünite aşağıda belirtilen durumlar dahil herhangi bir şekilde hasar gördüğünde genel bakımdan geçirilmelidir: güç kaynağı kablosu veya fişinin hasar görmesi, ünitenin üzerine sıvı dökülmesi veya içine yabancı madde girmesi, ünitenin yağmur veya rutubete maruz kalması veya ünitenin normal olarak çalışmaması veya yere düşürülmesi durumları.

RoHS2 Uygunluk Beyanı

Bu ürün Avrupa Parlamentosu ve Konseyi tarafından, elektrikli ve elektronik cihazlarda bazı tehlikeli maddelerin kullanımının kısıtlanmasına ilişkin hazırlanan 2011/65/EU sayılı Direktife (RoHS2 Direktifi) uygun olarak tasarlanmış ve imal edilmiş olup, aşağıda görülebileceği gibi, Avrupa Teknik Uyum Komisyonu (TAC) tarafından ilan edilen maksimum konsantrasyon değerlerine uygun olduğu kabul edilmektedir:

Madde	Önerilen Maksimum Konsantrasyon	Mevcut Konsantrasyon
Kurşun (Pb)	0,1%	< 0,1%
Civa (Hg)	0,1%	< 0,1%
Kadmiyum (Cd)	0,01%	< 0,01%
Altı değerlikli Krom (Cr ⁶⁺)	0,1%	< 0,1%
Polibromlu bifeniller (PBB)	0,1%	< 0,1%
Polibromlu difenil eterleri (PBDE)	0,1%	< 0,1%

Aşağıda belirtildiği gibi, yukarıda söz edilen ürünlerin bazı bileşenleri RoHS2 Direktifi Ek'i uyarınca istisna oluşturmaktadır:

İstisna oluşturan bileşen örnekleri şunlardır:

1. Lamba başına 5 mg'ı geçmeyen kopmak flörosan lambalardaki ve RoHS2 Direktifi'nin Ekinde özellikle belirtilmeyen diğer lambalardaki cıva.
2. Katot ışıklı tüplerin camında, elektronik parçalarda, floresan lambalarda ve seramik esaslı elektronik parçalarda (örneğin, piezoelektronik cihazlar) bulunan kurşun.
3. Yüksek sıcaklık tipi lehimlerde bulunan kurşun (örneğin, ağırlıkça 585 veya daha fazla oranda kurşun içeren kurşun esaslı alaşımlar).

Ağırlıkça %0,35'e kadar kurşun içeren çelikte, ağırlıkça %0,4'e kadar kurşun içeren alüminyumda ve ağırlıkça %4'e kadar kurşun içeren bir bakır alaşımında alaşım elementi olarak bulunan kurşun.

Telif Hakkı Bilgileri

Telif Hakkı © ViewSonic® Corporation, 2013. Tüm hakları mahfuzdur. Macintosh ve Power Macintosh Apple Inc. şirketine ait tescilli ticari markalardır. Microsoft, Windows, Windows NT ve Windows logosu Amerika Birleşik Devletleri ve diğer ülkelerde Microsoft Corporation şirketine ait tescilli ticari markalardır. ViewSonic, üç kuş logosu, OnView, ViewMatch ve ViewMeter ViewSonic Corporation şirketine ait tescilli ticari markalardır. VESA Video Electronics Standards Association (Video Elektroniği Standartları Birliği) ait bir tescilli ticari markadır. DPMS ve DDC VESA'ya ait tescilli ticari markalardır. PS/2, VGA ve XGA International Business Machines Corporation şirketine ait tescilli ticari markalardır. Feragatname: ViewSonic Corporation bu kılavuzda bulunan teknik veya yayın hataları ya da noksanların yanı sıra, bu malzemenin temini ya da bu ürünün performansı veya kullanımından doğan arıza veya dolaylı hasarlardan sorumlu tutulamaz. Ürün iyileştirme çalışmalarının devam etmesi nedeniyle, ViewSonic Corporation bildirimde bulunmadan ürün özelliklerinde değişiklik yapma hakkını saklı tutar. Bu belgede yer alan bilgilerde önceden haber verilmeden değişiklik yapılabilir. Bu belgenin hiçbir bölümü ViewSonic Corporation şirketinin önceden yazılı izni olmadan herhangi amaçla herhangi bir yöntemle kopyalanamaz, çoğaltılamaz veya yayımlanamaz.

Ürün Kaydı

Gelecekteki olası ürün ihtiyaçlarını karşılamak için ve yenileri çıktıkça ek ürün bilgileri almak için, ürününüzü çevrimiçi kaydetmek için lütfen ViewSonic web sitesindeki bölgenize ait bölümü ziyaret edin. ViewSonic CD'sinde de ürün kayıt formunu yazdırma seçeneğiniz vardır. Doldurduğunuzda, lütfen ilgili ViewSonic ofisine posta veya faks yoluyla gönderin. Kayıt formunuzu bulmak için, “:\CD\Registration” dizinini kullanın. Ürününüzü kaydetme gelecekteki müşteri hizmetleri ihtiyacınız için sizi en iyi şekilde hazırlar. Lütfen bu kullanıcı kılavuzunu yazdırın ve “Kayıtlarınız İçin” bölümünde bilgileri doldurun. LCD ekranınızın seri numarası ekranın arka tarafında bulunur. Ek bilgi için, lütfen bu kılavuzdaki “Müşteri Desteği” bölümüne bakın.

Sizde Kalacak

Ürün Adı:	PJD8333s/PJD8633ws/PJD7333/PJD7533w ViewSonic DLP Projector
Model Numarası:	VS14946/VS14935/VS14948/VS14950
Belge Numarası:	PJD8333s/PJD8633ws/PJD7333/PJD7533w_UG_TRK Rev. 1A 01-24-13
Seri Numarası:	_____
Satın Alma Tarihi:	_____

Ürün ömrünün bitiminde ürünün imha edilmesi

Bu ürünlerdeki lamba, size ve çevreye zararlı olabilecek cıva içerir. Lütfen dikkatli kullanın ve yerel, devlet veya federal yasalara uygun olarak imha edin. ViewSonic, çevreye saygı gösterir ve çevreci çalışmaya ve yaşamaya bağlıdır. Daha Akıllı, Daha Çevreci Bilgisayar Kullanımının bir parçası olduğunuz için teşekkür ederiz. Daha fazla bilgi almak için lütfen ViewSonic web sitesini ziyaret edin. ABD & Kanada: <http://www.viewsonic.com/company/green/recycle-program/> Avrupa: <http://www.viewsoniceurope.com/uk/support/recycling-information/> Tayvan: <http://recycle.epa.gov.tw/recycle/index2.aspx>

AC Güç Kablosu Hakkında Notlar

AC Güç Kablosu bu projektörü kullandığınız ülkelerin gereksinimlerine uymalıdır. AC prizinizin aşağıdaki örneğe uyduğunu doğrulayın ve uygun AC Güç Kablosunu kullandığınızdan emin olun. Temin edilen AC Güç Kablosu AC Prizinize uymuyorsa lütfen bayinizle temas kurun. Bu projektör topraklanmış AC hatlı bir fiş ile donatılmıştır. Prizinizin fişe uyduğundan emin olun. Topraklanmış fişin güvenliğini sarsmayın. Voltaj değişimine bağlı olarak sinyal bozulmasını engellemek üzere topraklanmış bir AC prizinin bulunduğu bir video kaynağını kullanmanızı tavsiye ederiz.

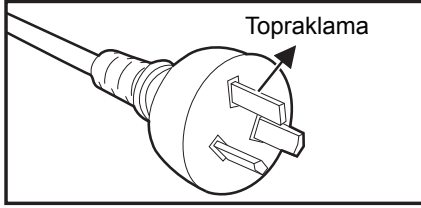

Avustralya ve Çin Toprakları için

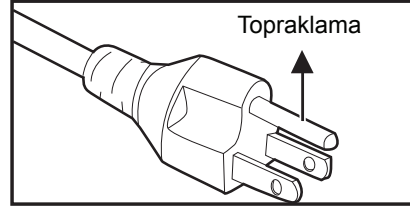

A.B.D. ve Kanada için

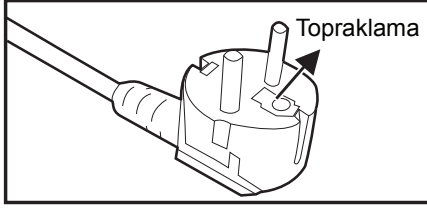

Kıta Avrupası için

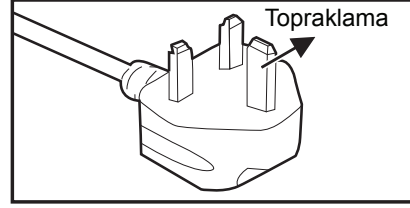

İngiltere için

İçindekiler

Giriş	1
Projektör Özellikleri	1
Paketin İçindekiler	2
Projektöre Genel Bakış	3
Ürünün Kullanılması	5
Kumanda Paneli	5
Bağlantı Yuvaları	6
Uzaktan Kumanda	8
Pilleri Takma	11
Uzaktan Kumandanın Kullanılması	12
Bağlantı	13
Bilgisayar veya monitör bağlama	14
Video kaynağı aygıtları bağlama	16
Projektörden ses çalma	18
Çalıştırma	20
Projektörün Açılması/Kapatılması	20
Projektörün Yüksekliğinin Ayarlanması	21
Projektörün Yakınlaştırma ve Odağının Ayarlanması	21
Projeksiyon Görüntüsünün Boyutunun Ayarlanması	22
Kontrol tuşlarını kilitleme	24
Sunum zamanlayıcısının ayarlanması	25
Menü kullanımı	26
LAN ortamı aracılığıyla projektörün kumanda edilmesi	38
Web sunucusu aracılığıyla projektörün kumanda edilmesi	41
vsPresenter ile resim görüntüleme	46
USB depolama aygıtı ile resimlerin görüntülenmesi	49
Bakım	61
Merceğin Temizlenmesi	61
Projektör Muhafazasının Temizlenmesi	61
Lambanın Değiştirilmesi	62
Teknik Özellikleri	64
Ebat	65
Tavana montaj kurulumu	65
Ek	66
LED Göstergesi Mesajları	66
Uyumluluk Modları	67
Sorun Giderme	68
RS-232 Komutu ve Yapılandırma	69
IR Kontrol Kodu	72

Giriş

Projektör Özellikleri

Bu projektör güvenilir ve kolay kullanım açısından yüksek performanslı optik cihaz projeksiyonu ile kullanımı kolay tasarımı bir araya getirmektedir.

Projektör aşağıdaki özelliklere sahiptir:

- Tek çip 0,55" Texas Instruments DLP® teknolojisi
- PJD7333 / PJD8333s: XGA (1024x768 piksel)
- Tek çip 0,65" Texas Instruments DLP® teknolojisi
- PJD7533w / PJD8633ws: WXGA (1280x800 piksel)
- Macintosh® bilgisayarlara uyumlu
- NTSC, PAL, SECAM ve HDTV'ye uyumlu
- Analog video bağlantısı için D-Sub 15-Pin bağlantı noktası
- Kullanımı kolay, çok dilli ekran menüsü
- Gelişmiş elektronik yastık düzeltme
- Seri kumanda için RS-232 konektörü
- HDMI 1.4a desteği
- PJLink™ uyumlu
- Crestron yazılımıyla uzaktan kumanda desteği
- LAN görüntü 4-1 (1 projektöre maksimum 4 PC / NB / akıllı telefon / akıllı Pad görüntü)
- USB görüntü USB mini-B tipinden A tipine kablo ile bilgisayar bağlantısını destekler
- Fotoğraf / Video / müzik çalma ve Office Viewer işlevi için USB flaş sürücü desteği
- Dinamik ECO Zamanlayıcı işlevi, belirli bir süre hiç giriş sinyali algılanmadığında lambanın güç tüketimini %70'e kadar azaltır.
- Seçilebilir hızlı güç kapatma işlevi
- Güç tüketimini azaltmak için değiştirilebilir normal ve ekonomik modlar
- 3D DLP bağlantı teknolojisi desteği
- Bekleme modunda 0,5 W'tan az güç tüketimi.

Not

- ***Bu kılavuzda verilen bilgiler herhangi bir bildirimde bulunulmaksızın değiştirilebilir.***
- ***Yazılı izin olmaksızın bu belgenin kısmen ya da tamamen çoğaltılması, aktarılması ya da kopyalanması yasaktır.***
- ***Yansıtılan görüntünün görünen parlaklığı ortamdaki aydınlatmaya, seçilen giriş sinyali kontrast/parlaklık ayarlarına bağlıdır ve projeksiyon mesafesiyle doğrudan orantılıdır.***
- ***Lamba parlaklığı zamanla azalır ve lamba üreticisinin belirlediği özelliklere göre farklılık gösterebilir. Bu normaldir ve beklenen davranıştır.***

Paketin İindekiler

Projektörü kutusundan ıkardığınız zaman řu paraların bulunduğundan emin olun:

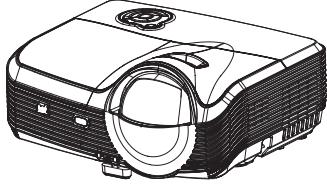

PJD8333s/PJD8633ws
Projektör

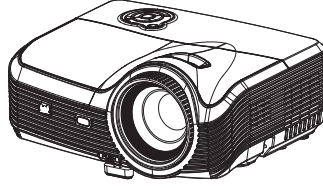

PJD7333/PJD7533w
Projektör

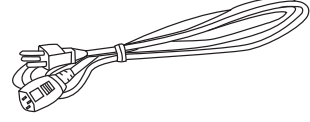

AC Gü Kablosu

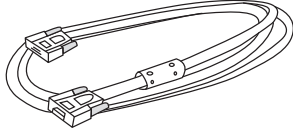

VGA Kablosu
(D-SUB ile D-SUB arasında)



Uzaktan Kumanda (IR) ve
piller (AAA *2 Adet)

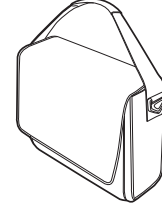

Projektör Tařıma antası

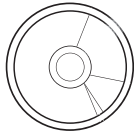

ViewSonic CD Sihirbazı



Hızlı Bařlangı Rehberi

İsteğ>e baėlı aksesuarlar

1. Tavana montaj kiti
2. Yedek lamba
3. VGA - Komponent adaptör

Not

- **Paralardan herhangi biri eksik, hasarlı ya da alıřmıyorsa, derhal satıcınızla irtibata gein.**
- **Ürünün en iyi řekilde korunması için, lütfen orijinal nakliye kutusunu ve ambalaj malzemelerini saklayın ve ürününüzü nakliye etmeniz gerekirse fabrikada orijinal olarak paketlenđiğ>i řekilde yeniden paketlenin.**

Projektöre Genel Bakış

Önden Görünüş

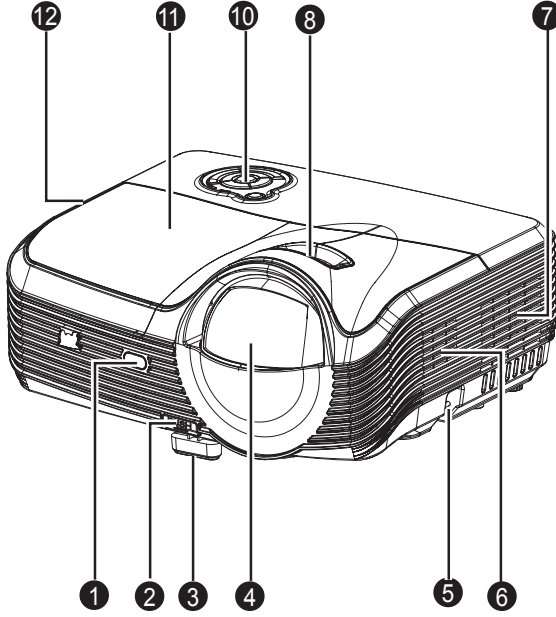

PJD8333s/PJD8633ws

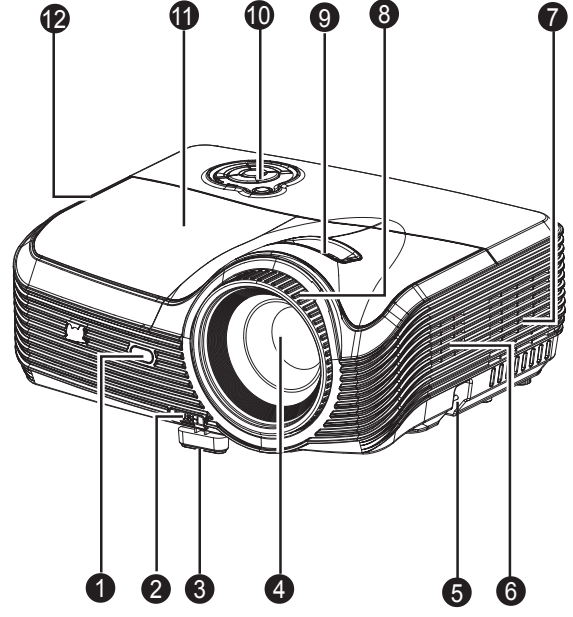

PJD7333/PJD7533w

1. Ön IR uzaktan kumanda sensörü
2. Yükseltme düğmesi
3. Yükseltme ayağı
4. Projeksiyon merceği
5. Güvenlik çubuğu
6. Hoparlör
7. Havalandırma delikleri (giriş)
8. Odak halkası
9. Yakınlaştırma halkası
10. Kontrol paneli
11. Lamba muhafazası

2. Yükseltme düğmesi
4. Projeksiyon merceği
6. Hoparlör
8. Odak halkası
9. Yakınlaştırma halkası
10. Kontrol paneli
12. Havalandırma delikleri (çıkış)

Arkadan Görünüş

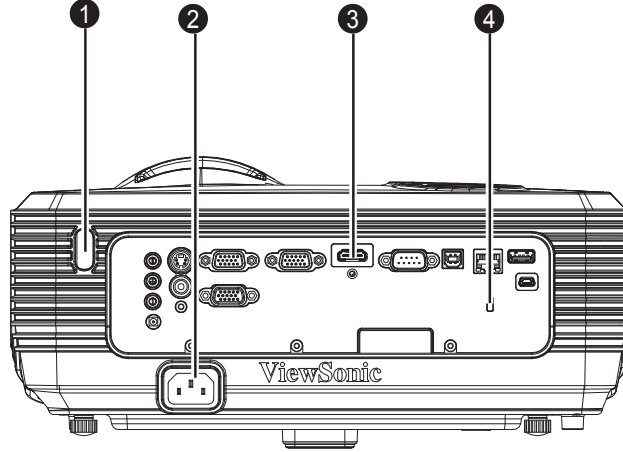

1. Arka IR uzaktan kumanda sensörü
2. AC güç prizi
3. Bağlantı yuvaları
4. Kensington kilidi

Altan Görünüş

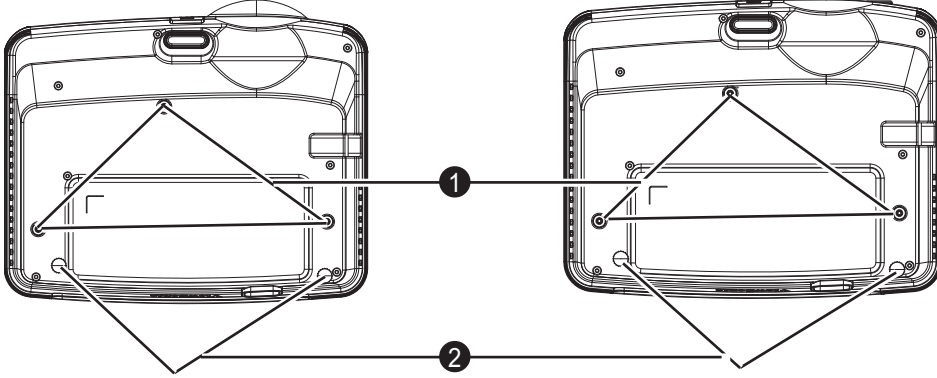

PJD8333s/PJD8633ws

PJD7333/PJD7533w

1. Tavana montaj delikleri (M4*8)
2. Eğim ayarlama ayağı



Not

- **Bu projektör, desteklenmesi açısından bir tavana montaj elemanı ile birlikte kullanılabilir. Tavana montaj elemanı paket içinde bulunmamaktadır.**
- **Projektörün tavana monte edilmesi hususunda ayrıntılı bilgi almak için bayinizle görüşün.**
- **Üniteyi monte ederken, sabit kablolarda kolayca erişilebilen bir bağlantı kesme aygıtı kullanın veya güç fişini ünitenin yakınındaki kolay erişilebilen bir prize takın. Ünitenin çalışması sırasında bir arıza oluşursa, bağlantı kesme aygıtını kullanarak güç beslemesini kapatın veya güç fişini çıkarın.**

Ürünün Kullanılması

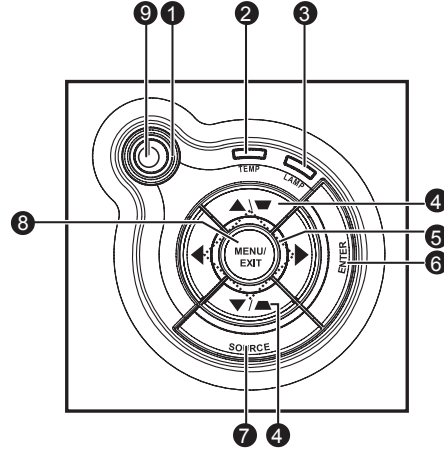
Kumanda Paneli



- 1.  Güç (Güç LED göstergesi)**
"LED Göstergesi Mesajları"na bakın.
- 2. TEMP (Sıcaklık LED göstergesi)**
"LED Göstergesi Mesajları"na bakın.
- 3. LAMP (Lamba LED'i göstergesi)**
"LED Göstergesi Mesajları"na bakın.
- 4. Çarpıklık/Ok tuşları (▲ /Yukarı, ▼ /Aşağı)**
Açılı projeksiyondan kaynaklanan bozulmuş görüntüleri manüel olarak düzeltir.
- 5. Dört adet yön düğmesi**
Dört yön düğmesi, öğeleri seçmek ya da istediğiniz ayarlamaları yapmak üzere kullanılır.
- 6. ENTER**
Bir alt menüye girmek ya da menü seçimlerini onaylamak için kullanılır.
- 7. SOURCE**
Kaynak seçme çubuğunu gösterir.
- 8. MENU/EXIT**
Ekran menülerini göstermek ya da ekran menüsünden çıkmak için kullanılır.
- 9.  Güç**
Projektörü açar ya da kapatır.

Bağlantı Yuvaları

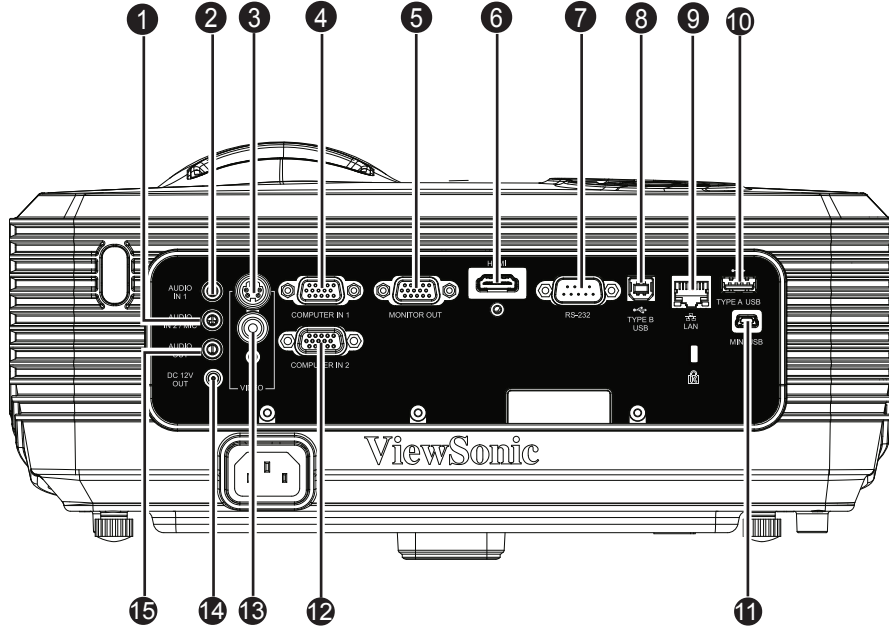

1. AUDIO IN 2/MIC

Video cihazından / bilgisayardan gelen ses çıkışı veya Mikrofonu bu jake bağlayın.

Not: Ses girişini / Mikrofonu girişini değiştirme işlevi OSD menüsündedir.

2. AUDIO IN 1

Video cihazı veya bilgisayardan gelen ses çıkışı bu jake bağlayın.

Not: AUDIO IN 1 jake yalnızca COMPUTER IN 1 sinyalinden gelen sesi çalabilir.

3. S-VIDEO

Bir video cihazının S-Video çıkışı bu yuvaya bağlar.

4. COMPUTER IN 1

Görüntü giriş sinyali (analog RGB ya da analog parça) bu yuvaya bağlanır.

5. MONITOR OUT

Bir bilgisayar ekranına, vb bağlanır.

6. HDMI

Bir video cihazının HDMI çıkışı bu yuvaya bağlar.

7. RS-232

Bu projektör bir bilgisayar üzerinden çalıştırılırken söz konusu bağlantı noktasını bilgisayarın RS-232C yuvasına bağlayın.

8. TYPE B USB

Bu bağlantı yuvası cihazın güncellenmesi ve fare işlevi desteği içindir.

9. LAN

Ethernet bağlantısı için RJ45 konektör.

10. TYPE A USB

Bu konektör USB flaş sürücüyü ve kablosuz donanım kilidini destekler.

11. MINI USB

USB görüntü USB mini-B tipi veya A tipi kablo ile bilgisayar bağlantısını destekler.

12. COMPUTER IN 2

Görüntü giriş sinyali (analog RGB ya da analog parça) bu yuvaya bağlanır.

13. VIDEO

Bir video cihazının kompozit video çıkışını bu yuvaya bağlar.

14. DC 12V OUT

12V DC çıkışı

15. AUDIO OUT

Bir hoparlöre ya da farklı bir ses giriş cihazına bağlayın.

Uzaktan Kumanda

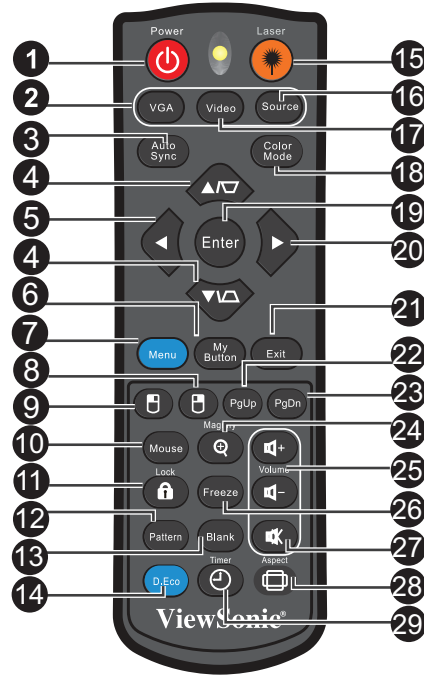

- 1. Power**
Projektörü açar ya da kapatır.
- 2. VGA**
COMPUTER IN 1 ile COMPUTER IN 2 sinyali arasında değiştirir.
- 3. Auto Sync**
Görüntülenen görüntü için otomatik olarak en iyi resim zamanlamalarını belirler.
- 4. Çarpıklık/Ok tuşları (▲/Yukarı, ▼/Aşağı)**
Açılı projeksiyondan kaynaklanan bozulmuş görüntüleri manüel olarak düzeltir.
- 5. ◀Sol**
Ekran (OSD) menüsü etkinleştirildiğinde, #4, #5 ve #20 tuşları istenilen menü öğelerini seçmek ve ayarları yapmak için yön okları olarak kullanılır.
- 6. My Button**
Özelleştirilen işleve ait kullanıcı tanımlı tuş
- 7. Menu**
OSD menüsünü görüntüler veya öncekine geri gider.
- 8. Sağ fare**
Fare modu etkinken farenin sağ düğmesini kullanın.
- 9. Sol fare**
Fare modu etkinken farenin sol düğmesini kullanın.

10. Mouse

Normal ve fare modları arasında geçiş yapar.

11. Lock

Panel tuşu kilidini etkinleştirir.

12. Pattern

Katıştırılmış test düzenini gösterir.

13. Blank

Ekran resmini gizler.

14. D.Eco

Lambanın güç tüketimini %70'e kadar azaltır.

Not: Bu işlevi başlatmak biraz sürer. Projektörün 4 dakikadan uzun süre açık kaldığından emin olun.

15. Laser

Uzaktan kumandayı görüntüleme ekranına doğrultun, lazer imleci etkinleştirmek için bu düğmeye basın ve basılı tutun.

16. Source

Kaynak seçme çubuğunu gösterir.

17. Video

Giriş kaynağını sırayla Bileşik/S-Video/HDMI'ya geçirin.

18. Color Mode

Resim ayar modunu seçin.

19. Enter

Doğrulanmış seçimler.

20. Sağ

Ekran (OSD) menüsü etkinleştirildiğinde, #4, #5 ve #20 tuşları istenilen menü öğelerini seçmek ve ayarları yapmak için yön okları olarak kullanılır.

21. Exit

Çıkar ve menü ayarlarını kaydeder.

22. Sayfa Yukarı

Fare modu etkinleştirildiğinde sayfa yukarı işlevi gerçekleştirir.

23. Sayfa Aşağı

Fare modu etkinleştirildiğinde sayfa aşağı işlevi gerçekleştirir.

24. Magnify

Yansıtılan resim boyutunu büyütür.

25. Volume

Ses düzeyini ayarlar.

26. Freeze

Gösterilen görüntüyü dondurun.

27. Sessiz

Projektörün sesini açar ve kapatır.

28. Aspect

Ekran en boy oranını seçer.

29. Timer

Sunum Zamanlayıcısı OSD menüsünü etkinleştirir.

Lazer işaretçiyi çalıştırma

Lazer ışını görülebilir. Sürekli çalışması için LASER'in basılı tutulması gereklidir.

Lazer işaretçi oyuncak değildir. Ebeveynler lazer enerjisinin tehlikelerini unutmamalı ve bu uzaktan kumandayı çocukların ulaşamayacağı bir yerde saklamalıdır.





Dikkat

- **Lazer ışık açıklığına bakmayın ve lazer ışık ışınını kendinize veya başkalarına tutmayın. Kullanmadan önce uzaktan kumandanın arkasındaki uyarı mesajlarına bakın.**

Uzaktan fare kumandasının kullanımı

Bilgisayarınızı uzaktan kumanda ile kullanma özelliği sunum yaparken size daha fazla esneklik kazandırır.

1. Bilgisayarınızın faresinin yerine uzaktan kumandayı kullanmaya başlamadan önce projektörünüzü PC'nize veya dizüstü bilgisayarınıza bir USB kablosu ile bağlayın. Ayrıntılar için, bkz. "[Bilgisayar bağlama](#)", sayfa 14.
2. Giriş sinyalini **COMPUTER IN 1** veya **COMPUTER IN 2** olarak ayarlayın.
3. Normal moddan fare moduna geçmek için uzaktan kumanda üzerindeki **Mouse** düğmesine basın. Ekranda fare modunun etkinleştirildiğini gösteren bir simge görüntülenir.
4. Uzaktan kumandanız ile istediğiniz fare kumandalarını gerçekleştirin.
 - İmleci ekran üzerinde hareket ettirin, ▲/ ▼/ ◀/▶ düğmelerine basın.
 - Sol tıklamak için  düğmesine basın.
 - Sağ tıklamak için  düğmesine basın.
 - Sayfa yukarı/aşağı komutlarına (Microsoft PowerPoint gibi) yanıt veren görüntüleme yazılım programınızı (bağlı PC'deki) çalıştırmak için **Sayfa Yukarı/ Sayfa Aşağı** düğmelerine basın.
 - Normal moda geri dönmek için, tekrar **Mouse** düğmesine basın.

Pilleri Takma

1. Pil kapağını gösterilen yönde açın.

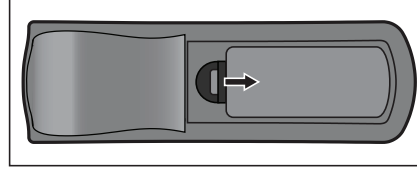

2. Pilleri bölme içindeki şemada gösterildiği gibi takın.

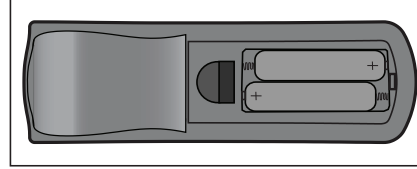

3. Pil kapağını yerine yerleştirip kapatın.

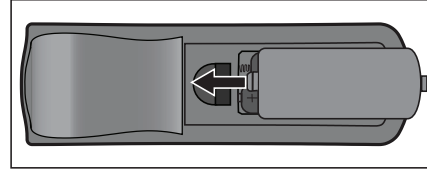

Dikkat

- *Pil yanlış türden pille değiştirildiğinde patlama riski mevcuttur.*
- *Kullanılan pilleri talimatlar doğrultusunda tasfiye edin.*
- *Pili yerine takarken artı ve eksi kutupların doğru yerleştirildiğinden emin olun.*

Not

- *Pilleri çocuklardan uzakta tutun. Pilleri yanlışlıkla yutarak ölüm tehlikesi vardır.*
- *Uzun süre kullanmayacaksanız pilleri uzaktan kumandadan çıkarın.*
- *Kullanılan pilleri ev atıkları ile birlikte atmayın. Kullanılan pilleri yerel yönetmeliklere göre atın.*
- *Piller yanlış yerleştirilirse patlama tehlikesi vardır. Tüm pilleri yenisiyle değiştirin.*
- *Piller suya ya da ateşe atılmamalıdır; pilleri karanlık, serin ve kuru bir yerde muhafaza edin.*
- *Pillerin aktığından şüphelenirseniz akıntıyı silin ve ardından yeni bir pil takın.*
- *Akıntı vücudunuza ya da giysilerinize bulaşırsa hemen bol su ile yıkayın.*

Uzaktan Kumandanın Kullanılması

Uzaktan kumandayı kızıl ötesi uzaktan kumanda sensörüne doğrultun ve bir düğmeye basın.

- Projektörün önden çalıştırılması

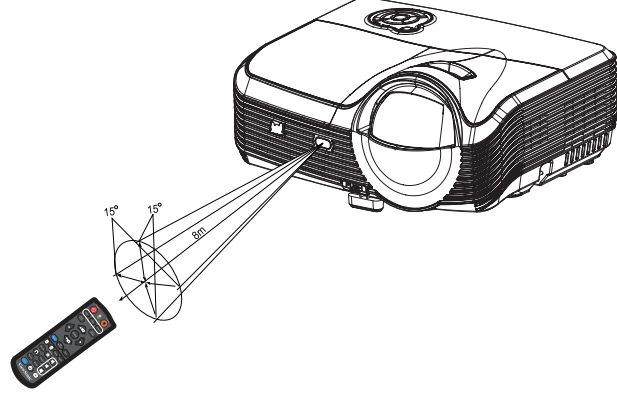

- Projektörün arkadan çalıştırılması

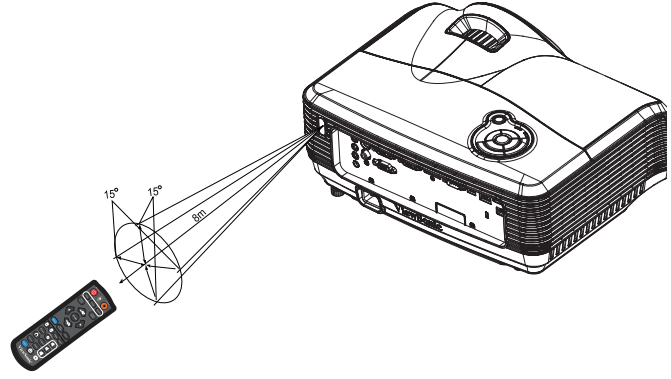

Not

- **Lazeri doğrudan insanların gözüne tutmayın (özellikle çocukların). Gözlerin yaralanma tehlikesi vardır.**
- **Uzaktan kumanda, uzaktan kumanda sensörü üzerine güneş ışığı ya da flüoresan lamba gibi güçlü bir ışık kaynağı düşüyorsa doğru çalışmayabilir.**
- **Uzaktan kumandayı uzaktan kumanda sensörünün görüldüğü bir konumda çalıştırın.**
- **Uzaktan kumandayı düşürmeyin ya da sarsmayın.**
- **Uzaktan kumandayı aşırı sıcak ya da nemli ortamlarda muhafaza etmeyin.**
- **Uzaktan kumandanın üzerine su dökmeyin ya da uzaktan kumanda üzerine ıslak objeler koymayın.**
- **Uzaktan kumandayı sökmeyin.**

Bağlantı

Projektöre bir sinyal kaynağı bağladığınızda, aşağıdakileri yaptığınızdan emin olun:

1. Herhangi bir bağlantı yapmadan önce tüm cihazları kapatın.
2. Her kaynak için doğru sinyal kablolarını kullanın.
3. Kabloların sıkı bir şekilde takıldığından emin olun.

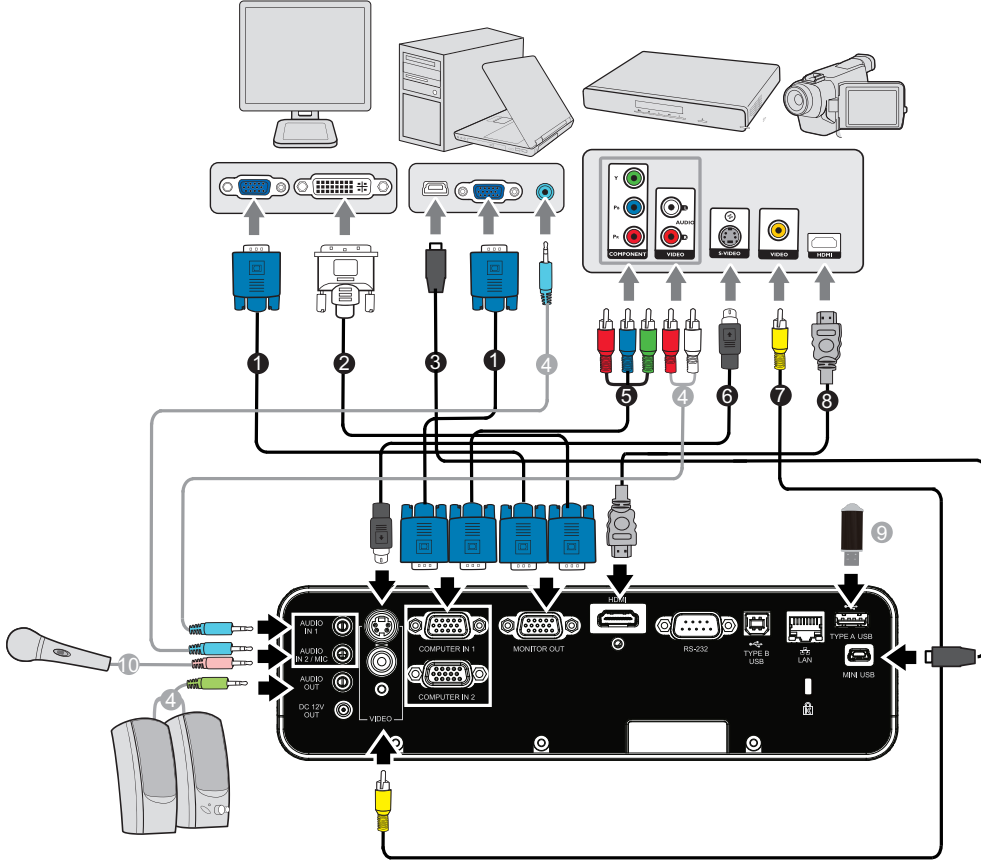

1. VGA kablosu (D-Sub ile D-Sub arasında)
2. VGA ile DVI-A arasındaki kablo
3. USB kablosu (mini-B tipinden A tipine)
4. Ses kablosu
5. VGA (D-Sub) ile HDTV (RCA) arasındaki kablo
6. S-Video kablosu
7. Kompozit Video Kablosu
8. HDMI kablosu
9. USB flash sürücü
10. Mikrofon 3,5 mini jak kablosu

Önemli

- Yukarıda gösterilen bağlantılarda, bazı kablolar projektörle verilmeyebilir (bkz. "[Paketin İçindekiler](#)", sayfa 2). Elektronik mağazalarından satın alınabilirler.
- Yukarıdaki bağlantı resimleri yalnızca referans içindir. Projektörde bulunan arka bağlantı jakeri projektör modeline göre değişir.
- Ayrıntılı bağlantı yöntemleri için, bkz. sayfa 14-17.

Bilgisayar veya monitör bağlama

Bilgisayar bağlama

Projektörde IBM® uyumlu ve Macintosh® bilgisayarlarına bağlayabildiğiniz iki adet VGA giriş soketi bulunur. Eski sürüm Macintosh bilgisayarlara bağlarsanız, Mac bağdaştırıcısı gereklidir.

Projektörü dizüstü veya masaüstü bilgisayara bağlamak için:

- VGA kablosu kullanma
- 1. Birlikte verilen VGA kablosunu alıp, bir ucunu bilgisayarın D-Sub çıkış soketine bağlayın.
- 2. VGA kablosunun diğer ucunu projektördeki **COMPUTER IN 1** veya **COMPUTER IN 2** sinyal giriş soketine bağlayın.
- 3. Uzaktan sayfalama işlevini kullanmak istiyorsanız , bir USB kablo alın ve A tipi ucu bilgisayarın USB bağlantı yuvasına ve diğer ucu projektör üzerindeki **TYPE B USB** soketine takın. Ayrıntılar için, bkz. "[Uzaktan fare kumandasının kullanımı](#)", sayfa 10.

👉 **Önemli**

- *Dizüstü bilgisayarların çoğu projektöre bağlandığında harici video bağlantı noktalarını açmaz. Genellikle FN + F3 veya CTRL/LCD tuşu gibi bir tuş kombinasyonu harici ekranı açar/kapatır. Dizüstü bilgisayardaki CTRL/LCD etiketli işlev tuşunu ya da monitör sembolü olan işlev tuşunu bulun. FN ve etiketli işlev tuşuna aynı anda basın. Dizüstü bilgisayarınızın tuş kombinasyonunu öğrenmek için dizüstü bilgisayarınızın belgelerine bakın.*
- USB kablosu kullanma
- 1. Bir USB kablosunu alın ve A tipi ucunu bilgisayarın USB çıkış yakına takın.
- 2. USB kablosunun mini B tipi ucunu projektördeki mini B USB yakına takın.

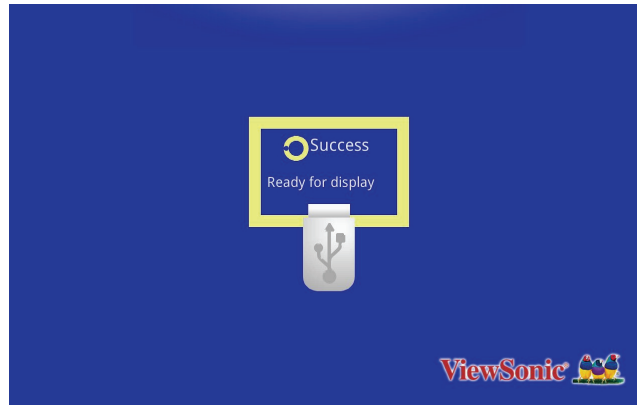

3. "Bilgisayarım"a gidin, bir disk sürücüsü bulun ve USB sürücüsünü yüklemek üzere bunu çift tıklayın.

4. Masaüstündeki "ViewSonic USB Mirror-only" (ViewSonic USB Yalnızca Yansıtma) simgesini çift tıklattığınızda; ekranda ViewSonic USB görüntülenir.

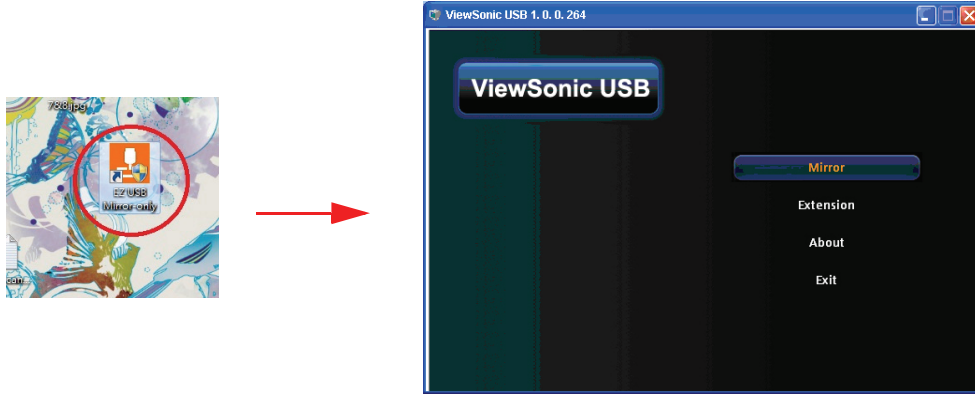

5. İçeriğinizi görüntülemek için Mirror (Yansıtma) veya Extension (Genişletme) öğesini seçin.



📌 **Önemli**

- *ViewSonic USB işlevi Mac OS aygıtlarını desteklemez.*

Monitör bağlama

Sunumunuzu ekranın yanı sıra monitörden yakından izlemek istiyorsanız, projektördeki **MONITOR OUT** sinyal çıkış soketini aşağıdaki yönergeleri uygulayarak VGA kablosuyla harici monitöre bağlayın:

Projektörü monitöre bağlamak için:

1. Projektörü bilgisayara "**Bilgisayar bağlama**", [sayfa 14](#) konusunda açıklandığı gibi bağlayın.
2. Uygun bir VGA kablosu (yalnızca bir adet birlikte verilir) alıp, kablonun bir ucunu video monitörün D-Sub giriş soketine bağlayın.

Ya da, monitörünüz DVI giriş soketiyle donatılmışsa, VGA - DVI-A kablosunu alıp, kablonun DVI ucunu video monitörün DVI giriş soketine bağlayın.

3. Kablonun diğer ucunu projektördeki **MONITOR OUT** soketine bağlayın.

📌 **Önemli**



- *Bekleme modunda, COMPUTER OUT yalnızca COMPUTER IN 1 projektöre bağlı olduğunda çalışır.*

Video kaynağı aygıtları bağlama

Projektörünüzü, aşağıdaki giriş soketlerinden herhangi birini sağlayan çeşitli Video kaynağı aygıtlarına bağlayabilirsiniz:

- HDMI
- Komponent Video
- S-Video
- Video (kompozit)

Projektörünüzü yalnızca yukarıdaki bağlantı yöntemlerinden biriyle Video kaynağı aygıtına bağlamanız gerekir, ancak her biri farklı video kalitesi sağlar. Seçtiğiniz yöntem büyük olasılıkla aşağıda açıklandığı gibi hem projektör hem de Video kaynağında uygun bağlantı noktalarının olmasına bağlıdır:

Terminal adı	Terminal görünümü	Referans	Resim kalitesi
HDMI	HDMI 	"HDMI kaynağı aygıtına bağlama", sayfa 16	En iyi
S-Video	S-VIDEO 	"S-Video kaynağı aygıtına bağlama", sayfa 17	İyi
Video	VIDEO 	"Kompozit Video kaynağı aygıtına bağlama", sayfa 17	Normal

HDMI kaynağı aygıtına bağlama

Video kaynağı aygıtınızı HDMI çıkış jakı takımı olup olmadığını belirlemek için kontrol edin:

- Varsa, bu yöntemle devam edebilirsiniz.
- Yoksa, aygıtı bağlamak için kullanabileceğiniz yöntemi yeniden değerlendirmeniz gerekir.

Projektörü HDMI kaynağı aygıtına bağlamak için:

1. HDMI kablosunu alıp bir ucunu Video kaynağı aygıtının HDMI çıkış jakına bağlayın.
2. HDMI kablosunun diğer ucunu projektördeki HDMI jakına bağlayın.

Komponent Video kaynağı aygıtına bağlama

Video kaynağı aygıtınızı kullanılmayan Komponent Video çıkışı soket takımı olup olmadığını belirlemek için kontrol edin:

- Varsa, bu yöntemle devam edebilirsiniz.
- Yoksa, aygıtı bağlamak için kullanabileceğiniz yöntemi yeniden değerlendirmeniz gerekir.

Projektörü Komponent Video kaynağına bağlamak için:

1. VGA (D-Sub) - HDTV (RCA) kablosunu alıp 3 adet RCA tipi konektörü olan ucunu Video kaynağı aygıtının Komponent Video çıkışı soketlerine bağlayın. Fiş ve soketlerin rengi uymalıdır; yeşil yeşile, mavi maviye ve kırmızı kırmızıya.
2. Kablosunun diğer ucunu (D-Sub türü konektörü olan) projektördeki **COMPUTER IN 1** veya **COMPUTER IN 2** soketine bağlayın.

Önemli

- *Projektör açılıp doğru video kaynağı seçildikten sonra seçilen video görüntüsü gösterilmiyorsa, Video kaynağı aygıtının açık ve düzgün çalıştığını kontrol edin. Ayrıca, sinyal kablolarının doğru bağlandığını da kontrol edin.*
-  **VGA Komponent adaptör (ViewSonic P/N: CB-00008906)**

S-Video kaynağı aygıtına bağlama

Video kaynağı aygıtınızı kullanılmayan S-Video çıkışı soketi olup olmadığını belirlemek için kontrol edin:

- Varsa, bu yöntemle devam edebilirsiniz.
- Yoksa, aygıtı bağlamak için kullanabileceğiniz yöntemi yeniden değerlendirmeniz gerekir.

Projektörü S-Video kaynağı aygıtına bağlamak için:

1. S-Video kablosunu alıp bir ucunu Video kaynağı aygıtının S-Video çıkış soketine bağlayın.
2. S-Video kablosunun diğer ucunu projektördeki **S-VIDEO** soketine bağlayın.

Önemli

- *Projektör açılıp doğru video kaynağı seçildikten sonra seçilen video görüntüsü gösterilmiyorsa, Video kaynağı aygıtının açık ve düzgün çalıştığını kontrol edin. Ayrıca, sinyal kablolarının doğru bağlandığını da kontrol edin.*
- *Projektör ve bu S-Video kaynağı aygıtı arasında Komponent Video bağlantılarıyla zaten bir Komponent Video bağlantısı yaptıysanız, daha kötü resim kalitesinde gereksiz bir ikinci bağlantı olacağından bu aygıtı S-Video bağlantısıyla bağlamanız gerekmez. Ayrıntılar için, bkz. "Video kaynağı aygıtları bağlama", sayfa 16.*

Kompozit Video kaynağı aygıtına bağlama

Video kaynağı aygıtınızı kullanılmayan kompozit Video çıkışı soket takımı olup olmadığını belirlemek için kontrol edin:

- Varsa, bu yöntemle devam edebilirsiniz.
- Yoksa, aygıtı bağlamak için kullanabileceğiniz yöntemi yeniden değerlendirmeniz gerekir.

Projektörü kompozit Video kaynağına bağlamak için:

1. Video kablosunu alıp bir ucunu Video kaynağı aygıtının kompozit Video çıkış soketine bağlayın.

2. Video kablosunun diğer ucunu projektördeki **VIDEO** soketine bağlayın.

📌 **Önemli**

- **Projektör açılıp doğru video kaynağı seçildikten sonra seçilen video görüntüsü gösterilmiyorsa, Video kaynağı aygıtının açık ve düzgün çalıştığını kontrol edin. Ayrıca, sinyal kablolarının doğru bağlandığını da kontrol edin.**
- **Kullanılacak Komponent Video ve S-Video girişleri yoksa, bu aygıtta yalnızca kompozit Video bağlantısıyla bağlamanız gerekir. Ayrıntılar için, bkz. "Video kaynağı aygıtları bağlama", sayfa 16.**

Projektörden ses çalma

Sunumlarınızda projektörün (karışık mono) hoparlörünü kullanabilirsiniz ve ayrıca projektörün **AUDIO OUT** soketine ayrı amplifikatörlü hoparlörler bağlayabilirsiniz.

Ayrı bir ses sisteminiz varsa, Video kaynağı aygıtınızın ses çıkışını projektörün mono sesi yerine bu ses sisteminize bağlamanız daha iyi olabilir.

Ayrıca, mikrofon kullanarak sesin projektörün hoparlöründen çıkmasını sağlayabilirsiniz.

Bağlandıktan sonra ses projektörün Ekran (OSD) menüleriyle kontrol edilebilir. Ayrıntılar için, bkz. "**Ses Ayarları**", sayfa 33.

Aşağıdaki tabloda farklı aygıtlar için bağlantı yöntemleri açıklanmış ve sesin nereden geldiği belirtilmiştir.

Projektör G/Ç	Audio in 1	Audio in 2	Microphone
Audio in 2 ayarı	Audio in 2 → Audio in	Audio in 2 → Microphone	
Audio in 1	Computer in 1	Computer in 1 Computer in 2 Composite S-video	Yok
Audio in 2	Computer in 1 Computer in 2 Composite S-video	Yok	Computer in 1 Computer in 2 Composite S-video

Seçilen giriş sinyali hangi sesin projektörün hoparlöründen çalışacağını ve hangi sesin AUDIO OUT bağlı olduğunda projektörden çıkışının yapılacağını belirler. Bir PC sinyali seçerseniz, projektör AUDIO IN 1 / AUDIO IN 2 veya MIC'ten alınan sesi çalabilir.

Mikrofon girişi hakkında

- Mikrofon kullanmak istiyorsanız, 3,5 mini jak kablolu bir mikrofonu projektöre takın.
- Projektörün mikrofon girişi yakına bir kablolu modülü takılmış ve ilişkili aygıtlarla iyi çalışıyor olması şartıyla kablolu mikrofon kullanabilirsiniz.
- Kablolu mikrofonun iyi bir şekilde kullanılmasını sağlamak için, mikrofonunuzun aşağıdaki tabloda listelenen özelliklere uygun olması önerilir.

Sinyal	Parametre	Min	Tür	Maks	
Mikrofon	Dönüştürücü Prensibi				Dinamik
	Empedans	300		1K	ohm
	Frekans yanıtı	600		16K	Hz

- Mikrofonun ses seviyelerini ayarlamanın iki yolu vardır.
 - Mikrofonun ses seviyelerini **Video/Ses > Ses Ayarları > Mikrofon Sesi** menüsünde doğrudan ayarlayın.

- Projektörün ses seviyelerini **Video/Ses > Ses Ayarları > Ses Seviyesi** menünden ayarlayın veya uzaktan kumandada Ses Seviyesi tuşlarına (+, -) basın.
(Projektörün ses seviyesi ayarı mikrofonun ses seviyesini etkiler.)
- Projektör bekleme modundayken mikrofon girişini kullanılabilir durumda tutmak için, **Video/Ses > Ses Ayarları > Etkin Ses Çıkışı** menüsünü açın.
- Mikrofon çalışmıyorsa, ses seviyesi ayarını ve kablo bağlantısını kontrol edin.
- Projektörün hoparlörüne çok yakın durduğunuzda mikrofondan döngüsel gürültü çıkabilir. Mikrofonu projektörün hoparlöründen uzaklaştırın. Ne kadar yüksek ses düzeyi gerekiyorsa, gürültüyü önlemek için Hoparlörden o kadar uzakta olmanız gerekir.

Çalıştırma

Projektörün Açılması/Kapatılması

Projektörün Açılması:



1. AC güç kablosu ve çevresel sinyal kablolarının bağlantılarını tamamlayın.
2. Projektörü açmak için  düğmesine basın. Projektörün ısınması birkaç dakika sürebilir.
3. Kaynağınızı açın (bilgisayar, dizüstü bilgisayar, DVD, vb). Otomatik kaynak ayarı Açık olduğunda projektör kaynağınızı otomatik olarak algılar.
 - Projektöre aynı anda birden fazla kaynak bağlıyorsanız, istediğiniz sinyali seçmek için projektördeki **SOURCE** düğmesine basın ya da uzaktan kumandadaki istediğini sinyal tuşuna basın.
 - Projektör geçerli bir sinyal algılamazsa, 'Sinyal Yok' mesajı görüntülenmeye devam eder.
 - Projektörün otomatik olarak sinyalleri aramasını istiyorsanız KAYNAK menüsündeki Hızlı Otomatik Ara işlevinin Açık olduğundan emin olun.



Uyarı

- *Gücü açmadan önce merceği çıkartın.*
- *Lamba yanıyor durumdayken asla merceğe doğrudan bakmayın. Aksi takdirde gözleriniz zarar görebilir.*
- *Bu odak noktası bir noktaya yüksek sıcaklık yoğunlaştırır. Olası yangın tehlikesini ortadan kaldırmak için çevresine herhangi bir nesne yerleştirmeyin.*

Projektörün Kapatılması:

1. Projektör lambasını kapatmak için  düğmesine basın. "Cihaz Kapalı? Güç'e yeniden basın" mesajı ekranda belirir.
2. Doğrulamak için tekrar  düğmesine basın.
 - Yeşil modu kapatıldığında, Güç LED'i yanıp sönmeye başlar ve projektör bekleme moduna girer.
 - Yeşil modu açıldığında, Güç LED'i sabit yanar ve projektör bekleme moduna girer.
 - Projektörü yeniden açmak isterseniz projektör soğutma devrini tamamlayana ve bekleme moduna girene kadar beklemeniz gerekir. Bekleme modundayken, projektörü yeniden başlatmak için  düğmesine basın.
3. AC güç kablosunu elektrik prizinden ve projektörden çıkartın.
4. Gücü kapatır kapatmaz projektörü yeniden açmaya çalışmayın.

Projektörün Yüksekliğinin Ayarlanması

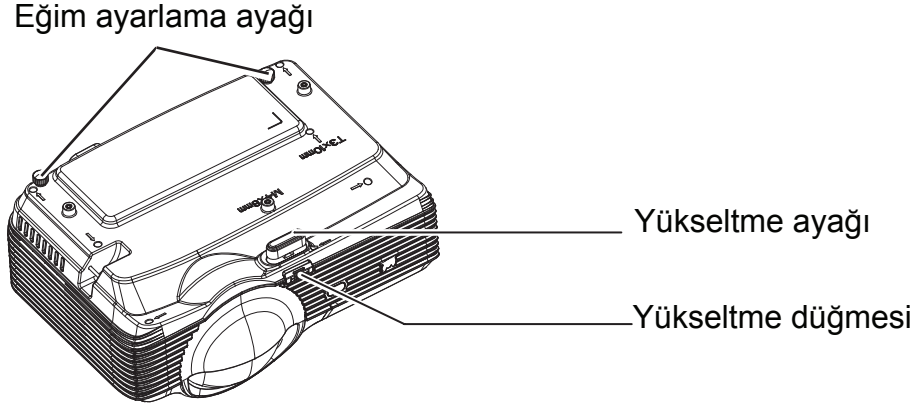

Projektör görüntü yüksekliğini ayarlamak üzere bir yükseltme ayağı ile donatılmıştır. Görüntüyü yükseltmek ya da alçaltmak için:

1. Görüntüyü yükseltmek ya da alçaltmak için yükseltme düğmesine basın ve projektörü yükseltin ya da alçaltın. Ayarı kilitlemek için düğmeyi serbest bırakın.
2. Ekranda beliren görüntüyü hizalamak üzere hassas yükseklik ayarını yapmak için eğim ayarlama ayağını çevirin.

Not

- *Projektörün hasar görmesini engellemek üzere projektörü taşıma kutusuna yerleştirmeden önce yükseltme ayağının ve eğim ayarlama ayağının tamamen kapalı konumda olduğundan emin olun.*

Projektörün Yakınlaştırma ve Odağının Ayarlanması

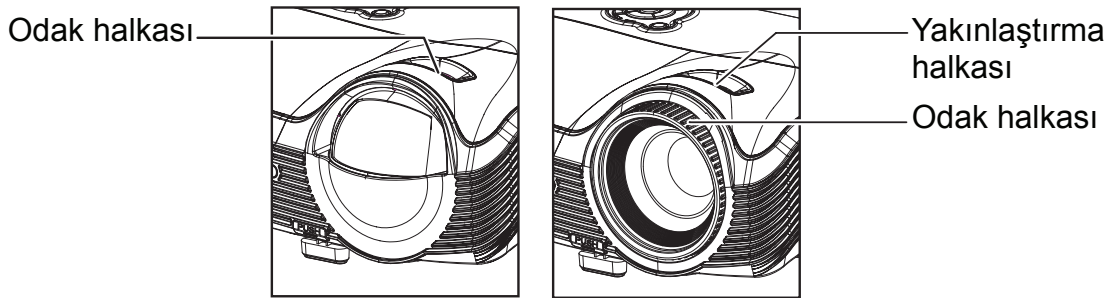

PJD8333s/PJD8633ws

PJD7333/PJD7533w

1. Odak halkasını döndürerek görüntüye odaklanın. Odaklama yapılırken görüntünün durağan olması tavsiye edilir.
2. Yakınlaştırma halkasını kaydırarak görüntü boyutunu ayarlayın.

Projeksiyon Görüntüsünün Boyutunun Ayarlanması

Ekran boyutunu ve projeksiyon mesafesini belirlemek için aşağıdaki şekle ve tabloya bakınız.

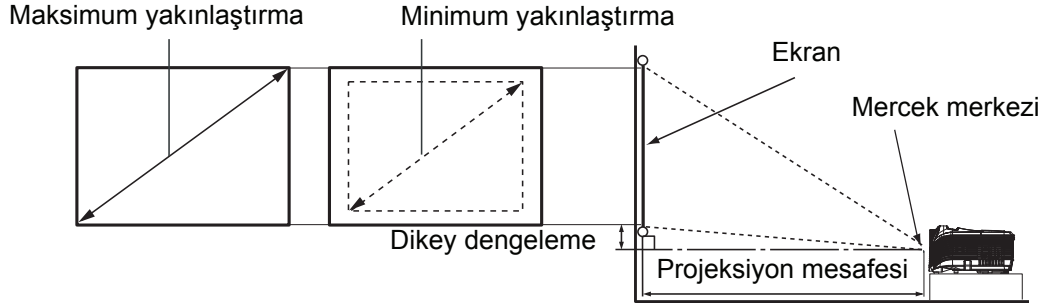

PJD8333s

Ekran		Ekrandan uzaklık [inç (m)]	Yükseklik [inç (cm)]	Dikey dengeleme [inç (cm)]
Çapraz Boyut [inç (cm)]	Genişlik [inç (cm)]			
60 (152)	48 (122)	22 (0,57)	36 (91)	5 (14)
70 (178)	56 (142)	26 (0,67)	42 (107)	6 (16)
90 (229)	72 (183)	34 (0,86)	54 (137)	8 (21)
100 (254)	80 (203)	37 (0,95)	60 (152)	9 (23)
120 (305)	96 (244)	45 (1,14)	72 (183)	11 (27)
150 (381)	120 (305)	56 (1,43)	90 (229)	14 (34)
180 (457)	144 (366)	67 (1,71)	108 (274)	16 (41)

PJD8633ws

Ekran		Ekrandan uzaklık [inç (m)]	Yükseklik [inç (cm)]	Dikey dengeleme [inç (cm)]
Çapraz Boyut [inç (cm)]	Genişlik [inç (cm)]			
60 (152)	51 (129)	19 (0,5)	32 (81)	4 (10)
70 (178)	59 (151)	22 (0,6)	37 (94)	5 (12)
90 (229)	76 (194)	29 (0,7)	48 (121)	6 (15)
100 (254)	85 (215)	32 (0,8)	53 (135)	7 (17)
120 (305)	102 (258)	38 (1,0)	64 (162)	8 (20)
150 (381)	127 (323)	48 (1,2)	79 (202)	10 (25)
180 (457)	153 (388)	57 (1,5)	95 (242)	12 (30)

PJD7333

Ekran		Ekrandan uzaklık [inç (m)]		Yükseklik [inç (cm)]	Dikey dengeleme [inç (cm)]
Çapraz Boyut [inç (cm)]	Genişlik [inç (cm)]	Min uzunluk (Geniş)	Maks uzunluk (Tele)		
40 (102)	34 (86)	44,9 (1,1)	73,8 (1,9)	21 (54)	3,2 (8,1)
60 (152)	51 (129)	67,9 (1,7)	111,2 (2,8)	32 (81)	4,8 (12,1)
80 (203)	68 (172)	90,9 (2,3)	148,5 (3,8)	42 (108)	6,4 (16,2)
100 (254)	85 (215)	113,9 (2,9)	185,9 (4,7)	53 (135)	7,9 (20,2)
150 (381)	127 (323)	171,4 (4,4)	279,4 (7,1)	79 (202)	11,9 (30,3)
200 (508)	170 (431)	228,9 (5,8)	372,8 (9,5)	106 (269)	15,9 (40,4)
250 (635)	212 (538)	286,4 (7,3)	466,3 (11,8)	132 (336)	19,9 (50,5)
300 (762)	254 (646)	343,9 (8,7)	559,7 (14,2)	159 (404)	23,8 (60,6)

PJD7533w

Ekran		Ekrandan uzaklık [inç (m)]		Yükseklik [inç (cm)]	Dikey dengeleme [inç (cm)]
Çapraz Boyut [inç (cm)]	Genişlik [inç (cm)]	Min uzunluk (Geniş)	Maks uzunluk (Tele)		
40 (102)	34 (86)	51 (1,3)	61 (1,5)	21 (54)	2,6 (6,7)
60 (152)	51 (129)	76 (1,9)	91 (2,3)	32 (81)	4,0 (10,1)
80 (203)	68 (172)	101 (2,6)	121 (3,1)	42 (108)	5,3 (13,5)
100 (254)	85 (215)	126 (3,2)	152 (3,9)	53 (135)	6,6 (16,8)
150 (381)	127 (323)	190 (4,8)	228 (5,8)	79 (202)	9,9 (25,2)
200 (508)	170 (431)	253 (6,4)	304 (7,7)	106 (269)	13,2 (33,7)
250 (635)	212 (538)	316 (8,0)	379 (9,6)	132 (337)	16,6 (42,1)
300 (762)	254 (646)	379 (9,6)	455 (11,6)	159 (404)	19,9 (50,5)

Not

- **Projektörü yatay konumda yerleştirin; diğer konumlar iç ısı artışına neden olabilir ve projektöre zarar verebilir.**
- **Projektörün kenarları çevresinde 30 cm ya da daha fazla boşluk bırakın.**
- **Projektörü dumanlı ortamlarda kullanmayın. Duman kalıntıları önemli parçaların üzerinde toplanabilir ve projektöre ya da performansına zarar verebilir.**
- **Tavana montaj gibi özel uygulamalar için bayinize danışın.**
- **Optik bileşenlerdeki çeşitlilikler nedeniyle bu sayılar arasında %3 tolerans vardır. Projektörü kalıcı olarak kurmayı düşünüyorsanız, kalıcı olarak kurmadan önce bahsi geçen gerçek projektörü kullanarak fiziksel olarak projeksiyon boyutunu ve mesafesine test etmeniz gerekir, böylece bu projektörün optik karakteristiklerine izin verirsiniz. Bu, tam montaj konumunu belirlemenize yardımcı olarak kurduğunuz konuma en iyi şekilde uyar.**

Kontrol tuşlarını kilitleme

Projektördeki kontrol tuşları kilitlendiğinde, projektör ayarlarının yanlışlıkla değiştirilmesini (örneğin, çocuklar tarafından) önleyebilirsiniz. **Panel Tuş Kilidi** açıldığında, projektörde **Güç** tuşu dışındaki kontrol tuşları çalışmaz.

1. Uzaktan kumandada **Lock** tuşuna basın.
2. Doğrulama mesajı gösterilir. Doğrulamak için **Evet**'i seçin.

Panel tuş kilidini açmak için:

1. Uzaktan kumandada **Lock** tuşuna basın.
2. Doğrulama mesajı gösterilir. Doğrulamak için **Evet**'i seçin.



Önemli

- **Panel tuş kilidini devredışı bırakmadan projektörü kapatmak için **Güç** tuşuna basarsanız, projektör daha sonra açıldığında hala kilitli durumda olacaktır.**
- **Panel tuş kilidi etkinleştirildiğinde, uzaktan kumandadaki tuşlar hala çalışır.**

Sunum zamanlayıcısının ayarlanması

Sunum zamanlayıcısı sunum yaparken sürenizi daha iyi yönetebilmenize yardımcı olmak için ekranda sunum zamanını gösterebilir. Bu işlevi kullanmak için aşağıdaki adımları takip edin:

1. Sunum Zamanlayıcısı menüsüne girmek için uzaktan kumandadaki Timer tuşuna basın veya **Sunum Zamanlayıcısı** sayfasını görüntülemek için **Seçenek > Sunum Zamanlayıcısı** menüsüne gidin ve ► tuşuna basın.
2. **Zamanlayıcı Aralığı** seçeneğini seçin ve ◀/▶ tuşlarına basarak zamanlayıcı süresine karar verin.
3. ▼ tuşuna basarak **Zamanlayıcı Gösterimi** seçeneğini seçin ve ◀/▶ tuşlarına basarak zamanlayıcının ekranda görünmesini isteyip istemediğinizi seçin.

Seçim	Açıklama
Her zaman	Sunum zamanı boyunca ekranda zamanlayıcıyı görüntüler.
1 dk./2 dk./3 dk.	Son 1/2/3 dakika kalınca ekranda zamanlayıcıyı görüntüler.
Asla	Sunum zamanı boyunca ekranda zamanlayıcıyı gizler.

4. ▼ tuşuna basarak **Zamanlayıcı Konumu** seçeneğini seçin ve ◀/▶ tuşlarına basarak zamanlayıcı konumunu ayarlayın.
Üst Sol → Alt Sol → Üst Sağ → Alt Sağ
5. **Zamanlayıcı Sayma Yöntemi** ögesini vurgulamak için ▼ tuşuna basın ve ◀/▶ tuşuna basarak istediğiniz sayma yöntemini seçin.

Seçim	Açıklama
İleri	0'dan öntanımlı zamana doğru çıkar.
Geri	Öntanımlı zamana 0'a doğru iner.

6. Sunum zamanlayıcısını etkinleştirmek için, **Sayımı Başlat**'ı vurgulayın ve **Sayımı Başlat**'ı seçin. Ekranda mesajın görüntülendiğini göreceksiniz.
7. Zamanlayıcıyı iptal etmek için, **Seçenek > Sunum Zamanlayıcısı > Sayımı Başlat** menüsüne gidin ve **Kapalı**'yı vurgulayın.

Menü kullanımı

Projektör, çok sayıda görüntü ayarı yapabilmenize ve bir dizi ayarı değiştirebilmenize olanak tanıyan çok dilli ekran menülerine sahiptir.

Nasıl çalıştırılır?

1. OSD menüsünü açmak için projektördeki **MENU/EXIT** tuşuna basın veya uzaktan kumandadaki **Menu** tuşuna basın.
2. OSD gösterildiğinde, ana menüde herhangi bir özellik seçmek için ◀/▶ tuşunu kullanın.
3. İstenilen ana menü öğesi seçildikten sonra, özellik ayarı alt menüsüne girmek için ▼ öğesine basın.
4. İstenilen öğeyi seçmek için ▲/▼ düğmelerini ve ayarları yapmak için ◀/▶ düğmelerini kullanın.
5. Ekranda ana menüye dönmek için, projektörde **MENU/EXIT** ya da uzaktan kumandada **Menu** tuşuna basın.
6. Ayarları kaydederek çıkmak için projektördeki **MENU/EXIT** tuşuna iki kez* basın veya uzaktan kumandadaki **Exit** tuşuna basın.
*İlk basışınızda ana menüye geri gidersiniz, ikinci basışınızda OSD menüsü kapatılır.

Menü ağacı

Ana Menü	Alt Menü	Ayarlar		
Resim	Renk Modu	RGB: En Parlak / PC / Film / ViewMatch / Kullanıcı 1 / Kullanıcı 2 / Beyaz Pano / Siyah Pano / Yeşil Pano Video: En Parlak / Oyun / Film / ViewMatch / Kullanıcı 1 / Kullanıcı 2 / Beyaz Pano / DICOM SIM / Yeşil Pano		
	Referans Modu	RGB: En Parlak / PC / Film / ViewMatch Video: En Parlak / Oyun / Film / ViewMatch		
	Parlaklık	0 - 100		
	Karşıtlık	0 - 100		
	Renk Ayarı	Renk Sıcaklığı	Kullanıcı / Soğuk / Normal / Sıcak	
		Kırmızı Kazanç	0 - 100	
		Yeşil Kazanç	0 - 100	
		Mavi Kazanç	0 - 100	
	Kullanıcı Rengi	Renk	Kırmızı / Yeşil / Mavi / Camgöbeği / Eflatun / Sarı	
		Ton	-99 - +100	
		Doygunluk	0 - 199	
		Kazanç	0 - 199	
	Beyaz Yoğunluğu	0 - 10		
	Gamma	1 - 8		
	En/Boy Oranı	XGA: Otomatik / 4:3 / 16:9 / Geniş WXGA: Otomatik / 4:3 / 16:9 / 16:10* / Anamorfik * 16:10 yalnızca PJD7533w / PJD8633ws modeli içindir		
	Dinamik Mod	Açık / Kapalı		
	Çarpıklık	-40 - +40		
3D Ayarları	3D Senk	Açık / Kapalı		
	3D Biçimi	Otomatik / Ardışık Kare / Frame Packing / Üst-Alt / Side-By-Side		
	3D Çevrimi	Açık / Kapalı		
Video/Ses	Frekans	0 - 31		
	İzleme	-5 - +5		
	Yatay Konum	-10 - +10		
	Dikey Konum	-10 - +10		
	Yakınlaştır	0 - +5		
	Video Ayarı	Netlik	0 - 31	
		Ton	0 - 100	
		Doygunluk	0 - 100	
	Ses Ayarları	Ses Seviyesi	0 - 10	
		Sessiz	Açık / Kapalı	
		Ses girişi 2	Ses Girişi / Mikrofon Girişi	
Mikrofon Sesi		0 - 10		

Ayar	Projeksiyon	Ön Masa / Ön Tavan / Arka Masa / Arka Tavan			
	Menü Ayarı	Menü Konumu	Üst Sol / Üst Sağ / Orta / Alt Sol / Alt Sağ		
		Menü Gösterim Süresi	5 - 60 sn.		
		OSD Saydam	Kapalı - 90		
	HDMI Biçimi	DVI: RGB Gelişmiş / RGB Normal / YCbCr HDMI: Otomatik / RGB Tam / RGB Sınırlı / YCbCr			
	HDMI Aralığı	Normal / Gelişmiş			
	Boş Ekran	Siyah / Kırmızı / Yeşil / Mavi / Camgöbeği / Sarı / Eflatun / Beyaz			
	Açılış Ekranı	Açılış Ekranı	Kapalı (Siyah) / ViewSonic / Mavi		
	Mesaj	Açık / Kapalı			
	Otomatik Kaynak	Açık / Kapalı			
	Otomatik Kapanma	Kapalı - 60 Dakika			
	Uyku Zamanlayıcısı	Kapalı -12 Saat			
	Bekleme Ayarları	Ağ	Açık / Kapalı		
		Etkin VGA Çıkışı	Açık / Kapalı		
		Etkin Ses Çıkışı	Açık / Kapalı		
		Hızlı Güç Kapatma	Açık / Kapalı		
		Akıllı Yeniden Başlatma	Açık / Kapalı		
		DC12V	Açık / Kapalı		
	LAN Kontrol Ayarları	Kablolu LAN	Durum	Bağlantıyı Kes / Bağlan	
			DHCP	Açık / Kapalı	
			Projektör IP adresi		
			Alt Ağ Maskesi		
			Varsayılan Ağ Geçidi		
			DNS Sunucusu		
			Uygula		
		Kablosuz LAN	Durum		
			SSID		
IP Adresi					
Ağ Yeniden Başlatma		Bağlantı Modu			
		Yeniden Başlat / İptal			

Seenek	Kapalı ekim	Kapalı/ CC1~CC4/ T1~T2			
	Parola	Parolayı Deęiřtir	Yeni parolayı gir	Parolayı Onaylayın	
		Parola	Evet / Hayır		
		Parola Sil	Geerli parolayı gir	Parola Sil Evet / Hayır	
	Sunum Zamanlayıcısı	Zamanlayıcı Aralığı	0 - 240 dk.		
		Zamanlayıcı Gösterimi	Her zaman / 1 dk. / 2 dk. / 3 dk. / Asla		
		Zamanlayıcı Konumu	Üst Sol / Alt Sol / Üst Sağ / Alt Sağ		
		Zamanlayıcı Sayma Yöntemi	Geri / İleri		
		Sayımı başlat	Sayımı Başlat / Kapalı		
	Yüksek Rakım	Aık / Kapalı			
	Lamba Ayarı	Lamba Kullanımı			
		Lamba Kullanımı Sıfırlama	Evet / Hayır		
		ECO Mod	Aık / Kapalı		
		Dinamik ECO Zamanlayıcı (RC)	Kapalı / 5 / 10 / 15 / 20 / 25 / 30 dk.		
	Düğmem	Parlaklık / Karřıtlık / Renk Ayarı / Projeksiyon / Menü Konumu / 3D Ayarları / ECO Mod / Dinamik Mod / OSD Saydam / Kapalı ekim / Otomatik Kapanma / Uyku Zamanlayıcısı / Otomatik Kaynak			
Desen	Kapalı / 1 / 2 / 3 / 4 / 5 / Kullanıcı				
CEC	Aık / Kapalı				
Fabrika Varsayılanı	Evet / Hayır				
Dil	English / Deutsch / Français / Español / Italiano / Русский / 한국어 / ไทย / Português / 简体中文 / 繁體中文 / 日本語 / Nederlands / Svenska / Türke / Suomi / Polski / Indonesia / العربية / हिन्दी				
Bilgi	Giriř Kaynaęı				
	özünürlük				
	Y. Frekans				
	D. Frekans				
	Lamba Kullanımı				
	MAC Adresi				

Resim

Renk Modu

Farklı görüntü türleri için optimize edilmiş çok sayıda fabrika ayarı bulunmaktadır.

- En Parlak: Yansıtılan görüntünün parlaklığını maksimum düzeye çıkarır. Bu mod ekstra yüksek parlaklığın gerektiği alanlara uygundur.
- PC: Gün ışığı olan ortamlarda PC ve dizüstü bilgisayarın rengini eşleştirmek için sunumlar için tasarlanmıştır.
- Oyun: Oyun oynamak için uygundur.
- Film: Renkli filmler oynatmak için uygundur. Bu mod karartılmış (az ışık) bir ortamda görüntülemek için uygundur
- ViewMatch: Yüksek parlaklık performansı ve doğru renk performansı arasında geçiş yapar.
- Kullanıcı 1: Kullanıcı 1 tanımlı ayarlarını belleğe alır.
- Kullanıcı 2: Kullanıcı 2 tanımlı ayarlarını belleğe alır.
- Beyaz Pano: Beyaz projeksiyon ekranı tipi için.
- DICOM SIM: Simülasyon modunda DICOM biçimindeki dosyalar için önerilir.
- Yeşil Pano: Yeşil projeksiyon ekranı tipi için.

Not

- *DICOM SIM seçeneği yalnızca eğitim veya referans içindir. Gerçek teşhis için kullanılmaz.*
- *DICOM kısaltması Digital Imaging and Communications in Medicine (Tıpta Dijital Görüntüleme ve İletişim) anlamına gelir. Bu, American College of Radiology (Amerikan Radyoloji Koleji) ve National Electrical Manufacturers Association (Ulusal Elektrik Üreticileri Birliği) tarafından oluşturulmuş bir standarttır. Bu standart dijital görüntü verilerinin bir sistemden başka birine aktarılma yöntemini belirtir.*

Referans Modu

Görüntü kalitesi için ihtiyaçlarınıza en uygun olan resim modunu seçin ve görüntüde ince ayarlar yapın. Bu işlev yalnızca Kullanıcı 1 veya Kullanıcı 2 seçildiğinde kullanılabilir.

- En Parlak: Yansıtılan görüntünün parlaklığını maksimum düzeye çıkarır. Bu mod ekstra yüksek parlaklığın gerektiği alanlara uygundur.
- PC: Gün ışığı olan ortamlarda PC ve dizüstü bilgisayarın rengini eşleştirmek için sunumlar için tasarlanmıştır.
- Oyun: Oyun oynamak için uygundur.
- Film: Renkli filmler oynatmak için uygundur. Bu mod karartılmış (az ışık) bir ortamda görüntülemek için uygundur.
- ViewMatch: Yüksek parlaklık performansı ve doğru renk performansı arasında geçiş yapar.

Parlaklık

Görüntüyü parlaklaştırır ya da koyulaştırır.

Karşıtlık

Açık ve koyu alanlar arasında zıtlık yaratır.

Renk Ayarı

Renk sıcaklığını ayarlar. Renk sıcaklığı ne kadar fazla ise ekran o kadar soğuk; renk sıcaklığı ne kadar düşük ise ekran o kadar sıcak görünür. "Kullanıcı" ögesini seçerseniz kullanıcının renk sıcaklığını özelleştirmek için 3 rengin yoğunluğunu (Kırmızı Kazanç, Yeşil Kazanç, Mavi Kazanç) değiştirebilirsiniz.

Kullanıcı Rengi

Kullanıcı Rengi, ayarlanabilen altı renk dizisi sunar (RGBCMY). Renklerin her birini seçtiğinizde, istediğiniz şekilde aralık, ton, doygunluk ve kazanç ayarlarını yapabilirsiniz.

Beyaz Yoğunluğu

Beyaz alanların parlaklığını artırır.

Gamma

Koyu bir ekranın etkisini artırır. Gama değeri ne kadar yüksek ise karanlık alanlar o kadar parlak görünür.

En/Boy Oranı

Görüntünün ekrana nasıl oturacağını seçer:

- Otomatik: Görüntüyü projektörün doğal çözünürlüğüne uydurmak için orantılı olarak yatay veya dikey genişliğine ölçeklendirir. Kaynak görüntünün en/boy oranını değiştirmeden ekrandan en iyi şekilde yararlanmak istiyorsanız.
- 4:3: Görüntüyü 4:3 en boy oranıyla ekranın ortasında gösterilecek şekilde ölçeklendirir.
- 16:9: Görüntüyü 16:9 en boy oranıyla ekranın ortasında gösterilecek şekilde ölçeklendirir.
- 16:10: Görüntüyü 16:10 en boy oranıyla ekranın ortasında gösterilecek şekilde ölçeklendirir.
- Geniş/Anamorfik: Görüntünün ortasında orijinal en/boy oranını koruyarak ve bozulmayı görüntülenen görüntünün kenarlarına yayarak en/boy oranı bozulmasını minimize eder.

Not

- *XGA modeli için geniş; WXGA modeli için Anamorfik.*
- *16:10 yalnızca PJD7533w / PJD8633ws modeli içindir.*

Dinamik Mod

Projektör lambasını karartmak için içeriğin parlaklık düzeyini otomatik olarak algılayan ve lamba gücü tüketimini azaltan (en fazla yüzde 70) "Açık"ı seçin. Dinamik Modu kapatmak için "Kapalı"yı seçin.

Not

- *Dinamik Mod "Açık" olarak ayarlandığında, ECO Mod grileşir.*

Çarpıklık

Açılı projeksiyondan kaynaklanan bozulmuş görüntüleri manüel olarak düzeltir. Çarpıklık düzeltme sayfasını görüntülemek için projektördeki veya uzaktan kumandadaki Çarpıklık ▲ / ▼ tuşuna basın.

Görüntünün en üstündeki çarpıklığı düzeltmek için ▲ tuşuna basın.

Görüntünün en altındaki çarpıklığı düzeltmek için ▼ tuşuna basın.

3D Ayarları

Bu projektörde 3D filmlerden, videolardan ve spor olaylarından görüntülerin derinliklerini sunarak daha gerçekçi bir yolla keyif almanızı sağlayan 3D işlevi bulunur. 3D görüntüleri görüntülemek için bir 3D gözlük takmanız gerekir.

3D Senk

Görüntü derinliğini tersine çevirmeyi bulduğunuzda, sorunu gidermek için bu işlevi etkinleştirin.

3D Biçimi

Projektör 3D biçimini tanıyamadığında uygun bir 3D biçimi seçmek için bu işlevi kullanın.

3D sinyali bir HDMI 1.4a uyumlu aygıttan girilirse, projektör 3D Senk bilgileri için sinyal algılar ve algıladığında görüntüleri 3D biçiminde otomatik olarak yansıtır. Diğer durumlarda, projektörün 3D görüntüleri düzgün yansıtabilmesi için el ile bir 3D Senk biçimi seçmeniz gerekebilir.

☞ Not

- **3D Senk "Açık" iken 3D Biçimi kullanılabilir hale gelir.**
- **Giriş kaynağı HDMI olduğunda varsayılan ayar "Otomatik"tir.**
- **Giriş kaynağı video veya bilgisayar olduğunda varsayılan ayar "Side-By-Side"dır. "Otomatik" kullanılamaz.**
- **Yansıtılan görüntünün parlaklık düzeyi düşer.**
- **Renk Modu ayarlanamaz.**

3D Çevrimi

- Açık: Sol ve sağ çerçeve öğelerini çevirir.
- Kapalı: Öntanımlı çerçeve içeriği.

Video/Ses

Frekans

Projeksiyonun saatini bilgisayara göre ayarlar.

☞ Not

- **Bu işlevler yalnızca bilgisayar modunda desteklenir.**

İzleme

Projeksiyonun fazını bilgisayara göre ayarlar.

☞ Not

- **Bu işlevler yalnızca bilgisayar modunda desteklenir.**

Yatay Konum

Görüntüyü projeksiyon alanı içinde sola ya da sağa doğru ayarlar.

Dikey Konum

Görüntüyü projeksiyon alanı içinde yukarı ya da aşağı doğru ayarlar.

Yakınlaştır

Uzaktan kumandayı kullanma

1. Yakınlaştırma çubuğunu görüntülemek için uzaktan kumandadaki Magnify düğmesine basın.
2. Resmi istenen boyuta büyütmek için ◀/▶ tuşuna basın.
3. Pan yapma moduna geçmek için projektörde veya uzaktan kumandada "Enter"a basın ve resimde dolaşmak için yön oklarına basın. Pan moduna geçmek istiyorsanız yakınlaştırma çubuğunun ekranda gösterilmesi gerekir.
4. Resmin boyutunu küçültmek için, Magnify tuşuna basın ve orijinal boyutuna geri yüklenene kadar ◀ tuşuna art arda basın.

OSD menüsünü kullanma

1. Projektörde **MENU/EXIT** tuşuna veya uzaktan kumandada **Menu** tuşuna basın ve sonra Video/Ses menüsü vurgulanana kadar ▶ tuşuna basın.
2. Yakınlaştır'ı vurgulamak için ▶ tuşuna basın.
3. Yukarıdaki Uzaktan kumandayı kullanma bölümündeki adım 2-4'ü tekrarlayın.

Video Ayarı

Video Ayarı menüsüne girmenizi sağlar.

- Netlik: Görüntüyü yumuşatır ya da keskinleştirir.
- Ton: Renklere kırmızı ya da yeşil tonu katar.
- Doygunluk: Siyah ve beyazdan tamamen doymuş bir renge kadar geniş bir yelpazede video görüntüsünü ayarlar.

Ses Ayarları

Ses Ayarları menüsüne girmenizi sağlar.

- Ses Seviyesi: Projektör ses düzeyini ayarlar.
- Sessiz: Projektörün sesini açar ve kapatır.
- Ses Girişi: Ses girişi veya Mikrofon girişi işlevi için Ses girişi 2 işlevini değiştirir.
- Mikrofon Ses Düzeyi: Mikrofon ses düzeyini ayarlar.

Ayar

Projeksiyon

Resmi projektörün oryantasyonuna uyacak şekilde ayarlayın: Ekranın önünde ya da arkasında yukarıda ya da aşağıda. Görüntüyü buna göre çevirin ya da döndürün.

Menü Ayarı

Menü Ayarı menüsüne girmenizi sağlar.

- Menü Konumu: Ekran üzerinde menü konumunu seçer.
- Menü Gösterim Süresi: OSD menüsünün süresi sayaçta görünür (boşta bekleme modunda saniye cinsinden).
- OSD Saydam: OSD arkaplanının saydamlık seviyesini değiştirir.

HDMI Biçimi

Uygun HDMI biçimini otomatik veya el ile seçin.

Not

- *Bu işlev yalnızca HDMI giriş bağlantı noktası kullanımdayken kullanılabilir.*
- *HDMI Biçimi "Otomatik" olduğunda, HDMI Aralığı grileşir.*

HDMI Aralığı

- Gelişmiş: HDMI çıkış sinyali için aralık 0 - 255 arasındadır.
- Normal: HDMI çıkış sinyali için aralık 16 - 235 arasındadır.

Boş Ekran

Boş işlevi etkinken ekran rengini seçmek için.

Açılış Ekranı

Projektör başlatılırken hangi logo ekranının görüntüleneceğini seçmenizi sağlar. Dört seçenek bulunur: ViewSonic logosu, Siyah ekran, Görüntü yakalama veya Mavi ekran.

Mesaj

Ekranın sağ altındaki mesaj kutusunu etkinleştirir veya devredışı bırakır.

Otomatik Kaynak

OSD menüsündeki işlev Açık ise otomatik olarak tüm giriş kaynakları taranır. Otomatik Kaynak İçin Kapalı'yı seçerseniz işlev sinyal otomatik tarama işlemini durdurur ve tercih ettiğiniz sinyal kaynağına sabitler.

Otomatik Kapanma

Ayarlanan bir süre sonunda hiç giriş sinyali algılanmazsa projektörün otomatik olarak kapanmasına izin verir.

Uyku Zamanlayıcısı

Projektörün sinyal algılayıp algılamadığına bakılmaksızın, geri sayma bittiğinde projektör otomatik olarak kapanır.

Bekleme Ayarları

Ağ

Projektör beklemedeyken (güç kapalı, ancak AC gücüne bağlı) ağ işlevinin çalışıp çalışmayacağını ayarlayın.

Not

- *Ağ Kapalı iken güç tüketimi 0,5 W altındadır.*
- *Güç Tasarrufu Açık iken, Etkin VGA Çıkışı ve Etkin Ses Çıkışı ayarları kullanılamaz.*

Etkin VGA Çıkışı

Projektör beklemedeyken (güç kapalı, ancak AC gücüne bağlı) VGA ÇIKIŞI işlevinin çalışıp çalışmayacağını ayarlayın.

Etkin Ses Çıkışı

Projektör beklemedeyken (güç kapalı, ancak AC gücüne bağlı) ses çıkışı işlevinin çalışıp çalışmayacağını ayarlayın.

Hızlı Güç Kapatma

- Açık: Projektör soğutma işlemi olmadan doğrudan kapanır.
- Kapalı: Projektör normal soğutma işlemini izleyerek kapanır.

Akıllı Yeniden Başlatma

Açık seçildiğinde projektörü kapatıldıktan sonra 3 dakika içinde anında yeniden başlatabilmeniz sağlanır. 3 dakika sonra, projektör yeniden açılmazsa, doğrudan bekleme moduna girer.

DC12V

Projektör beklemedeyken (güç kapalı, ancak AC gücüne bağlı) DC12V işlevinin çalışıp çalışmayacağını ayarlayın.

LAN Kontrol Ayarları

Kablolu LAN

Kablolu LAN ayarlarını yapılandırmanızı sağlar. Bkz. sayfa 38.

- Durum: Projektör durumunu görüntüler.
- DHCP: Devingen Sunucu Yapılandırma İletişim Kuralı'nın kısaltması. Bu kural ağ üzerinden bağlı cihazlara otomatik olarak IP Adresleri atar.
 - "DHCP" "Açık" olarak ayarlandığında, DHCP sunucusundan IP adresi alınması zaman alır.
 - "DHCP" "Kapalı" olarak ayarlandığında, bu, kullanıcının IP adresini el ile ayarlayacağı anlamına gelir.
- Projektör IP Adresi: Ağ üzerinden bağlı bilgisayarları tanımlamak için sayısal adres. Bu işlev sadece DHCP Kapalı olarak ayarlandığında kullanılabilir.
 - IP Adresi ağ üzerinde bu projektörü tanımlayan sayıdır. Aynı ağ üzerindeki iki ağıta aynı IP adresini veremezsiniz.
 - IP Adresi "0.0.0.0" olarak belirlenemez.
- Alt Ağ Maskesi: Bir IP Adresindeki bölünmüş bir ağın (veya alt ağ) bir ağ adresi için kullanılan bit sayısını tanımlayan sayısal bir değer. Bu işlev sadece DHCP Kapalı olarak ayarlandığında kullanılabilir.
 - Alt Ağ Maskesi "0.0.0.0" olarak belirlenemez.
- Varsayılan Ağ Geçidi: Alt Ağ Maskesi'ne bölünen ağlar (alt ağlar) boyunca iletişim sağlayan sunucu (veya yönlendirici). Bu işlev sadece DHCP Kapalı olarak ayarlandığında kullanılabilir.
- DNS Sunucusu: DHCP açıkken DNS sunucusu adresini ayarlayın.
- Uygula: Kablolu LAN ayarlarını kaydeder ve yürütür.

Kablosuz LAN

Kablosuz LAN ayarlarını yapılandırmanızı sağlar. Bkz. sayfa 39.

- Durum: Projektör durumunu görüntüler.
- SSID: Projektör SSID bilgisini görüntüler.
- IP Adresi: Ağ üzerinden bağlı bilgisayarları tanımlamak için sayısal adres. Bu işlev sadece DHCP Kapalı olarak ayarlandığında kullanılabilir.
 - IP Adresi ağ üzerinde bu projektörü tanımlayan sayıdır. Aynı ağ üzerindeki iki ağıta aynı IP adresini veremezsiniz.

- IP Adresi "0.0.0.0" olarak belirlenemez.
- Bağlantı Modu: Wi-Fi etkin aygıtlarla kablosuz ağlara bağlanma yöntemleri.

Ağ Yeniden Başlatma

Bir ağ bağlantısı hatasıyla karşılaşırsanız ve ağ ayarlarını yeniden başlatmanız gerekirse, **Atar > LAN Kontrol Ayarları > Ağ Yeniden Başlatma** menüsüne giderek ağ işlevini yeniden başlatabilirsiniz.

Seçenek

Kapalı Çekim

CC1 (altyazı1, en yaygın kanaldır), CC2, CC3, CC4, T1, T2 ya da Kapalı seçimlerinden birini yaparak altyazıları etkinleştirin ya da devre dışı bırakın.

Parola

Parolayı ayarlayın, değiştirin veya silin. Parola fonksiyonu eklendiği zaman görüntü projeksiyonu için projektör açılırken öntanımlı bir parola girmeniz gerekecektir.

Sunum Zamanlayıcısı

Sunum yapan kişiyi sunumu belirli bir zaman aralığı içinde tamamlaması için uyarır.

Yüksek Rakım

Bu fonksiyonu, yüksek rakımlarda projektörün soğumasının sağlanması için fanın tam güçle çalışmasını sağlamak üzere kullanın.

Lamba Ayarı

Lamba Ayarı menüsüne girmenizi sağlar.

- Lamba Kullanımı: Lambanın geçen çalışma süresini (saat cinsinden) görüntüler.
- Lamba Kullanımı Sıfırlama: Lambanın saatini 0 Saat'e sıfırlar.
- ECO Mod: Lamba ömrünü uzatmak ve güç tüketimini azaltmak için projektör lambasının ışığını azaltmak üzere bu fonksiyonu kullanın.
- Dinamik ECO Zamanlayıcı (RC): Dinamik Eco işlevini tetikleyen zamanlayıcıyı ayarlar. Zamanlayıcı aralığı bittiğinde projektör lambası kararmaya başlar.

Düğmem

Kullanıcının uzaktan kumandada kısayol tuşu tanımlamasını sağlar ve işlev ögesi OSD menüsü olarak seçilir.

Desen

Projektör birkaç test deseni görüntüleyebilir. Görüntü boyutunu ve odaklamayı ayarlamanıza ve yansıtılan görüntüde distorsiyon olmadığını kontrol etmenize yardımcı olur.

CEC

Projektör HDMI kablosuyla bir DVD oynatıcıya bağlıysa, Açık seçildiğinde projektör açılırken DVD oynatıcı etkinleştirilir.

Fabrika Varsayılanı

Ayarları öntanımlı fabrika ayarlarına geri yükler.

Not

- *Aşağıdaki ayarlar değişmeden kalır: Çarpıklık, Parola, Projeksiyon, Yüksek Rakım ve Dil.*

Dil

Ekran menüsü tarafından kullanılacak olan dili seçin.

Bilgi

Giriş Kaynağı

O anki giriş kaynağını gösterir.

Çözünürlük

O anki giriş kaynağı çözünürlüğünü gösterir.

Y. Frekans

O anki görüntü yatay frekansını gösterir.

D. Frekans

O anki görüntü dikey frekansını gösterir.

Lamba Kullanımı

Lambanın geçen çalışma süresini (saat cinsinden) görüntüler.

MAC Adresi

MAC adresini görüntüler.

LAN ortamı aracılığıyla projektörün kumanda edilmesi

Projektörü, aynı yerel alan ağına doğru bir biçimde bağlanmış bir veya daha fazla uzak bilgisayardan yönetebilir ve kumanda edebilirsiniz.

Kablolu bağlantı

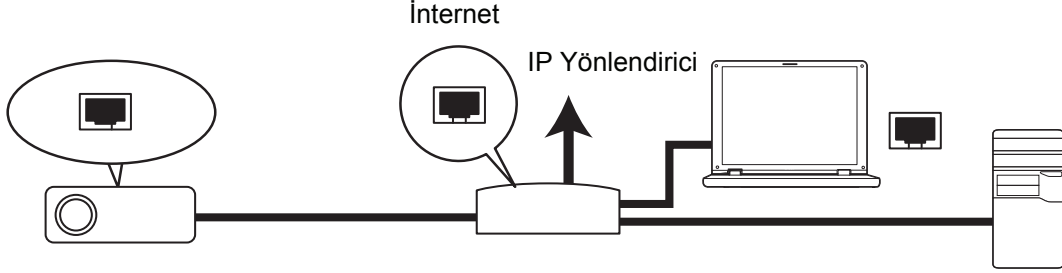

Bir DHCP ortamında iseniz:

1. Bir RJ45 kablosu alın ve bir ucunu RJ45 LAN giriş yuvasına diğer ucunu ise Ethernet veya yönlendirici üzerindeki RJ45 bağlantı yuvasına takın.
2. Projektörde **MENU/EXIT** veya uzaktan kumandada **Menu** tuşuna basın ve sonra **Ayar > LAN Kontrol Ayarları** menüsüne gidin.
3. **Kablolu LAN** seçeneğini seçin ve projektörde **ENTER** tuşuna veya uzaktan kumandada **Enter** tuşuna basın.
4. **Durum'un Bağlan** olduğundan emin olun.
5. ▼ tuşuna basarak **DHCP** seçeneğini seçin ve ◀ / ▶ tuşlarına basarak **Açık** seçeneğini seçin.
6. ▼ tuşuna basarak **Uygula** seçeneğini seçin ve projektörde **ENTER** veya uzaktan kumandada **Enter** tuşuna basın.
7. Lütfen yaklaşık 15 - 20 saniye bekleyin ve ardından Kablolu LAN sayfasına geri girin. **Projektör IP Adresi, Alt Ağ Maskesi, Varsayılan Ağ Geçidi ve DNS Sunucusu** ayarları görüntülenecektir. **Projektör IP Adresi** satırında görüntülenen IP adresini not edin.

📌 Önemli

- **Projektör IP Adresi görüntülenmiyorsa, ağ yöneticinizle iletişime geçin.**
- **RJ45 kabloları doğru biçimde bağlanmadığında IP Adresi, Alt Ağ Maskesi, Varsayılan Ağ Geçidi ve DNS ayarları 0.0.0.0 olarak görüntülenir. Kabloların doğru biçimde bağlandığından emin olun yukarıdaki adımları tekrarlayın.**
- **Projektörü bekleme modunda bağlamak istiyorsanız RJ45 seçeneğini seçtiğinizden ve projektör açıkken IP Adresi, Alt Ağ Maskesi, Varsayılan Ağ Geçidi ve DNS bilgilerini aldığınızdan emin olun.**

DHCP bulunmayan bir ortamda iseniz:

1. Yukarıdaki 1-4. adımları tekrarlayın.
2. ▼ tuşuna basarak **DHCP** seçeneğini seçin ve ◀ / ▶ tuşlarına basarak **Kapalı** seçeneğini seçin.

3. **Projektör IP Adresi, Alt Ağ Maskesi, Varsayılan Ağ Geçidi ve DNS Sunucusu** ayarları için ITS yöneticinize başvurun.
4. ▼ tuşuna değiştirmek istediğiniz öğeyi seçin ve projektörde **ENTER** veya uzaktan kumandada **Enter** tuşuna basın.
5. İmleci hareket ettirmek ve değer girmek için ◀ / ▶ düğmelerine basın.
6. Ayarları kaydetmek için, projektörde **ENTER** veya uzaktan kumandada **Enter** tuşuna basın. Ayarları kaydetmek istemiyorsanız, projektörde **MENU/EXIT** veya uzaktan kumandada **Menu** tuşuna basın.
7. ▼ tuşuna basarak **Uygula** seçeneğini seçin ve projektörde **ENTER** veya uzaktan kumandada **Enter** tuşuna basın.

👉 **Önemli**

- *RJ45 kabloları doğru biçimde bağlanmadığında IP Adresi, Alt Ağ Maskesi, Varsayılan Ağ Geçidi ve DNS ayarları 0.0.0.0 olarak görüntülenir. Kabloların doğru biçimde bağlandığından emin olun yukarıdaki adımları tekrarlayın.*
- *Projektörü bekleme modunda bağlamak istiyorsanız RJ45 seçeneğini seçtiğinizden ve projektör açıkken IP Adresi, Alt Ağ Maskesi, Varsayılan Ağ Geçidi ve DNS bilgilerini aldığınızdan emin olun.*

Kablosuz bağlantı

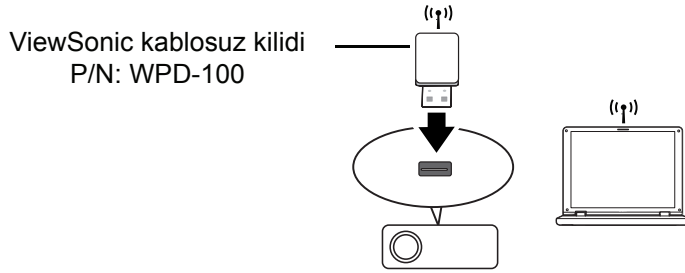

Projektörü kablosuz olarak bağlamak için, ViewSonic kablosuz kilidini (isteğe bağlı) projektördeki A Tipi USB konektörüne takmanız gerekir, bundan sonra sadece birkaç OSD yapılandırma adımı gerekir.

1. Projeksiyon cihazının açık olduğundan emin olun.
2. Projektörde **MENU/EXIT** veya uzaktan kumandada **Menu** tuşuna basın ve sonra **Ayar > LAN Kontrol Ayarları** menüsüne gidin.
3. **Kablosuz LAN** seçeneğini seçin ve projektörde **ENTER** tuşuna veya uzaktan kumandada **Enter** tuşuna basın.
4. **Durum'un Bağlan** olduğundan emin olun.
5. **SSID** bilgilerinin görüntülendiğinden emin olun.
6. **AP** modunda projektörlerin SSID'sini aramak ve buna bağlanmak için bilgisayarlarınızın kablosuz bağlantı özelliğini kullanmanız gerekir. İlk defa Wi-Fi bağlantısı kurmak için kullanılan parola: "87654321". Ardından vsPresenter ile projektör arayabilirsiniz. **İstemci** modunu kullanmak için, hem bilgisayarınızı hem de projeksiyon cihazınızı aynı AP yönlendiricisine bağlamanız ve IP adresiyle bağlanmanız gerekir.

AP ve İstemci modları hakkında

AP modunda, projektörün SSID'sini aramak ve projektöre bağlanmak için bilgisayarınızın kablosuz bağlantı yardımcı uygulamasını kullanmanız gerekir. Ardından vsPresenter ile projektör arayabilirsiniz.

İstemci modunda, hem bilgisayarınızı hem de projeksiyon cihazınızı aynı AP yönlendiricisine bağlamanız ve IP adresiyle bağlanmanız gerekir.

Aşağıdaki şemada AP ve İstemci modlarında İnternet'e nasıl erişileceği açıklanmıştır.

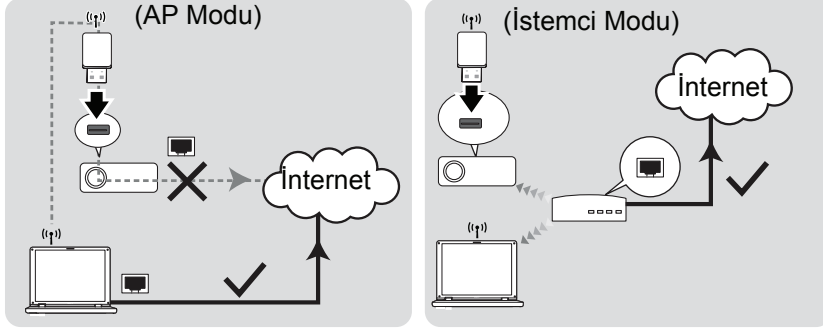

👉 Önemli

- **AP ve İstemci modları hakkında daha fazla bilgiye ihtiyaç duyuyorsanız, lütfen genellikle 3C mağazalarında bulunan Kablosuz Yönlendirici kullanım kılavuzlarına başvurun.**

Web sunucusu aracılığıyla projektörün kumanda edilmesi

Projektör için doğru IP adresini girdikten ve projektör açık veya bekleme moduna getirildikten sonra, projektörü kontrol etmek için aynı yerel alan ağında bulunan bir bilgisayar kullanabilirsiniz.

👉 **Önemli**

- **Microsoft Internet Explorer kullanıyorsanız, sürümünün 7.0 veya üzeri olduğundan emin olun.**
- **Bu kılavuzdaki ekran resimleri sadece referans amaçlı olup gerçek tasarımdan farklılık gösterebilir.**

1. Projektör adresini tarayıcınızın adres çubuğuna girin ve Enter (Giriş) tuşuna basın.



2. ViewSonic Network Control (ViewSonic Ağ Kontrol) web sayfası açılır.

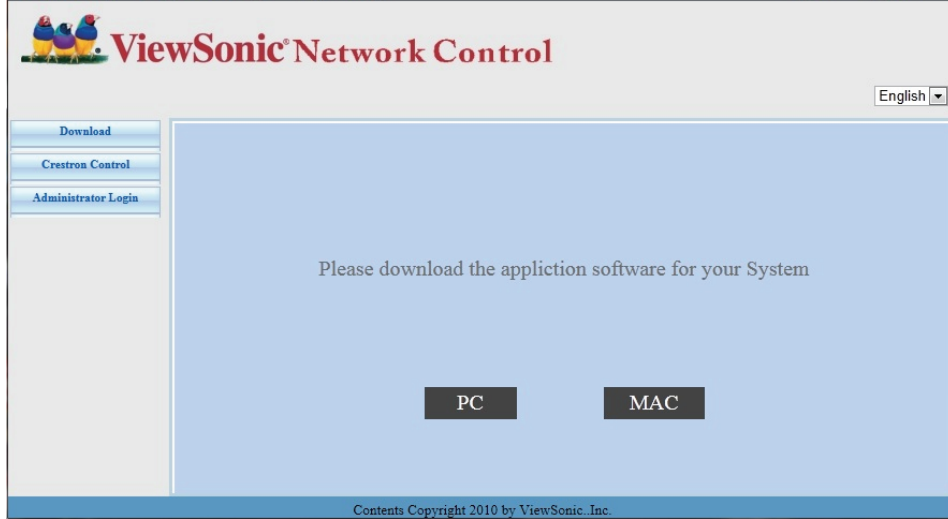

3. Administrator Login'i (Yönetici Girişi) tıkladın ve oturum açmak için "0000" varsayılan parolasını girin.

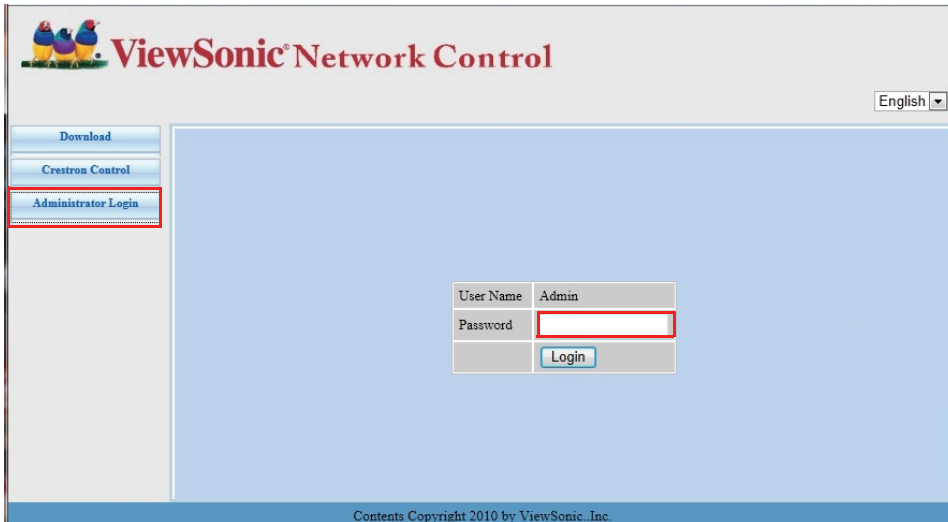

4. ViewSonic Network Control (ViewSonic Ağ Kontrol) web sayfasının ana sayfası aşağıda görünür.

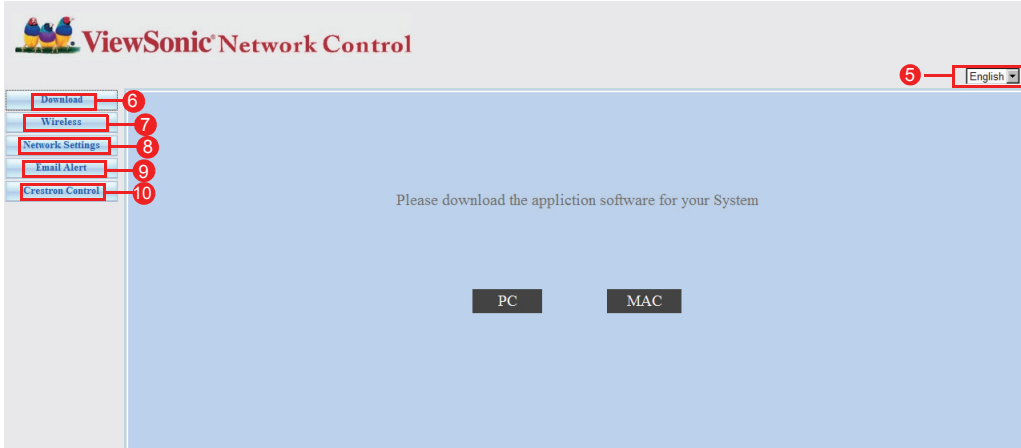

5. Web sayfalarının dilini değiştirmek için aşağı açılır listeyi görüntülemek için aşağı ok tuşuna tıklayın ve istenen dili seçin.
6. vsPresenter'ı indirmek için, bilgisayarınızın işletim sistemine bağlı olarak PC veya MAC seçeneğini tıklayın. Ayrıntılar için, bkz. "[vsPresenter ile resim görüntüleme](#)", sayfa 46.
7. Wireless (Kablosuz) sayfasında Wireless LAN (Kablosuz LAN) bilgileri görüntülenir.
8. Network Settings (Ağ Ayarları): Ağ ayarlarını sağlar.
9. Email Alert (E-posta Uyarısı): Posta sunucusunu ayarlamanıza ve ITS yöneticinize sistem hata mesajlarını göndermenize izin verir.
10. Crestron (eControl) sayfası Crestron eControl kullanıcı arayüzünü görüntüler. Ayrıntılar için, bkz. "[Crestron kontrolü hakkında](#)", sayfa 42.

Crestron kontrolü hakkında

1. Crestron (eControl) sayfası Crestron eControl kullanıcı arayüzünü görüntüler. eControl sayfası projeyi kontrol etmek veya yansıtılan resimleri ayarlamak için çeşitli sanal tuşlar sunar.

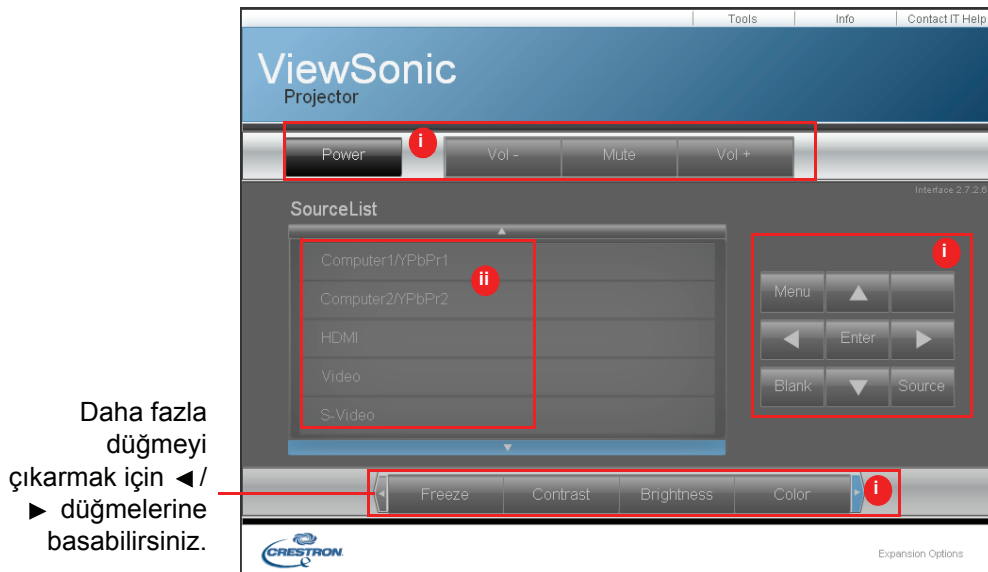

Daha fazla düğmeyi çıkarmak için </> düğmelerine basabilirsiniz.

- i. Bu düğmeler OSD menüleri veya uzaktan kumanda üzerindeki düğmelerle aynı fonksiyonlara sahiptir.
- ii. Giriş sinyalleri arasında geçiş yapmak için istediğiniz sinyale tıklayın.

👉 **Önemli**

- **Menu (Menü) düğmesi ayrıca önceki OSD menülerine geri dönmek, çıkmak ve menü ayarlarını kaydetmek için kullanılabilir.**
- **Kaynak listesi projektör üzerinde bulunan bağlantı yuvalarına göre değişir.**
- **OSD menü ayarlarını değiştirmek için projektör kontrol panelini veya uzaktan kumandayı kullanıyorsanız, web tarayıcısının bu değişiklikleri projektör ile senkronizasyon sağlaması biraz zaman alabilir.**

2. Tools (Araçlar) sayfası projektörü yönetmenize, LAN kontrol ayarlarını yapılandırmanıza ve bu projektör üzerinden uzak ağ işletimine güvenli erişime izin verir.

The screenshot shows the ViewSonic Projector web interface. The top navigation bar has tabs for 'Tools', 'Info', and 'Contact IT Help'. The 'Tools' tab is selected. The main content area is divided into three sections, each with a red box and a red circle containing a Roman numeral:

- i. Crestron Control:** Fields for Ip Addr (10.0.167.101), Ip Id (5), and Port (41794). A 'Send' button is below.
- ii. Projector:** Fields for Projector Name (PROJECTOR), Location (LOCATION), Assigned To (GROUP), DHCP (Enabled), Ip Address (0.0.0.0), Subnet Mask (0.0.0.0), Default Gateway (0.0.0.0), and DNS Server (0.0.0.0). A 'Send' button is below.
- iii. User Password:** Fields for New Password and Confirm, and Admin Password (Enabled). A 'Send' button is below.

At the bottom, there is an 'exit' button with a red circle containing the Roman numeral 'iv'. The ViewSonic logo and 'Expansion Options' are at the bottom of the page.

- i. Bu alan sadece Crestron Kontrol Sistemi ile kullanılır. Ayar bilgileri için lütfen Crestron ile iletişime geçin veya Crestron kullanım kılavuzuna bakın.
- ii. Bu alan projektöre ad vermek, belirli bir konumla ilişkilendirmek, sorumlu tarafın atamasını yapmak ve ağ ayarlarını yapmak için kullanılır.
- iii. Bu alan Kullanıcı ve Yönetici parolalarını ayarlamak için kullanılır. Parola koruması etkin olduğunda, projektör yapılandırmasında yetkisiz değişiklik yapılması engellenir.

👉 **Önemli**

- **Hataları önlemek için Tools (Araçlar) sayfasına sadece İngilizce harfler ve sayılar girin.**
 - **Ayarları yaptıktan sonra, Send (Gönder) düğmesine basın, veriler projektör için kaydedilecektir.**
- iv. Uzak ağ işletimi sayfasına geri dönmek için **Exit (Çıkış)** düğmesine basın.

Lütfen aşağıdaki listede verilen giriş uzunluğu sınırlamasına (boşluk ve diğer noktalama tuşları) dikkat edin:

Kategori Ögesi	Giriş Uzunluğu	Maksimum Karakter Sayısı
Crestron Control (Crestron Kontrolü)	IP Adresi	15
	IP ID	2
	Bağlantı yuvası	5
Projector (Projektör)	Projektör Adı	10
	Konum	9
	Atandığı Yer	9
Network Configuration (Ağ Yapılandırması)	DHCP (Etkin)	(Yok)
	IP Adresi	15
	Alt Ağ Maskesi	15
	Varsayılan Ağ Geçidi	15
User Password (Kullanıcı Parolası)	Etkin	(Yok)
	Yeni Parola	20
	Onayla	2
Admin Password (Yönetici Parolası)	Etkin	(Yok)
	Yeni Parola	20
	Onayla	20

3. Info (Bilgi) sayfası bu projektör hakkında bilgi ve projektör durumunu görüntüler.

Projector Information		Projector Status	
Projector Name	PROJECTOR	Power Status	Power Off.
Location	LOCATION	Source	Source
Firmware Version	0.1	Display Mode	Natural
Mac Address	00:00:00:00:00:00	Projection Mode	Front Table
Lamp Hours	0	Lamp Mode	Normal Mode
Assigned To	GROUP	Error Status	0:No Error

Crestron uzak ağ işletimi sayfasına geri dönmek için, **exit (çıkış)** düğmesine basın.

4. "Contact IT Help" (BT Yardımı Al) düğmesine bastıktan sonra, ekranın sağ üst köşesinde Title (Başlık) penceresi görünür. Aynı yerel alan ağına bağlanan RoomView yazılımı yöneticileri/kullanıcılarına mesaj gönderebileceksiniz.

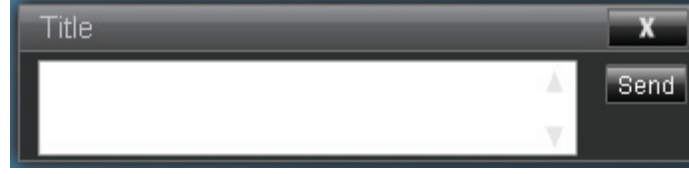

👉 **Önemli**

- *Lütfen mesajları yalnızca İngilizce harfler ve rakamlar kullanarak gönderin.*

Daha fazla bilgi için: <http://www.crestron.com> ve www.crestron.com/getroomview.

****Crestron RoomView**

"Edit Room" (Oda Düzenle) sayfasında, IP Adresini (veya ana bilgisayar adını) projektörün ekran (OSD) menüsünde gösterildiği gibi ve IPID için "05" ve ayrılmış Crestron kontrol bağlantı noktası için "41794" girin.

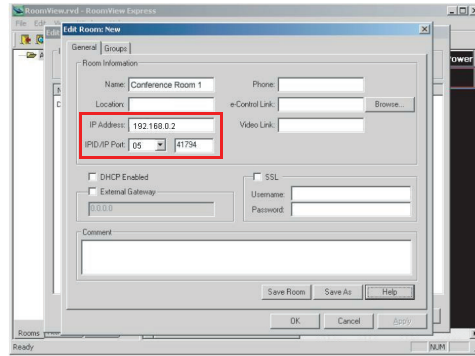

Crestron RoomView ayarı ve komut yöntemi hakkında bilgi için, aşağıdaki web sitesine giderek RoomView Kullanım Kılavuzunu ve daha fazla bilgi alabilirsiniz:

http://www.crestron.com/features/roomview_connected_embedded_projectors_devices/resources.asp

vsPresenter ile resim görüntüleme

vsPresenter'ın indirilmesi ve kurulması

vsPresenter ana bilgisayar üzerinde çalışan bir uygulamadır. Bilgisayarınızı kullanılabilir bir ağ projektörüne bağlamanıza ve masaüstü içeriğini yerel ağ bağlantısı üzerinden ağ projektörüne aktarmanıza yardımcı olur.

1. Network Control (Ağ Kontrol) ana sayfasına girin. Ayrıntılar için 41 sayfasındaki 1-2. adımlara bakın.
2. vsPresenter'ı indirin.
3. İndirme tamamlandığında, exe dosyasına tıklayarak yazılımı bilgisayarınıza kurun. Kurulumu tamamlamak için ekranda gösterilen talimatları takip edin.
4. vsPresenter'ı başlatın.
5. 1, 2, 3, 4, L, R, Tümü veya Arka Plan'u tıklararak görüntü bölgesini seçin ve sonra parolayı girin. Varsayılan parola "0000"dir.

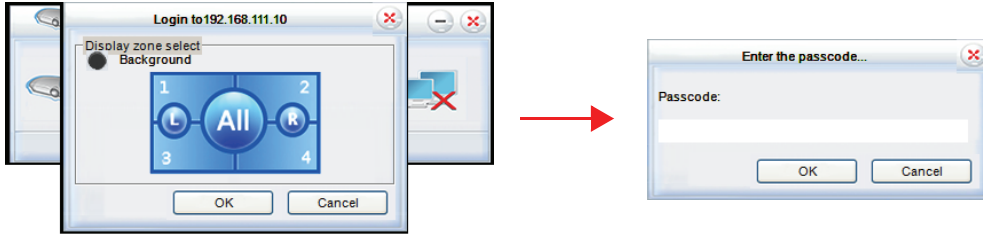



vsPresenter'ı kullanma

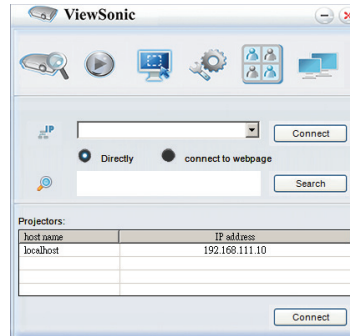

1. Search (Arama) sayfası projektör aramanıza ve bulduğunuz bir projektöre bağlanmanıza izin verir.



- i. Bir projektöre bağlanmak için Directly (Doğrudan) seçeneğini seçin ve IP adresini girin ve Connect (Bağlan) düğmesine tıklayın.
 - ii. Projektör aramak için aynı yerel alan ağı üzerindeki tüm projektörleri listelemek için Search (Ara) düğmesine tıklamanız yeterlidir. Arama sonuç listesinde istediğiniz projektörlere tıklayın ve ardından Connect directly (Doğrudan bağlan) seçeneğine tıklayın. Ayrıca istediğiniz projektörün adını girebilir ve Search (Ara) düğmesine tıklayabilirsiniz.
 - iii. 42 sayfasında ViewSonic web sayfası kontrol sistemine ulaşabilirsiniz.
2. Ekrandaki yansıtılan görüntüyü dondurmak istiyorsanız,  düğmesine basın.  düğmesine basılıncaya kadar müteakip hareketler ekranda görülmez.
 3. Buradan bir yansıtma modu veya genişletme modu seçebilirsiniz.

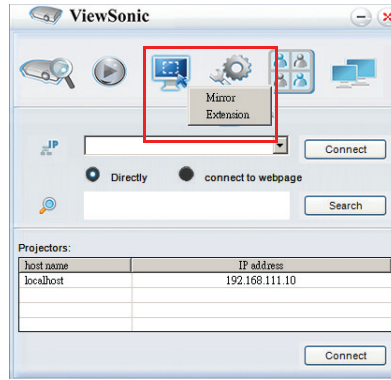

- i. Mirror (Yansıtma) modu bilgisayarınızdaki içeriği görüntülemek içindir.
 - ii. Extension (Genişletme) modu bilgisayarın ekranını yansıtılan ekrana genişletir.
4. Setting (Ayar) sayfası vsPresenter'ı yapılandırmanıza izin verir.







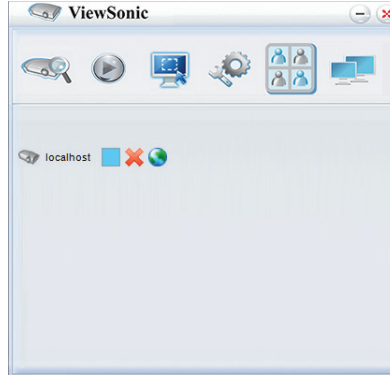



- i. Compatible Mode'u (Uyumlu Mod) kullanmak için On'u (Açık) tıklatın.
- ii. Audio Streaming'i (Ses Akışı) kullanmak için On'u (Açık) tıklatın. Apply (Uygula) düğmesine tıklayın.
- iii. Video veya sunumun görüntü kalitesini ayarlamak için, bir açılır liste görüntülemek üzere aşağı oku tıklatın ve istediğiniz kalite türünü seçin.
- iv. Bu sayfada Software Information (Yazılım Bilgisi) bulunur.

5. vsPresenter Management (vsPresenter Yönetim) altında listelenen bağlı projektörleri yönetebilirsiniz.

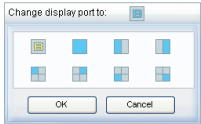

- Bir konferans modunda:
 1. Yalnızca yönetici kontrolü alabilir.
 2. Projektör 4 taneye kadar bilgisayar ekranı görüntüleyebilir.
- vsPresenter Management (vsPresenter Yönetim) altında bilgisayarınızın adını ayarlayabilirsiniz.
- Simgelerle ilgili ayrıntılar için lütfen aşağıya bakın:

Simge	Açıklama	Simge	Açıklama
	Normal bir kullanıcısınız ve parolayı değiştirme erişiminiz yok.		Projektörden bağlantıyı keser.
	Bir yöneticisiniz ve parolayı değiştirme yetkiniz var.		Ağ Kontrol web sayfasını açar.
	Projektör kullanıcısısınız.		Projektörün bir kullanıcısı daha var.
	Projektörün yöneticisisiniz.		Projektörün normal bir kullanıcısısınız.
	Projektör için görüntü bölgesi ayarlar.		

6. Bağlantıyı Kes

Projektörlerle olan bağlantıları kesmek için, Disconnect (Bağlantıyı Kes) simgesini tıklatın.

Önemli

- ***vsPresenter'ı kullanmaya başlamadan önce diğer sanal ağ kontrol programları kapattığınızdan emin olun.***

USB depolama aygıtı ile resimlerin görüntülenmesi

Projektör, bir USB depolama aygıtında paketlenmiş resimleri görüntüleyebilen dahili bir uygulama içerir. Bu bir bilgisayar kaynağı kullanma ihtiyacını ortadan kaldırabilir.

USB depolama aygıtındaki resimleri görüntülemek için:

1. USB depolama aygıtını **TYPE A USB** soketine takın.
2. **Source** düğmesine basın ve USB A (Tip A) girişini seçin. Not: Bağlı başka kaynak yoksa ve **Otomatik Kaynak** açıksa, projektör otomatik olarak USB A kaynağını seçer.
3. Enter'a basın ve ▲/▼ kullanarak EZ Media modlarından birini seçin.

Photo (Fotoğraf) modu



Fotoğraflar ve desteklenen dosyalar küçük resim modunda gösterili.



Basılacak düğme	Eylem
Yukarı	Küçük resimlerde dolaş
Aşağı	
Sol	
Sağ	
Enter	Dosya aç
Çıkış	Fotoğraf moduna dön

Resim görüntüleme



- OSD kontrol menüsünü görüntülemek için uzaktan kumandada Auto Sync'e basın.

Basılacak düğme	Eylem
Yukarı	Önceki fotoğrafa git.
Aşağı	Sonraki fotoğrafa git.
Enter	Slayt gösterisi başlat.
Çıkış	Küçük resim dosyasına dön.

Slayt gösterileri



- Fotoğraf slayt gösterisi süresi 2 sn, 5 sn ve 10 sn olabilir.

Audio (Ses) modu



Ses çalma listesi ekranda görüntülenir.



Basılacak düğme	Eylem
Yukarı	Önceki sese git
Aşağı	Sonraki sese git
Enter	Sesi çal
Çıkış	Ses moduna dön

Ses çalınırken



Basılacak düğme	Eylem
Yukarı	Önceki sese git
Aşağı	Sonraki sese git
Sol	Hızlı geri çal
Sağ	Hızlı ileri çal
Enter	Yürüt/duraklat
Çıkış	Çalma listesine dön

Video modu



Video çalma listesi ekranda görüntülenir.

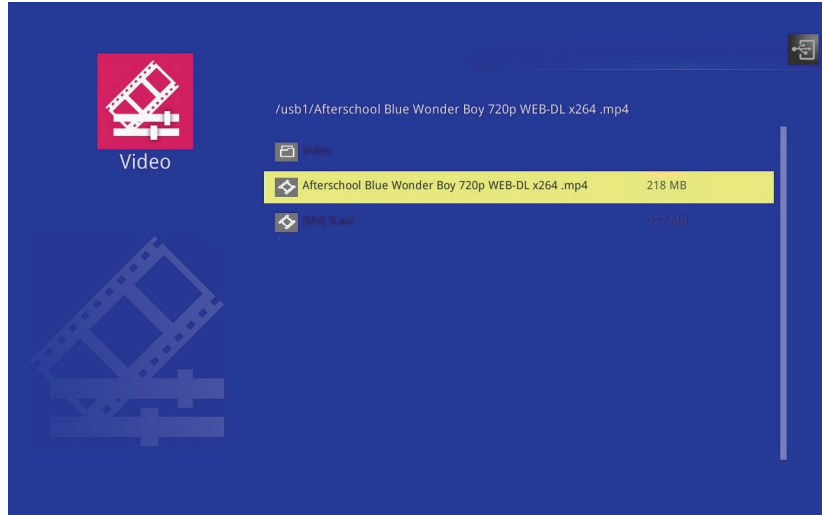

Basılacak düğme	Eylem
Yukarı	Önceki videoya git
Aşağı	Sonraki videoya git
Enter	Videoyu oynat
Çıkış	Video moduna dön

Video oynatılırken



- OSD kontrol menüsü birkaç saniye süreyle görüntülenir. Tekrar görüntülemek için Enter'a basın.

Basılacak düğme	Eylem
Yukarı	Önceki videoya git
Aşağı	Sonraki videoya git
Sol	Hızlı geri çal
Sağ	Hızlı ileri çal
Enter	Yürüt/duraklat
Çıkış	Çalma listesine dön

Office Viewer modu



Office dosya listesi ekranda görüntülenir.

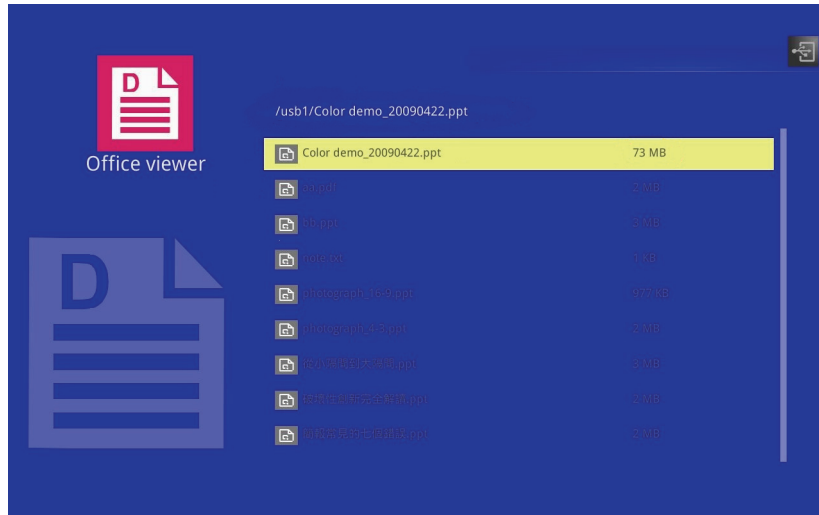

Basılacak düğme	Eylem
Yukarı	Önceki dosyaya git
Aşağı	Sonraki dosyaya git
Enter	Dosya aç
Çıkış	Office Viewer moduna dön

Not

- *PJD8333s / PJD7333 en fazla 1600x1200 çözünürlüğü destekler.*
- *PJD8633ws / PJD7533w en fazla 1680x1050 çözünürlüğü destekler.*

Office dosyası görüntülenirken

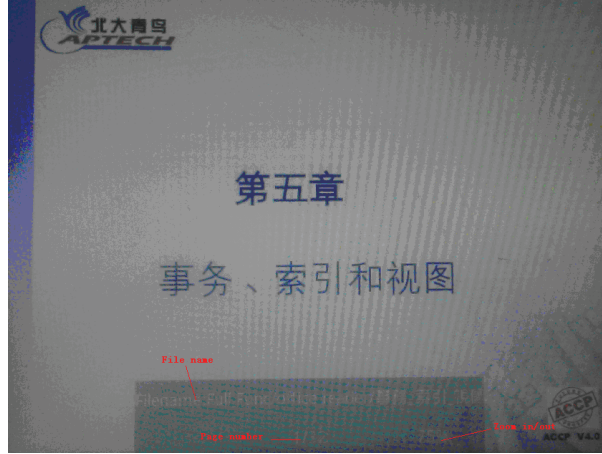

Basılacak düğme	Eylem
Yukarı	Sayfa Yukarı
Aşağı	Sayfa Aşağı
Sol	Uzaklaştırmak
Sağ	Yakınlaştırmak
Çıkış	Dosya listesine dön

Ayarlar

Sistem	Açıklama
Sürüm	Şu anki EZ Media ürün yazılımı sürümünü görüntüler.
Dil	EZ Media ekran dilini ayarlar.
Güncelle	Güncelleme yöntemini ayarlar.
Çıkış Modu	Çıkış modunu ayarlar.

Video	Açıklama
Görüntüleme Oranı	Görüntü oranını ayarlar.
Tekrarlama Modu	Tekrarlama modunu ayarlar.

Ses	Açıklama
Tekrarlama Modu	Tekrarlama modunu ayarlar.

Fotoğraf	Açıklama
Görüntüleme Oranı	Görüntü oranını ayarlar.
Slayt Gösterisi	Slayt gösterilerinin etkinleştirilip etkinleştirilmeyeceğini ayarlar.
Slayt Gösterisi Süresi	Her resmin görüntülendiği zaman aralığını ayarlar.

Desteklenen dosya biçimleri

1. Resimler

Görüntü Biçimi	Profil	Renk Alanı	Boyut Sınırı
JPEG	Taban Çizgisi	YUV400	Sınır yok
		YUV420	Sınır yok
		YUV422	Sınır yok
		YUV440	Sınır yok
		YUV444	Sınır yok
	Aşamalı	YUV400	Genişlik <= 10240 ve yükseklik <= 6400
		YUV420	
		YUV422	
		YUV440	
		YUV444	
BMP	Sınır yok	Sınır yok	Sınır yok

2. Ses

Ses Biçimi	Örnekleme hızı (KHz)	Bit hızı (Kb/sn)
OGG	8-48	64-320
ADPCM-WAV	8-48	32-384
PCM-WAV	8-48	128-1536
AAC	8-48	8-256

3. Ses Kaydı

Dosya Biçimi	Ses Biçimi	Örnekleme hızı (KHz)	Bit hızı (Kb/sn)
.wav	IMA-ADPCM	8	32
		16	64
		24	192
		48	384

4. Video

Dosya Uzantılar	Ses/Video	Kodex	Profil/Seviye Desteđi	Açıklama
.avi .divx .mkv	Video	MJPEG	Sınır yok	
		H.264/AVC	Yüksek Profile kadar, Seviyeler 1- 4.1 (1080P 30 fps 20 Mb/sn)	4 taneden az referans kare desteđi
		XVID	Gelişmiş Basit Profile kadar (1080P 30 fps 20 Mb/sn)	
		MPEG2	Ana profil, Düşük ve Ana Seviyeler (1080P 30 fps 20 Mb/sn)	
		MPEG4	Gelişmiş Basit Profile (çerçeve resmi), Seviyeler 0-5 (1080P 30 fps 20 Mb/sn)	
.ts	Video	MPEG2	Ana profil, Düşük ve Ana Seviyeler (1080P 30 fps 20 Mb/sn)	
		H.264/AVC	Yüksek Profile kadar, Seviyeler 1- 4.1 (1080P 30 fps 20 Mb/sn)	4 taneden az referans kare desteđi
.dat .vob .mpg .mpeg	Video	MPEG1	Ana profil, Düşük ve Ana Seviyeler (1080P 30 fps 20 Mb/sn)	D-picture desteklenmez
		MPEG2	Ana profil, Düşük ve Ana Seviyeler (1080P 30 fps 20 Mb/sn)	
	Ses	MPEG-1 Layer I, II		
		MPEG-1 Layer III (mp3)		
.mov .mp4	Video	MPEG4	Gelişmiş Basit Profile (çerçeve resmi), Seviyeler 0-5 (1080P 30 fps 20 Mb/sn)	
		H.264/AVC	Yüksek Profile kadar, Seviyeler 1- 4.1 (1080P 30 fps 20 Mb/sn)	4 taneden az referans kare desteđi

5. Altyazı

B biçim	Yazı tipi	Altyazı Boyutu
Standart SRT	UTF-8 / UTF-16	448x200'e kadar 4 bit 896x200'e kadar 2 bit

Not: Altyazı dosyalarında karma kod DESTEKLENMEZ.

6. Pictel Office Viewer

Dosya Biçimi	Desteklenen Sürüm	Sayfa/Satır Sınırı	Boyut Sınırı	Açıklama
Adobe PDF	PDF 1.0	En fazla 1000 sayfa (Bir Dosya)	En fazla 50 MB	-
	PDF 1.1			
	PDF 1.2			
	PDF 1.3			
	PDF 1.4			
MS Word	British Word 95.	Office Viewer bir MS Word dosyasının tüm sayfalarını aynı anda yüklediğinden, görünürde sayfa ve satır sınırlaması yoktur.	En fazla 50 MB	Basit Çince yazı tipinde Kalın Metin desteklenmez
	Word 97, 2000, 2002, 2003.			
	Word 2007(.docx), 2010(.docx)			
MS Excel	British Excel 5, 95.	Satır Sınırı: en fazla 595	En fazla 15MB	Parola korumalı sayfalar desteklenmez
	Excel 97, 2000, 2002, 2003.	Sütun Sınırı: en fazla 256		
	Excel 2007(.xlsx), 2010(.xlsx).	Sayfa: en fazla 100		
	Office XP Excel.	Not: Yukarıdaki üç sınırlama bir Excel dosyasında aynı anda görünemez		

Bakım

Projektörün bakım işlemlerinin doğru bir şekilde yapılması gerekir. Merceği toz ve kirden temizlemelisiniz; aksi takdirde, ekranda noktalar belirecek ve görüntü kalitesi düşecektir. Herhangi bir parçanın değiştirilmesi gerekiyorsa bayinizle ya da nitelikli bir servis çalışanı ile temas kurun. Projektörün parçaları temizlenirken ilk olarak projektörü kapatın ve fişini çekin.

Uyarı

- **Projektör üzerinde bulunan kapakları asla açmayın. Projektör içinde bulunan tehlikeli gerilim ciddi yaralanmalara neden olabilir. Ürünü kendiniz tamir etmeye çalışmayın. Tüm servis işlemlerini yetkili servis personelinin yapmasını sağlayın.**

Merceğin Temizlenmesi

Merceği bir mercek temizleme kağıdı ile hafifçe silin. Merceğe elleriniz ile dokunmayın.

Projektör Muhafazasının Temizlenmesi

Yumuşak bir bezle hafifçe silin. Kir ya da lekeler kolaylıkla çıkmıyorsa su ile ya da su ve nötr bir temizlik malzemesi ile nemlendirilmiş bir bez ile hafifçe silin ve kuru ve yumuşak bir bezle kurulayın.

Not

- **Projektörü kapatın ve bakım işlerine başlamadan önce AC güç kablosunu prizden çıkarın.**
- **Temizlik işlemine başlamadan önce merceğin soğuduğundan emin olun.**
- **Yukarıda belirtilenler dışında deterjan ya da kimyasal kullanmayın. Benzin ya da tiner kullanmayın.**
- **Kimyasal sprey kullanmayın.**
- **Yumuşak bir bez ya da mercek kağıdı kullanın.**

Lambanın Deęiřtirilmesi

Projektör zaman içinde çalıştık.a projektör lambasının parlaklığı gittikçe azalır ve lambanın kırılma olasılığı artar. Uyarı mesajı görüntülediğinde lambayı deęiřtirmenizi tavsiye ediyoruz. Lambayı kendiniz deęiřtirmeye çalışmayın. Lambanın deęiřtirilmesi için nitelikli bir servis personeli ile temas kurun.

Tip numarası:

PJD8333s/PJD8633ws	PJD7333/PJD7533w
RLC-080	RLC-081

Not

- **Lamba, projektörün kapatılmasının hemen ardından sıcaklığını muhafaza eder. Lambaya dokunursanız parmağınız yanabilir. Lambayı deęiřtirdiğiniz zaman lambanın soęuması için en az 45 dakika bekleyin.**
- **Lambanın camına ne zaman olursa olsun dokunmayın. Lambanın camına dokunulursa lamba patlayabilir.**
- **Lambanın kullanım ömrü, kullanım çevresine göre ve lambadan lambaya deęişebilir. Her bir lambanın aynı süre boyunca kullanılacağına dair bir garanti verilmemektedir. Bazı lambalar, benzer lambalara kıyasla daha kısa bir süre sonra tükenebilir ya da bozulabilir.**
- **Bir lambanın kullanım ömrü dolduktan sonra saatlerce kullanılmalarına ve titreşim, şok ya da bozulmaya baęlı olarak lamba patlayabilir. Projektörün ya da lambanın kullanıldığı çevre şartlarına göre patlama tehlikesi deęişiklik gösterebilir.**
- **Lambayı tamir ederken ya da sökerken koruyucu gözlük ve eldiven kullanın.**
- **Açılma ve kapanma devirlerinin hızlanması lambaya zarar verecek ve lambanın kullanım ömrünü azaltacaktır. Projektörü açtıktan sonra kapatmak için en az 5 dakika bekleyin.**
- **Lambayı kağıt, bez ya da dięer yanıcı malzemelerin yanında çalıştırmayın ya da bu malzemelerle lambayı kaplamayın.**
- **Lambayı tiner gibi yanıcı maddelerin bulunduğu bir ortamda çalıştırmayın.**
- **Lambanın çalıştırıldığı odayı ya da alanı iyice havalandırın. Ozon gazının teneffüs edilmesi halinde başaęrısına, mide bulantısına, baş dönmesine ve dięer semptomlara neden olabilir.**
- **Lamba içinde inorganik cıva bulunmaktadır. Lamba yanarsa lamba içinde bulunan cıva dışarı salınacaktır. Lamba çalıştırılırken kırılırsa bulunduğunuz alanı hemen terk edin ve cıva ve gazların solunmasını engellemek için alanı en az 30 dakika havalandırın. Aksi takdirde kullanıcının saęlığı zarar görebilir.**

1. Projektörü kapatın.
2. Projektör tavana monte edilmiş ise sökün.
3. Güç kablosunu çıkarın.
4. Lamba muhafazasının tarafında bulunan vidayı gevşetin ve kapağı çıkarın.
5. Lamba modülü üzerindeki vidaları sökün, kolu kaldırın ve modülü yukarı çekin.
6. Yeni lamba modülünü projektöre yerleştirin ve vidaları sıkın.
7. Lamba muhafazasını yerine takın ve vidayı sıkın.
8. Projektörü açın. Isınma süresinin ardından lamba yanmazsa lambayı yeniden takmayı deneyin.
9. Lamba saatini sıfırlayın. "**Seçenek > Lamba Ayarı**" menüsüne bakın.

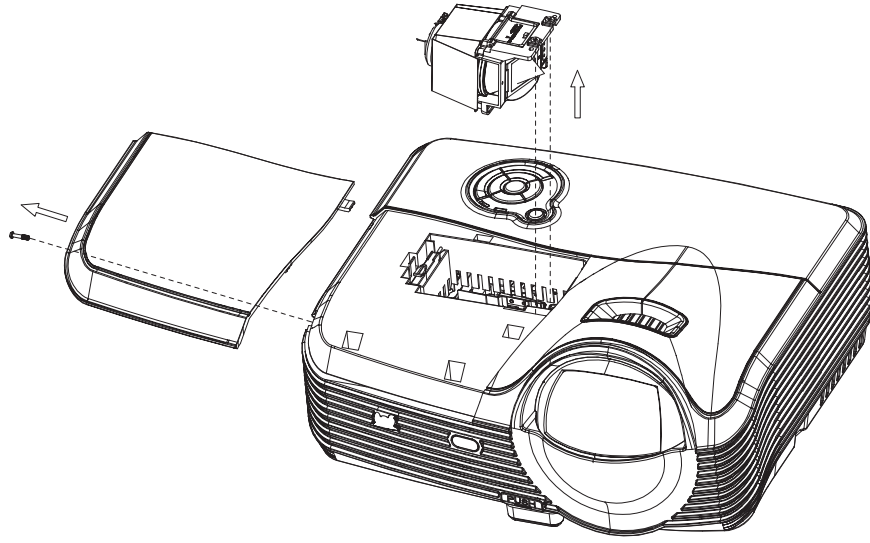

Not

- *Kullanılan lambayı yerel yönetmelikler doğrultusunda tasfiye edin.*
- *Vidaların iyice sıkıldığından emin olun. İyice sıkılmayan vidalar yaralanmalara ya da kazalara neden olabilir.*
- *Lamba camdan yapılmış olduğu için üniteyi düşürmeyin ve camı çizmeyin.*
- *Eski lambayı yeniden kullanmayın. Bu durum lambanın patlamasına neden olabilir.*
- *Lambayı değiştirmeden önce projektörü kapattığınızdan ve AC güç kablosunu çıkardığınızdan emin olun.*
- *Projektörü lamba kapağı yokken çalıştırmayın.*

Teknik Özellikleri

Model adı	PJD8333s	PJD8633ws	PJD7333	PJD7533w
Ekran sistemi	Tek 0,55" DLP panel	Tek 0,65" DLP panel	Tek 0,55" DLP panel	Tek 0,65" DLP panel
Çözünürlük	XGA (1024 × 768)	WXGA (1280 × 800)	XGA (1024 × 768)	WXGA (1280 × 800)
Optik Yakınlaştırma	Yok	Yok	1,6X	1,2X
F/No.	2,7		2,55	2,58
Odak uzunluğu	5,445mm		16 - 25,5mm	21 - 25,6mm
Ekran boyutu	60" - 250"	60" - 250"	30" - 300"	30" - 300"
Lamba	240W	240W	330W	330W
Giriş bağlantı noktası	D-Sub 15 pim x 2, S-Video x 1, Video x 1, Ses sinyali girişi (3,5 mm stereo mini jak) x 2, HDMI x 1, 3,5 mm Mikrofon girişi x 1, A Tipi USB x 1 (USB flaş sürücü görüntülemeyi ve USB görüntü için kablosuz kilidi destekler) mini B Tipi USB x 1 (USB görüntüsünü destekler)			
Çıkış bağlantı noktası	D-Sub 15 pim x 1, Ses sinyali çıkışı (3,5 mm stereo mini jak) x 1			
Kumanda terminali	RS-232 x 1, B Tipi USB B x 1 (ürün yazılımının yükseltilmesini ve uzaktan fare kumandasını destekler), RJ45 x 1, 12 VDC tetikleme çıkışı x 1			
Hoparlör	16 watt x 1			
Video uyumu	NTSC, NTSC 4.43 PAL, PAL-N, PAL M SECAM, HDTV (480i/p, 576p, 720p, 1080i/p), Kompozit video			
Tarama frekansı Yatay frekans Dikey frekans	31 - 100 KHz 24 - 120 Hz			
Çevre	Çalışma: Sıcaklığı: 0°C ila 40°C Nem: 10%-80% Saklama: Sıcaklığı: -20°C ila 60°C Nem: 30%-85%			
Güç gereksinimi	AC 120-240 V, 50 - 60 Hz, 3,2A		AC 120-240 V, 50 - 60 Hz, 4,2A	
Güç tüketimi	315 W (Maks)		355 W (Maks)	
Ebat (G x D x Y)	335,0 x 279,8 x 157,8 mm		335 x 264,2 x 157,8 mm	
Ağırlık	3,6 kg (7,93 lb)		3,1 kg (6,83 lb)	
Not: Tasarım ve Teknik Özellikler bildirimde bulunulmaksızın değiştirilebilir.				

Ebat

PJD8333s/PJD8633ws

335,0 mm (G) x 279,8 mm (D) x 157,8 mm (Y)

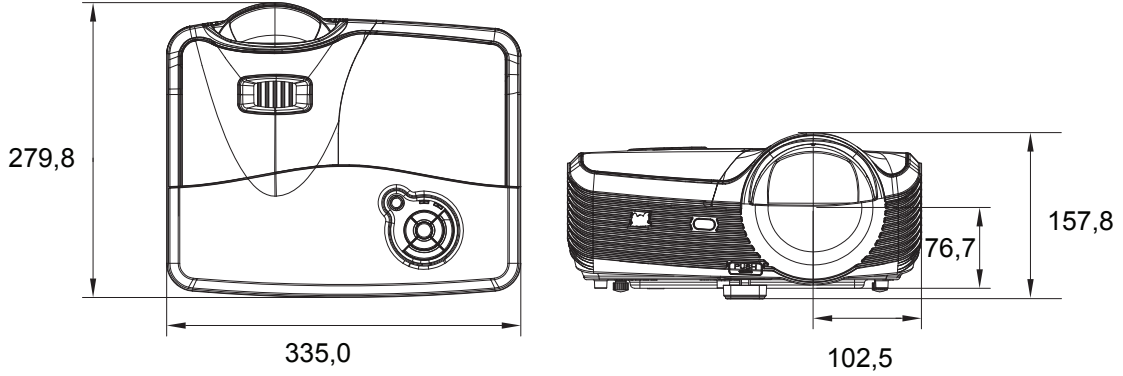

PJD7333/PJD7533w

335,0 mm (G) x 279,8 mm (D) x 157,8 mm (Y)

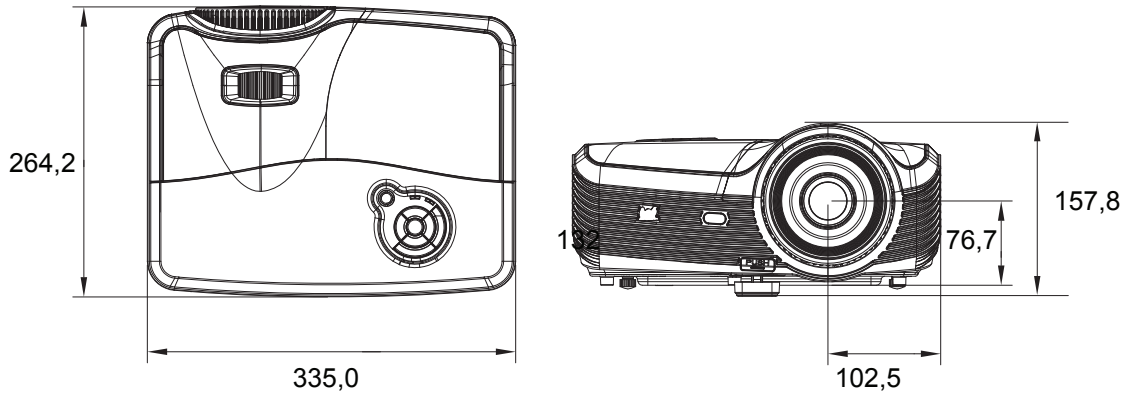

Tavana montaj kurulumu

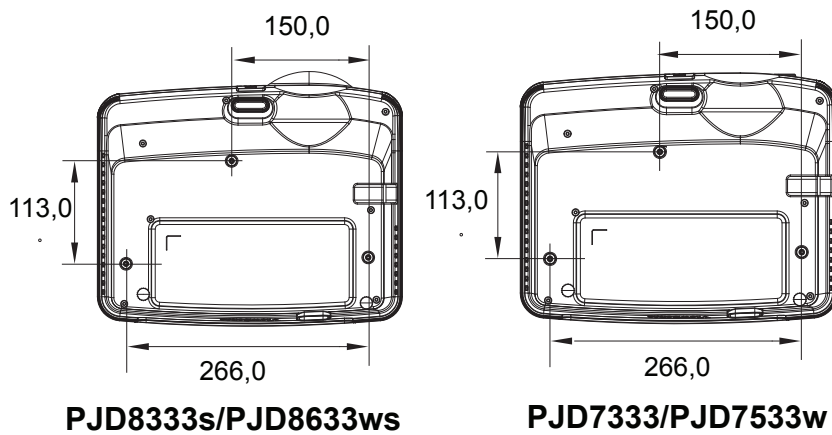

Tavana montaj vidaları:
M4 x 8 (Maks. L = 8 mm)

Birim: mm

Ek

LED Göstergesi Mesajları

LED Türü	Renk	Durum	Anlamı
Güç LED'i	Mavi	Koyu	Yeşil mod açıldığında bekleme modu.
Sıcaklık LED'i	Kırmızı	Kapalı	
Lamba LED'i	Kırmızı	Kapalı	
Güç LED'i	Mavi	Yanıp Söner	Yeşil mod kapatıldığında bekleme modu.
Sıcaklık LED'i	Kırmızı	Kapalı	
Lamba LED'i	Kırmızı	Kapalı	
Güç LED'i	Mavi	Yanıp Söner	Güç açılıyor
Sıcaklık LED'i	Kırmızı	Kapalı	
Lamba LED'i	Kırmızı	Kapalı	
Güç LED'i	Mavi	Koyu	Normal çalışma
Sıcaklık LED'i	Kırmızı	Kapalı	
Lamba LED'i	Kırmızı	Kapalı	
Güç LED'i	Mavi	Koyu	Güç kapanıyor
Sıcaklık LED'i	Kırmızı	Kapalı	
Lamba LED'i	Kırmızı	Kapalı	
Güç LED'i	Mavi	Koyu	Projektör sisteminde fanlarıyla ilgili bazı sorunlar varsa projektör kapanır.
Sıcaklık LED'i	Kırmızı	Yanıp Söner	
Lamba LED'i	Kırmızı	Yanıp Söner	
Güç LED'i	Mavi	Koyu	Lamba kullanım ömrünün sonuna gelmiştir ve değiştirilmelidir. Lamba bozulana kadar çalışmaya devam edecektir. Lambayı değiştirin. Lamba kapalıysa ayarlar bozulacaktır.
Sıcaklık LED'i	Kırmızı	Kapalı	
Lamba LED'i	Kırmızı	Yanıp Söner	
Güç LED'i	Mavi	Yanıp Söner	1. Sıcaklık çok yüksektir. Lamba kapanacaktır. Fan motoru lambayı soğutuyor. Ya da
Sıcaklık LED'i	Kırmızı	Yanıp Söner	
Lamba LED'i	Kırmızı	Kapalı	
Güç LED'i	Mavi	Yanıp Söner	2. Soğutma işlemi, projektör kapatıldıktan sonra hemen geri açılırsa tamamlanmaz.
Sıcaklık LED'i	Kırmızı	Kapalı	
Lamba LED'i	Kırmızı	Koyu	
Güç LED'i	Mavi	Yanıp Söner	Lamba tetikleme başarısız. Sıcaklık çok yüksek ise fanlar lambayı soğutacaktır.
Sıcaklık LED'i	Kırmızı	Kapalı	
Lamba LED'i	Kırmızı	Koyu	

Uyumluluk Modları

Bilgisayar:

Çözünürlük	H-Sync [KHz]	V-Sync [Hz]
640 x 350	37,9	85,0
640 x 480	24,6	50,0
	31,5	59,9
	37,9	72,8
	37,5	75,0
	43,3	85,0
	61,9	120,0
720 x 400	31,5	70,0
	37,9	85,0
800 x 600	31,0	50,0
	35,2	56,0
	37,9	60,3
	48,1	72,0
	46,9	75,0
	53,7	85,1
1024 x 768	76,3	120,0
	48,4	60,0
	56,5	70,1
	60,0	75,0
1152 x 864	68,7	85,0
	97,6	120,0
1280 x 768	47,8	60,0
1280 x 960	60,0	60,0
	85,9	85,0
1280 x 1024	64,0	60,0
1400 x 1050	65,3	60,0
1600 x 1200	75,0	60,0
1680 x 1050	65,3	60,0

Video:

Uygunluk	Çözünürlük	H-Sync [KHz]	V-Sync [Hz]
480i	720 x 480	15,8	60
480p	720 x 480	31,5	60
576i	720 x 576	15,8	50
576p	720 x 576	31,3	50
720p	1280 x 720	37,5	50
720p	1280 x 720	45	60
1080i	1920 x 1080	33,8	60
1080i	1920 x 1080	28,1	50
1080p	1920 x 1080	67,5	60
1080p	1920 x 1080	56,3	50

Sorun Giderme

Projektörü tamire göndermeden önce aşağıda listelenen bulguları ve ölçütleri inceleyin. Problem devam ediyorsa yerel satıcınızla ya da servis merkezi ile temas kurun. Lütfen "LED Göstergesi Mesajları"na başvurun.

Başlangıç problemleri

Işık açılmıyorsa:

- Güç kablosunun projektöre tam olarak sabitlendiğinden ve diğer ucun elektrik gelen bir prize takıldığından emin olun.
- Güç düğmesine tekrar basın.
- Güç kablosunu çekin ve kısa bir süre bekleyin, ardından prize tekrar basın ve güç düğmesine tekrar basın.

Görüntü problemleri

Kaynak arama görüntüleniyorsa:

- Etkin giriş kaynağını seçmek için projektörde **SOURCE** tuşuna veya uzaktan kumandada **Source** tuşuna basın.
- Harici kaynağın açıldığından ve bağlandığından emin olun.
- Bilgisayar bağlamak için dizüstü bilgisayarınızın harici video yuvasının açık olduğundan emin olun. Bilgisayarın el kitabını okuyun.

Görüntü odaklı değilse:

- Mercek kapağının çıkarıldığından emin olun.
- Ekran menüsü görüntülenirken odak halkasını ayarlayın. (Görüntü boyutu değişmemelidir; Değişirse odağı değil yakınlığı ayarlıyorsunuz demektir.)
- Projeksiyon merceğinin temizlenmesi gerekip gerekmediğini görmek için kontrol edin.

Bilgisayar bağlantısı üzerinden aktarılan görüntü kayıyorsa ya da sabit değilse:

- Uzaktan kumandada **Auto Sync** tuşuna basın.
- Projektörde **MENU** veya uzaktan kumandada **Menu** tuşuna basın, **Video/Ses'e** gidin ve **Frekans** veya **İzleme**'yi ayarlayın.

Uzaktan kumanda problemleri

Uzaktan kumanda çalışmıyorsa:

- Projektörün önünde bulunan uzaktan kumanda alıcısının önünde herhangi bir nesne bulunmadığından emin olun. Uzaktan kumandayı etki aralığında kullanın.
- Uzaktan kumandayı ekrana ya da projektörün önüne ya da arkasına doğrultun.
- Uzaktan kumandayı doğrudan projektörün önünde ya da arkasında hareket ettirin, uzak mesafede çalışmayabilir.

RS-232 Komutu ve Yapılandırma

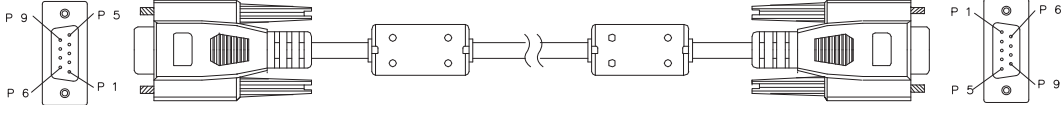

D-Sub 9 pin

1	1 CD
2	RXD
3	TXD
4	DTR
5	GND
6	DSR
7	RTS
8	CTS
9	RI

Tel Listesi

C1	RENK	C2
1	Siyah	1
2	Kahverengi	3
3	Kırmızı	2
4	Turuncu	6
5	Sarı	5
6	Yeşil	4
7	Mavi	8
8	Mor	7
9	Beyaz	9
KABUK	DW	KABUK

Baud Hızı	115200 bps (varsayılan)
Veri Uzunluğu	8 bit
Parite Kontrolü	Hiçbiri
Dur Biti	1 bit
Akış Denetimi	Hiçbiri

İşlev	Eylem	Kontrol Kodu
Güç	Güç açık	BE,EF,10,05,00,C6,FF,11,11,01,00,01,00
	Güç kapalı	BE,EF,03,06,00,DC,DB,69,00,00,00,00,00
Kaynak girişi	Bilgisayar1	BE,EF,03,19,00,19,29,01,47,02,CC,CC,00
	Bilgisayar2	BE,EF,03,19,1E,90,72,01,47,02,CC,CC,00
	S-Video	BE,EF,03,19,00,E8,69,01,47,02,CC,CC,00
	Video	BE,EF,03,19,00,78,A8,01,47,02,CC,CC,00
	HDMI	BE,EF,03,19,00,DA,2B,01,47,02,CC,CC,00
Projektör konumu	Ön masa	BE,EF,10,07,9F,9D,0E,0A,EF,00,00,00,00
	Arka masa	BE,EF,10,07,9F,9D,0E,0A,EF,01,00,00,01
	Ön tavan	BE,EF,10,07,9F,9D,0E,0A,EF,02,00,00,02
	Arka tavan	BE,EF,10,07,9F,9D,0E,0A,EF,03,00,00,03
OSD	Menü	BE,EF,02,06,00,E9,D3,30,00,00,00,00,00
	Yukarı	BE,EF,02,06,00,6D,D2,34,00,00,00,00,00
	Aşağı	BE,EF,02,06,00,0B,D2,32,00,00,00,00,00
	Sola	BE,EF,02,06,00,DA,D3,33,00,00,00,00,00
	Sağa	BE,EF,02,06,00,38,D2,31,00,00,00,00,00
Lamba	EKO açık	BE,EF,03,06,00,EF,DB,6A,00,00,00,00,00
	EKO kapalı	BE,EF,03,06,00,3E,DA,6B,00,00,00,00,00
	Kullanma saati	BE,EF,03,06,00,BA,DB,6F,00,00,00,00,00
Fan	Yüksek Rakım açık	BE,EF,02,06,00,40,D3,80,00,00,00,00,01
	Yüksek Rakım kapalı	BE,EF,02,06,00,40,D3,80,00,00,00,00,00
Keystone	Keystone yukarı	BE,EF,03,06,00,10,DB,65,00,00,00,00,00
	Keystone aşağı	BE,EF,03,06,00,23,DB,66,00,00,00,00,00
En Boy oranı	4:3	BE,EF,03,06,00,0D,DA,68,00,01,00,00,01
	16:9	BE,EF,03,06,00,0D,DA,68,00,02,00,00,02
	Anamorfik/Geniş	BE,EF,03,06,00,0D,DA,68,00,02,00,00,04
	Otomatik	BE,EF,03,06,00,0D,DA,68,00,02,00,00,00
Blank - Boş	Boş açık	BE,EF,02,06,00,DF,DF,66,00,01,00,00,01
	Boş kapalı	BE,EF,02,06,00,DF,DF,66,00,02,00,00,02
Dondur	Dondurma açık	BE,EF,02,06,00,02,D0,2B,00,01,00,00,01
	Dondurma kapalı	BE,EF,02,06,00,02,D0,2B,00,02,00,00,02
Ses Düzeyi	Ses Düzeyi +	BE,EF,02,06,00,F1,DE,68,00,00,00,00,00
	Ses Düzeyi -	BE,EF,02,06,00,20,DF,69,00,00,00,00,00
	Sessiz açık	BE,EF,02,06,00,0E,DE,67,00,01,00,00,01
	Sessiz kapalı	BE,EF,02,06,00,0E,DE,67,00,02,00,00,02
Otomatik kaynak	Otomatik kaynak açık	BE,EF,03,06,00,89,DB,6C,00,00,00,00,00
	Otomatik kaynak kapalı	BE,EF,03,06,00,58,DA,6D,00,00,00,00,00
Oto Eşleme		BE,EF,02,06,00,86,D1,2F,00,00,00,00,00
Fabrika varsayılan ayarı		BE,EF,03,06,00,6B,DA,6E,00,00,00,00,00
Ürün yazılıym sürümü		BE,EF,03,06,00,D5,D9,70,00,00,00,00,00
Sistem Durumu		BE,EF,03,06,00,04,D8,71,00,00,00,00,00
3B Eşleme	3B Eşleme açık	BE,EF,02,06,00,54,EF,7C,00,01,00,00,01
	3B Eşleme kapalı	BE,EF,02,06,00,54,EF,7C,00,00,00,00,00
	Üst-Alt	BE,EF,02,06,00,54,EF,7C,00,01,00,00,02
	Ardışık Kare	BE,EF,02,06,00,54,EF,7C,00,01,00,00,03
	Frame Packing	BE,EF,02,06,00,54,EF,7C,00,01,00,00,04
	Side-By-Side	BE,EF,02,06,00,54,EF,7C,00,01,00,00,05

Renk modu	Parlaklık	BE,EF,03,06,00,38,5A,88,12,08,08,12,08
	PC	BE,EF,03,06,00,38,5A,88,10,00,00,10,00
	Film	BE,EF,03,06,00,38,5A,88,13,01,01,13,01
	ViewMatch	BE,EF,03,06,00,38,5A,88,14,02,02,14,02
	Beyaz Tahta	BE,EF,03,06,00,38,5A,88,15,05,05,15,05
	Siyah Pano	BE,EF,03,06,00,38,5A,88,16,06,06,16,06
	Yeşil Tahta	BE,EF,03,06,00,38,5A,88,17,07,07,17,07
	Kullanıcı 1	BE,EF,03,06,00,38,5A,88,18,03,03,18,03
	Kullanıcı 2	BE,EF,03,06,00,38,5A,88,19,04,04,19,04
Dil	English	BE,EF,1A,0C,00,09,0B,3A,00,01,00,00,01
	Nederlands	BE,EF,1A,0C,00,09,0B,3A,00,02,00,00,02
	Français	BE,EF,1A,0C,00,09,0B,3A,00,03,00,00,03
	Español	BE,EF,1A,0C,00,09,0B,3A,00,04,00,00,04
	Italiano	BE,EF,1A,0C,00,09,0B,3A,00,05,00,00,05
	한국어	BE,EF,1A,0C,00,09,0B,3A,00,06,00,00,06
	ไทย	BE,EF,1A,0C,00,09,0B,3A,00,07,00,00,07
	Português	BE,EF,1A,0C,00,09,0B,3A,00,08,00,00,08
	繁體中文	BE,EF,1A,0C,00,09,0B,3A,00,09,00,00,09
	简体中文	BE,EF,1A,0C,00,09,0B,3A,00,0A,00,00,0A
	日本語	BE,EF,1A,0C,00,09,0B,3A,00,0B,00,00,0B
	Русский	BE,EF,1A,0C,00,09,0B,3A,00,0C,00,00,0C
	Deutsch	BE,EF,1A,0C,00,09,0B,3A,00,0D,00,00,0D
	Svenska	BE,EF,1A,0C,00,09,0B,3A,00,0E,00,00,0E
	Türkçe	BE,EF,1A,0C,00,09,0B,3A,00,0F,00,00,0F
	Suomi	BE,EF,1A,0C,00,09,0B,3A,00,10,00,00,10
	Polski	BE,EF,1A,0C,00,09,0B,3A,00,11,00,00,11
	Indonesia	BE,EF,1A,0C,00,09,0B,3A,00,12,00,00,12
	العربية	BE,EF,1A,0C,00,09,0B,3A,00,13,00,00,13
हिन्दी	BE,EF,1A,0C,00,09,0B,3A,00,14,00,00,14	
Büyütme	Büyütme Art	BE,EF,02,06,00,22,55,76,00,00,00,00,01
	Büyütme Azalt	BE,EF,02,06,00,22,55,76,00,00,00,00,00
Yeşil Mod	Yeşil Mod Açık	BE,EF,02,06,00,40,B5,86,00,00,00,00,01
	Yeşil Mod Kapalı	BE,EF,02,06,00,40,B5,86,00,00,00,00,00
Dinamik Mod	Dinamik Mod Açık	BE,EF,02,06,00,D3,D1,2A,00,00,00,00,01
	Dinamik Mod Kapalı	BE,EF,03,06,00,EE,DA,6B,00,00,00,00,01
Hızlı Güç Kapatma	Hızlı Güç Kapatma_Açık	BE,EF,10,05,00,C6,FF,11,11,01,00,01,01
	Hızlı Güç Kapatma_Kapalı	BE,EF,03,06,00,DC,DB,69,69,00,00,69,00

IR Kontrol Kodu

Sistem Kodu: 83F4

Biçim: NEC



Müşteri Desteđi

Teknik destek veya ürün servisi için ařađıdaki tabloya bakınız veya yetkili satıcınız ile temasa geçiniz.

NOT: Ürün seri numarasını vermeniz gerekecektir.

Ülke	Web sitesi	Telefon	E-posta
Türkiye	www.viewsoniceurope.com/tr/	www.viewsoniceurope.com/tr/support/call-desk/	service_tr@viewsoniceurope.com

Sınırlı Garanti

ViewSonic® Projektörü

Garanti kapsamı:

ViewSonic, garanti süresince, normal kullanım şartlarında, malzemede ve işçilikte hata bulunmadığını garanti etmektedir. Eğer garanti süresi boyunca ürünün malzemesinde veya işçilikte arıza bulunduğu kanıtlanırsa, ViewSonic kendi isteğine bağlı olarak ürünü onaracak ya da benzeri bir ürünle değiştirecektir. Değiştirme ürünü veya parçaları yeniden üretilen veya yenilenen parçaları veya komponentleri içerebilir.

Sınırlı Üç (3) Yıllık Genel Garanti

Aşağıda verilmiş olan daha sınırlı şartlara sahip bir (1) yıllık garantiye tabi olacak şekilde, Kuzey ve Güney Amerika için; Tüketicinin satın alma tarihini takip eden üç (3) yıl boyunca ampul hariç tüm parçalar ve işçilik, (1) yıl boyunca ise orijinal ampul için geçerli garanti.

Diğer bölgeler veya ülkeler: Garanti bilgisini yerel satıcınızdan veya bölgenizdeki ViewSonic ofisinden alabilirsiniz.

Sınırlı Bir (1) Yıllık Yoğun Kullanım Garantisi:

Yoğun kullanım şartlarında, projektör günde ondört (14) saatten uzun süre kullanılacak olması halinde, Kuzey ve Güney Amerika için: Tüketicinin satın alma tarihini takip eden bir (1) yıl boyunca ampul hariç tüm parçalar ve işçilik, doksan (90) gün boyunca ise orijinal ampul için geçerli garanti; Avrupa: Tüketicinin satın alma tarihini takip eden bir (1) yıl boyunca ampul hariç tüm parçalar ve işçilik, doksan (90) gün boyunca ise orijinal ampul için geçerli garanti.

Diğer bölgeler veya ülkeler: Garanti bilgisini yerel satıcınızdan veya bölgenizdeki ViewSonic ofisinden alabilirsiniz.

Lamba garantisinin şart ve koşulları, doğrulaması ve onayı vardır. Sadece üretici firmanın monte edilen lambası için geçerlidir. Ayrıca satın alınan tüm gerekli lambalar 90 gün garantilidir.

Garanti neyi kapsamamaktadır:

Bu garanti sadece ürünü ilk satın alan kişi için geçerlidir.

Garanti neyi kapsamamaktadır:

1. Seri numarasının kazındığı, değiştirildiği veya çıkarıldığı herhangi bir ürün.
2. Aşağıdakilerden kaynaklanan hasar, bozulma veya arızalanma:
 - a. Kaza, yanlış kullanım, ihmal, yangın, su, yıldırım veya diğer doğal afetler, ürünün izinsiz değiştirilmesi veya ürün ile birlikte verilen talimatların yerine getirilmemesi.
 - b. Ürün şartnamesi dışında kullanım.
 - c. Kullanım amacına uygun olmayan ya da normal koşullar harici kullanım.
 - d. ViewSonic tarafından yetki verilmeyen bir kişi tarafından onarılması veya onarılmaya çalışılması.
 - e. Nakliye sebebiyle üründe meydana gelen herhangi bir hasar.
 - f. Ürünün sökülmesi veya kurulumu.
 - g. Elektrik gücündeki dalgalanmalar veya arızalanmalar gibi üründen kaynaklanmayan sebepler.
 - h. ViewSonic'in teknik özelliklerini yerine getirmeyen malzemeler veya parçalar.
 - i. Normal yıpranma ve yırtılma.
 - j. Ürün arızası ile ilgili olmayan diğer bir sebep.
3. Sökme, montaj, taşıma, sigorta ve kurulum servis masrafları.

Nasıl hizmet alırım:

1. Garanti altında hizmet almak için, ViewSonic Müşteri Destek hattı ile temasa geçiniz.
2. Garanti altında hizmet almak için aşağıdakileri sağlamanız gerekecektir (a) satış tarihi bulunan satış makbuzu, (b) adınız, (c) adresiniz, (d) sorunun açıklaması ve (e) ürünün seri numarası.
3. Ürünü ön ödemeli olarak yetkili bir ViewSonic servis merkezine veya ViewSonic'e orijinal kutusunda gönderin.
4. Ek bilgi almak için uua da en yakın ViewSonic servis merkezini öğrenmek için ViewSonic® ile temas kurunuz.

Zımnî garanti sınırlaması

Satışa uygunlukla ilgili olarak verilen zımnî garanti ve belli bir amaca uygunluk da dahil olmak üzere zımnî ya da beyan edilen herhangi bir garanti bulunmamaktadır.

Hasarların hariç bırakılması

ViewSonic'in sorumluluğu onarım maliyetleri veya ürünün değiştirilmesi ile sınırlıdır. ViewSonic aşağıdakiler için sorumlu değildir:

1. Üründeki herhangi bir hasar sebebiyle diğer mülklere verilen hasar, uygun olma- ma, ürünün kullanılmaması, zaman kaybı, iş fırsatlarının kaybı, itibar kaybı, iş ilişkilerinin zarar görmesi veya bu tür kayıpların bildirilmesine rağmen diğer ticari kayıplar sebebiyle oluşan hasarlar.
2. Rastlantısal, sonuçsal veya diğer türlü hasarlar
3. Diğer tarafların ortaya attığı diğer iddialar.

Yerel yasaların etkisi:

Bu garanti belgesi, size belirli yasal haklar tanımaktadır, bu haklara ek olarak, yerel yönetim organları tarafından size farklı haklar da tanınmış olabilir. Bazı yerel idareler sınırlamalara ya da zımnî garantilere ve/veya kazai ya da nihai hasarlara müsaade etmemektedir; bu nedenle yukarıdaki sınırlamalar ve istisnalar sizin için geçerli olmayabilir.

ABD veya Kanada dışındaki ülkelerde satış:

ABD ve Kanada dışındaki ülkelerde satılan ViewSonic ürünleri hakkındaki garanti bilgileri için ViewSonic ya da bölgenizde bulunan ViewSonic yetkili satıcısı ile temasa geçiniz.

Bu ürünün Anakara Çin'deki (Hong Kong, Macao ve Tayvan hariç) garanti süresi, Bakım Garanti Kartında belirtilen şartlara ve koşullara tabidir.

Avrupa ve Rusya'daki kullanıcılar için verilen garantinin tüm ayrıntıları www.viewsoniceurope.com sayfasında Destek/Garanti Bilgisi kısmında bulunabilir.



ViewSonic®